

MAKİNE KATALOĐU

FUL OTOMATİK SIVI DOLUM, KAPAK
KAPATMA, ETİKET VE TOPLAMA TEPİSİ

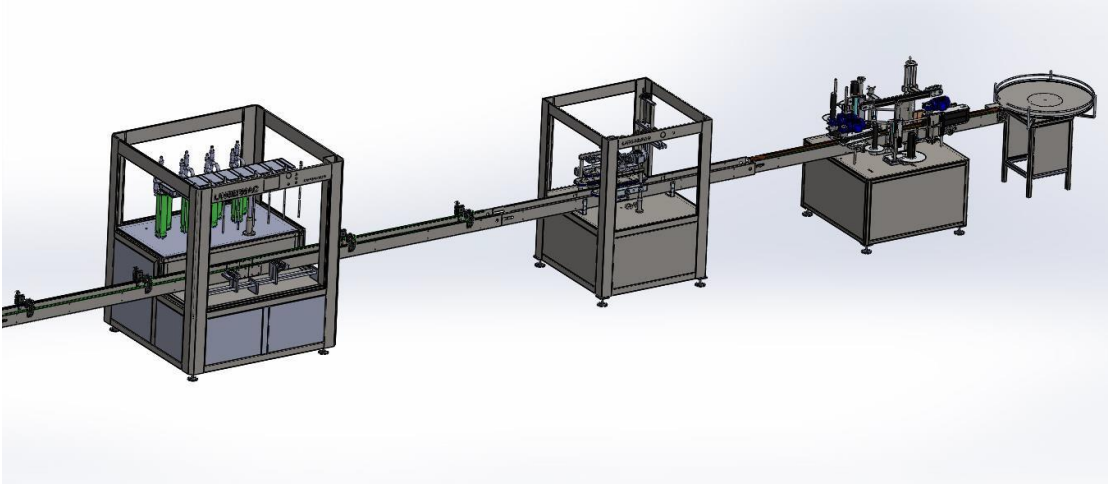

LINEERMAC

LİNERMAC AYDIN GROUP MÜHENDİSLİK SANAYİ TİC. LTD. ŞTİ.



OTOMATİK SIVI DOLUM VE KAPATMA MAKİNESİ

Özellikler...

ANA ÖZELLİKLER:

Hızlı kurulum Kullanımı kolay
. Güvenilir ve dayanıklı donanım

• Doldurma yüksekliği ayarlanabilir
Birden fazla şişe tipinin doldurulmasına olanak sağlar.

Makine gövdesine entegre edilmiş elektro-pnömatik kontroller ekipmanlar.

• Mobil makine tasarımı. Kurulum gerektirir.

• Temizlemesi kolay dır.

ÇALIŞMA YÖNTEMİ:

1. Operatör, doldurulacak net ürün miktarını kolaylıkla operatör paneline programlayabilir.

2. Gerekirse dolum yüksekliğini kullanılan şişelerin yüksekliğine göre ayarlarken özel Alet ve takım gerektirmez.

3. Kapak haznesini yeni kapaklarla doldurun. (Kapak besleme makinası opsiyoneldir.)

4. Şişeleri besleme konveyörüne yerleştirin.

5. Dolu şişeleri çıkış konveyöründen çıkarın.

DOLDURMA YÖNTEMLERİ:

Tüm LINEERMAC dolum makineleri standart dolum yöntemlerimizden biri veya her ikisi kullanılarak yapılır: üstten dolumu ve dipten dolum.

Üstten doldurma yöntemi: Yüksek yoğunluk veya yüksek viskozite vb. Yanıcı, patlayıcı olmayan, köpürmeyen ürünler için uygundur.

• Alttan doldurma yöntemi: Çok köpüren sıvılar ve kimyasal ürünler için uygundur.

• Her dolum istasyonu bir dizi kısa veya uzun dolum ağzıyla donatılabilir. Kısa bir dolum ağzı sadece üstten doldurmada işe yarayabilirken, uzun bir dolum her iki dolum yöntemini de karşılayabilir.

8 NOZULLU OTOMATİK SIVI DOLUM MAKİNASI

Dolum Hacmi	: 250 -2500 ml (5lt)
Doldurma kapasitesi	: 1000ml 2000 adet/saat
Dolum sistemi	: Wolümetrik SERVO sistemi
Dolum Türü	: wolumetrik (+ - 0,01 / 0,02 gr)
Nozul Sistemi	: Damlatmayan Nozul
Nozul Miktarı	: 8 Adet AISI 304
Çalışma Basıncı	: 6-8 bar
Çalışma gerilimi	: 220/380 volt / 50 Hz motorlar
Kontrol voltajı	: 24VDC
Kontrol ünitesi	: PLC ve LCD panel
Konveyör Ünitesi	: Asetal Belt AISI 304 Şase
Makine şasisi	: AISI304
Konveyör Uzunluğu	: 5 Metre: 82 mm Bant Asetal
Konveyör Genişliği	: AISI304



OTOMATİK LINEER KAPAK KAPATMA MAKİNASI

Kapak kapama üniteleri : 40 adet/dak Triger pompalar ve pushpull pompalar
Ambalaj Yüksekliği : 140 - 300 mm
Ambalaj Çapı : 20 mm'den 80 mm'ye
Ürün Çıkış Hızı : 5 - 30 m/dak.
Makine kontrol ünitesi: tencere ve düğmeler
Çalışma Gerilimi : 220/380 volt / 50 Hz / 3 Amp
Kontrol voltajı: 24 VDC
Ambalaj Özelliği: Şeffaf ve opak cam veya plastik
Sensör Ürünleri : Yansıtıcı Optik Sensör
Konveyör Hız Kontrolü: Frekans Dönüştürücü
Çalışma Basıncı : 6-8 bar
Kapak Vidası Ünitesi : ELEKTRİK MOTORU
Konveyör sistemi : 2,5 metre
Konveyör Motoru : 380 Volt 0,37 kW
Konveyör Ünitesi : Asetal Bant ve AISI 304 Şase
Konveyör Genişliği : 82 mm Asetal bant paleti



TRANSFER POMPASI 1,5"



Bağlantı Giriş-Çıkış: 1/4 " -3/8 "
Kapasite Aralığı: 0 - 16 lt/dk
Basınç Mesafesi: 0 - 84 mss
Maks. Emme Yüksekliği: 6 - 8 m Maks.
Kati Parçacık Boyutu: 1 mm
Pompa Gövde Malzemeleri: Siyah Polipropilen

Pompa İç Malzemeleri: Neopren, Buna-n, Teflon, Viton,
Santopren, EPDM

DIAFRAM TRANSFER POMPASI 1,5"



Motor Gücü: 0,37 kw
Maksimum Debi: 9 m³/saat
Maksimum Basınç: 15 mss
Hız: 3000 d/d
Bağlantı Giriş Çıkış: DN 40-32 Gövde
Seçenekler: PP, PVDF

APARATLAR - AISI 304 PASLANMAZ ÇELİK



ETİKET MAKİNESİ

ETİKET MODÜLÜ: (LINEERMAG MODÜLÜ)

Etiket Genişliği: 10 - 150 mm

Etiket Uzunluğu: 10 - 300 mm Etiket

Bobin Çapı: 250 mm

Etiket Çıkış Hızı: 5 - 30 m/dak.

Etiketleme Miktarı: 2000-4000 Adet / Saat

Modül Motoru: 4 Kw Step motor

Çalışma Gerilimi: 220 VOLT / 50 Hz / 3 Amp

Kontrol Gerilimi: 24 VDC

Etiket Durdurma: Elektronik Mikro anahtar

Etiket Özelliği: Şeffaf ve Opak

Etiket Ürünü Sensörü: Refleks Optik

Konveyör Motoru: 380 Volt 0,37 kW

Konveyör Hız Kontrolü: Frekans Dönüştürücü

Sargı Grubu kayış tahriki: 380 Volt 0,37 kW

Konveyör Ünitesi: Asetal Bant AISI 304

Makine Şasesi: AISI 304

Konveyör Uzunluğu: 2,5m Toplam

Konveyör Genişliği: Ürüne Özel (80 mm)

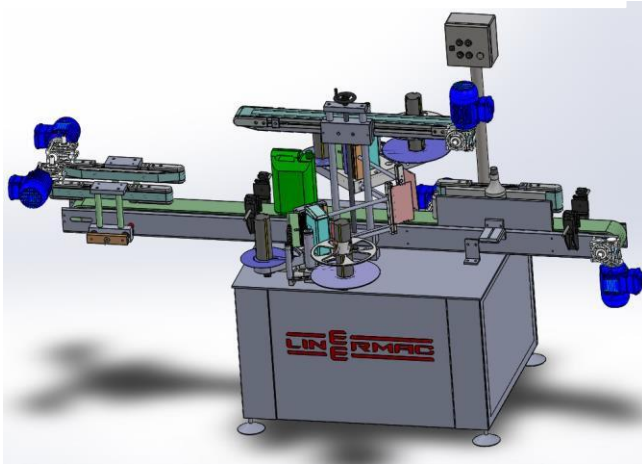

ŒIŒE TOPLAMA TEPSİSİ

Toplama Tepsisi Œasesi : AISI 304 paslanmaz

Toplama Tepsisi Motoru : 380 Volt 0,37 kW

Hız Kontrolü: Frekans DönüŒtürücü (inverter)

Toplama Tepsisi Tablası : 0,85 Metre Çap 304 INOX





HAZIRLAMA VE HOMOJENİZASYON TANKI AISI 304 PASLANMAZ ÇELİK MİKSERLİ

Makine gövdesi: AISI 304 paslanmaz
Mikser Motoru: 380 Volt 2,2 kW
Hız Kontrolü: Frekans Dönüştürücü (invertör)
Isıtma sistemi: YOK
Kapasite: 1000-2500-5000 lt
İletişim: + pompayla yudumlayın
Gövde : aisi 304



MİKSERLİ PEHD DEPOLAMA TANKLARI

Makine gövdesi: AISI
304 paslanmaz
Mikser Motoru: 380 Volt
2,2 kW
Hız Kontrolü: Frekans
Dönüştürücü (invertör)
Isıtma sistemi: YOK
Kapasite: 1000-2500 LT
İletişim: + pompayla
yudumlayın
Gövde : Pelietilen

LINEERMAC

LINEERMAC AYDIN GROUP MÜHENDİSLİK SAN. TİC. LTD.ŞTİ.

ADRES: Mimsan San.Sit. Orhangazi Mah. 1725.sok. no:66
ESENYURT/İSTANBUL – TÜRKİYE

www.lineermac.com – info@lineermac.com – lineermac@gmail.com

TEL: +90 541 526 88 50 - +90 0212 963 1293