

SEYYAR BORVEK MAKİNASI PORTABLE INLINE BORING

BM60NC



Yüksek Hız
High Speed

x2

İş Kapasitesi
Capacity



Elektronik
Garanti
Electronic
Guarantee

43kg

CE

EAC

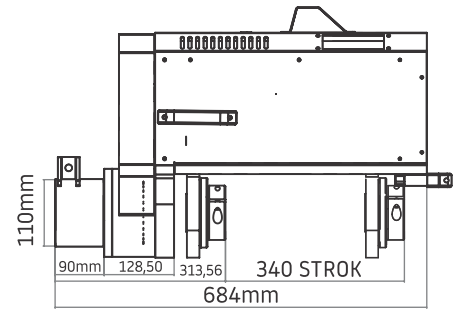
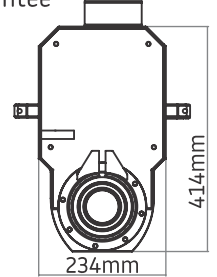

BM60NC makinelerimizin kullanıldığı sektörler şunlardır: tersaneler, ağır sanayi sektörleri, hafriyat ekipmanları, petrokimya, enerji, madencilik. Bara mil 60 mm olması nedeni ile vibrasyon oldukça düşüktür. Hızlı kesme işlemine uygundur. Yataklar arası mesafe 1200 mm işlerde 2 adet rulmanlı yatak ile çalışmaya uygundur.

Küçük boyutları ve düşük ağırlıkları sayesinde kurulumu çok hızlı ve kolaydır. Yalnızca tek bir makine ile birden çok fonksiyona sahip olacaksınız. Makinelerimiz 24 ay garantilidir. Dijital ve analog düğmeler ile çalışma imkanı sağlanmaktadır.

- Dijital kaynak ve kesme verilerini hafıza kaydı yapabilir.
- Dijital cetvel ile başlatma ve durdurma özelliğine sahiptir.
- Dijital ekranda motor tork değer göstergesi.

The sectors where our BM60NC Machines are used are:

Shipyards, Heavy Industry Sectors, Excavation Equipment, Petrochemical Energy, Mining. Vibration is very low due to the fact that the busbar shaft is 60 mm. It is suitable for fast cutting. The distance between the bearings is 1200 mm. It is suitable for working with 2 rolling bearings.

Thanks to its small dimensions and low weight, it is very quick and easy to install. You will have multiple functions with just one machine. Our machines are guaranteed for 24 months.

It is possible to operate with digital and analog buttons.

- It can memory digital welding and cutting data.
- It has the feature of starting and stopping with a digital ruler.
- Engine Torque Value Display on Digital Screen.

MODEL / TYPE	MOTOR TİPİ	AĞIRLIK / KG WEIGHT	DÖNME HIZI ROTATION SPEED	STROK	KESME CUTTING CK/45	KAPASİTE KAYNAK CAPACITY WELDING
BM60NC	AC SERVO MOTOR	43	180 RPM/DK	380 mm	62-600 mm	60-600 mm

İŞLEVSELLİK

- Delik içi tornalama
- Delik içi otomatik kaynak
- Delik dıştan kaynak
- Delme mors matkap ile
- Klavuz çekme
- Yüzey torna (Kit 280 ile)
- Diş yüzey işleme (Ekstra ekipmanlar ile)
- Segman kanallarının oluşturulması (Kit 280 ile)

TEKNİK BİLGİLER

- Delik içi Torna Kapasitesi 62 mm 'den 600 mm 'ye kadar
- Delik içi Kaynak Kapasitesi 65 mm 'den 600 mm 'ye kadar
- Torna Kalem Çapı : 16 mm
- Delikler Arası Mesafe : 100 mm

UYUMLU EKSTRA EKİPMANLAR

- Q 40 Mil Seti
- Kit 280 Alın Torna Aleti

FUNCTIONAL

- In-hole automatic welding
- Hole external welding
- Drilling with a Morse drill
- Tapping
- Surface turning (with kit 280)
- Tooth surface treatment (with extra equipment)
- Creation of segment channels (with kit 280)

TECHNICAL DATA

- Internal Turning Capacity 62 mm to 600 mm
- Through Hole Welding Capacity 65 mm to 600 mm
- Tool Holder Diameter : 16 mm
- Distance Between Holes : 100 mm

COMPATIBLE EXTRA EQUIPMENT

- Q 40 Shaft Bar Set
- Kit 280 Facing Head



Adet
Pcs

BM60NC EKİPMAN LİSTESİ

1	Bara Mili Çap Q 60 mm Boy 2200 mm 62 HRC
1	Bara Mili Çap Q 60 mm Boy 1500 mm 62 HRC
1	BM60 Elektronik Kontrol Paneli
1	BM60 Makina
1	Tekerlekli Ekipman Kabini
1	Makina Sehпасı
4	Ana Bağlantı Yatağı
12	Kısa Taşıyıcı 30x40x100 mm
1	Sağ Torna Kalemı S16K SCLCR 120 mm
1	Sol Torna Kalemı S16K SCLCL 120 mm
1	Sağ Torna Kalemı S16D SCACR 60 mm
1	Sol Torna Kalemı S16D SCMCN 60 mm
1	Knux Torna Kateri 25x25x100 mm CKJNR M16
10	CCMT 09T304 Kesici Elmas
10	Knux -L11 Elmas
1	Ölçme Seti Saatsiz (kompratör) 600 mm'lik
2	Merkezleyici Halka
6	Merkezleyici Halka Taşıyıcı 30x15x70 mm
6	M14x150 Civata
4	Alyan Anahtar Seti (3T-5T-8T-14)
1	Düz Tornavida
1	22/24 Anahtar
1	Saat Tutucu Keleççe Tip
1	Mors Sökme Kaması
12	M16x50 mm Anahtar Başlı Civata
12	M16x50 mm Allen Başlı Civata
12	M16 Somun

KALEM UZATMA SETİ

1	Kalem Uzatma Q 130 mm
1	Kalem Uzatma Q 180 mm
1	Kalem Uzatma Q 270 mm
1	Kalem Uzatma Q 450 mm
1	Kalem Uzatma Q 590 mm (Ekstra)
12	Uzun Taşıyıcı 30x40x350 mm
6	M14x400 mm Civata

KAYNAK SETİ

1	Teleskobik Kaynak
	Q 60 mm Torcu 1500+1350 mm uzunluk 2850 mm
1	Torç Kablosu 3mt
1	Kaynak Boyunu 60 mm - 150 Amper
1	Kaynak Boyunu 150 mm - 150 Amper
1	Kaynak Boyunu 200 mm - 250 Amper
1	Torç Ara Uzatma Uzun 50 mm
1	Torç Ara Uzatma Uzun 100 mm
1	Torç Ara Uzatma Uzun 150 mm
1	Torç Ara Uzatma Uzun 300 mm
5	Kısa Nozul 5 Adet 38 mm
5	Uzun Nozul 5 Adet 50 mm
5	Uzun Nozul 250 Amper
1	Nipel 250 Amper
5	Kısa Meme 0,8x25 mm
5	Uzun Meme 1.0x28 mm
1	Kaynak Korumucu Spreyi

YEDEK PARÇA

1	2 x 1/2 Zincir
1	Kayış T5x420 mm
2	Yedek Civata Setisukur M10X14 mm - M10X8 mm - M10X30mm İmbus
1	Kullanma Kitabı

BM60NC EQUIPMENT LIST

Connectable Tool Holder Shaft Q 60mm Lgth 2200 mm-62 HRC
Connectable Tool Holder Shaft Q 60mm Lgth 1500 mm-62 HRC
Electronic Conrol Panel
BM60 Machine
Complate Trolley
Machine Stand
Bearing Carrier
Bracket 30x40x100 mm
Tool-Holder S16K SCLCR 120 mm
Tool-Holder S16K SCLCL 120 mm
Tool-Holder S16DSCACR 60 mm
Tool-Holder S16D SCMCN 60 mm
Tool-Holder 25x25x100 mm CKJNR M16
Carbide Insert Code CCMT 09T304
Carbide Insert Code (Knux-K11 Extra)
Comparator Adjusment 600 mm
Centering Ring
Centering Ring Holder 30x15x70 mm
Centering Adjustment Bolt M14x150 mm
Allen Key Set (3T-5T-8T-14)
Fillister Head Screwdriver
22/24 Key
Indicator Holder Cleat
Morse Key
M16x50 mm Pin Bolt
M16x50 mm Hexagon Socket
Bolt Nut M16

TOOL HOLDER

Tool Holder Bar Extension D. 130 mm
Tool Holder Bar Extension D. 180 mm
Tool Holder Bar Extension D. 270 mm
Tool Holder Bar Extension D. 450 mm
Tool Holder Bar Extension D. 590 mm (Extra)
Bracket 30x40x350mm (Brackets For Adjusting Diameters)
M14x400 mm Bolt For The Centering Kit

WELDING EQUIPMENT SET

Telescopic Welding Torch Shaft
Q 60 mm 1500 mm + 1350 mm Lght 2850 mm
Welding Torch Cable With Euro Fitting 3mt
Torch Head (A) 60 mm (150 Current)
Torch Head (B) 150 mm (150 Current)
Torch Head (C) 200 mm (250 Current)
Torch Head Extension (Tip A) 50 mm
Torch Head Extension (Tip A) 100 mm
Torch Head Extension (Tip A) 150 mm
Torch Head Extension (Tip A) 300 mm
Short Copper Wire Nozzle 38 mm
Long Copper Wire Nozzle 50 mm
Long Copper Wire Nozzle (250 Current)
Nipple 250 Current
Copper Wire Contact 0,8x25 mm
Copper Wire Contact 1.0x28 mm
Welding Protective Spray

SPARE PARTS

Chain 2x0,8B
Belt T5x420 mm
Tool Fixing Screw
M10X14 mm - M10X8 mm - M10X30mm
Manuel

AMBALAJ ÖLÇÜSÜ PACKING SIZE

Ürün Adı Product	Hacim / Volume (m ³) L x W x H (cm)	Ağırlık Weight	Tahta Sandık Wooden Crate	Brüt Ağırlık Gross Weight	Toplam Ağırlık Total Weight
BM60NC	110 x 66 x 120	250 kg	50 kg	300 kg	390 kg
SHAFT	25 x 34 x 19	70 kg	20 kg	90 kg	



BORWERK Boring & Welding
Machine Tools



uzmanlarmakinasan@gmail.com
info@borvek.com • www.borvek.com
+90 (555) 997 47 43