

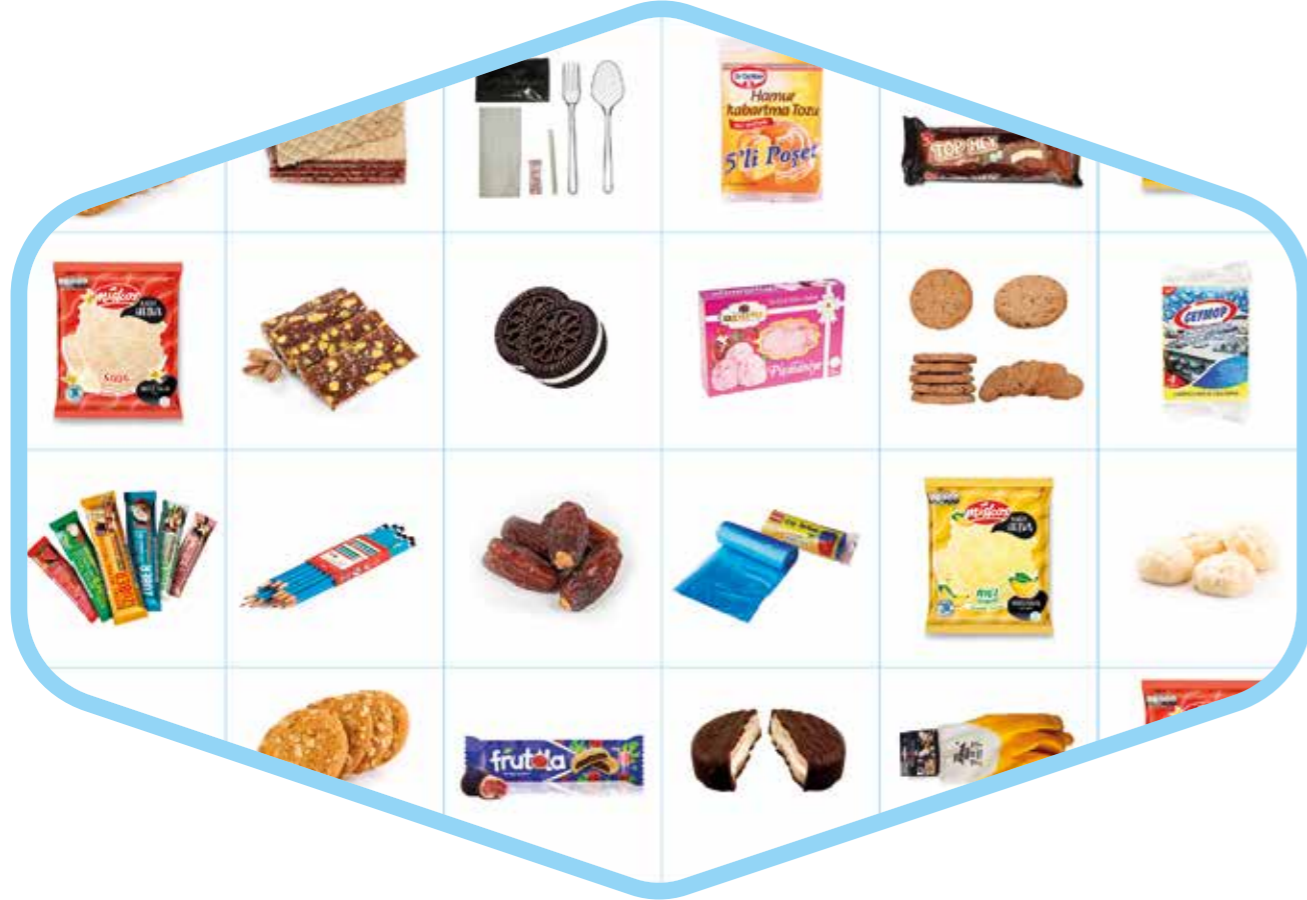

PAKETLEMEDE TEK ÇÖZÜM
THE ONLY SOLUTION IN PACKAGING...



MAKROPACK MAKİNA SAN. TİC. LTD. ŞTİ.
Selahaddin Eyyubi Mah. 1631. Sok. No:28 İç Kapı No:1
Esenyurt / İSTANBUL - TURKEY

P: +90212 605 0 360
info@makropackmakina.com



www.makropackmakina.com

PAKETLEMEDE TEK ÇÖZÜM...

THE ONLY SOLUTION IN
PACKAGING...



Türkiye
Gücünü ve
Potansiyelini Keşfet

www.makropackmakina.com

www.makropackmakina.com



Üstün Hizmet ve Kaliteli Üretim Anlayışı

Superior Service and Quality Production

MAKROPACK MAKİNA SAN. TİC. LTD. ŞTİ.

MAKRO MAKİNA 2010 Yılında MAKRO MAKİNA İbrahim GÜNDÜZ tarafından sektöre Paketleme makinaları imalatı ile girmiştir.

Paketlenmesi istenen ürün ölçülerine uygun, isteğe bağlı farklı besleme sistemleri ile tam otomatik yüksek kapasiteli yatay paketleme makinaları imalatı yapılmaktadır. Yatay Ambalaj Makinası ve çikolata, gofret, helva ve kek gibi bir çok şekerleme ürünü için otomatik ürün besleme ve dağıtım sistemleri üretimi yapmaktadır.

Üstün hizmet ve kaliteli üretim anlayışını benimseyen Makro makina Paketleme makinaları ve Besleme sistemleri ile müşterilere sunduğu kaliteli ürün ve satış sonrası hizmetler ile müşteri memnuniyetini ön planda tutmaktadır. Gelişen teknolojiye gıda sektörü başta olmak üzere temizlik, sağlık, otomotiv ve hırdavat gibi sektörlerde Paketleme makinası konusunda hizmet vermektedir. Yatay ambalaj (flowpack) makinelerinde gelişmiş ülke teknolojilerine eşdeğer, hız dayalı müşteri hattından gelen ürünleri el değmeden paketelemek için gerekli tasarımları ve güncel teknolojileri müşteri hizmetine sunmaktadır.

Ürettiği tüm makinelerde mekanik, tasarıma ve makinelerde kullandığı malzeme seçimine verdiği önemle sektördeki firmalarla rekabet edebilecek düzeye ulaşmıştır. Ayrıca tüm güncel teknik ve teknolojileri takip ederek sürekli iyileşmeyi ve gelişmeyi benimsemiştir. Genç, dinamik, girişimci, yenilikçi, yönetim ve çalışanlarımızla makinalarımıza 2 yıl garanti, 7/24 servis hizmeti ile müşterilerimize hizmet vermekteyiz gücümüze güç katmak için daha yapacak çok işimiz var bu bilinçle hep daha ileriye hedefleyeceğiz.

Siz isteyin biz gerçekleştirelim...

MAKRO MAKİNA In 2010, MAKRO MAKİNA entered the sector with the production of packaging machines by İbrahim GÜNDÜZ.

Fully automatic high-capacity horizontal packaging machines are manufactured with different optional feeding systems in accordance with the product dimensions to be packaged. Horizontal Packaging Machine and automatic product feeding and distribution systems for many confectionery products such as chocolate, wafer, halva and cake.

Makro Makina, which adopts the understanding of superior service and quality production, prioritizes customer satisfaction with its packaging machines and feeding systems, quality products and after-sales services.

In the developing technology, it provides services on packaging machinery in sectors such as cleaning, health, automotive and hardware, especially in the food sector.

It offers the necessary designs and up-to-date technologies to the customer service in order to be able to pack the products coming from the customer line based on speed, equivalent to the advanced country technologies, in the horizontal packaging (flowpack) machines.

It has reached a level where it can compete with the companies in the sector with the importance it attaches to mechanics, design and material selection in all the machines it produces. It has also adopted continuous improvement and development by following all current techniques and technologies. We serve our customers with 24/7 service. We have a lot of work to do to add strength to our strength. With this awareness, we will always aim further.

Paketlemede Tek Çözüm...

The Only Solution In Packaging...



TAM OTOMATİK YÜKSEK KAPASİTELİ YATAY PAKETLEME MAKİNALARI

FULL AUTOMATIC HIGH CAPACITY HORIZONTAL PACKAGING MACHINES



S: 04-05

MP-50

Gezer Çeneli Yatay Paketleme Makinası
Horizontal Mobil Jaw Flow Wrapping Machin



S: 06-07

MP-150

Yatay Ters Paketleme Makinası
Inverted Horizontal Flow Wrapping Machines



S: 08-09

MP-200

Yatay Paketleme Makinası
Horizontal Flow Wrapping Machine



S: 10-11

MP-300

İnline Beslemeli Yatay Paketleme Makinası
Horizontal Flowwrapping Machine With Inline Feeding System



S: 12-13

MP-350

Twinline Beslemeli Yatay Paketleme Makina
Horizontal Flow Wrapping Machine with Twinline Feeding System

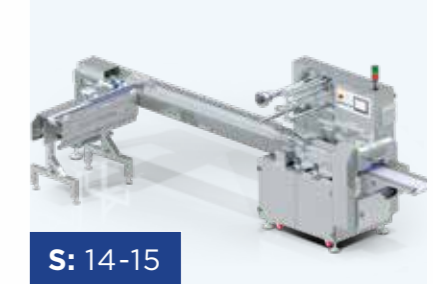

S: 14-15

Ürün Besleme Sistemleri
Product Feeding Systems
Magazin Besleme Sistemleri
Magazine Feeding System



MP-50

GEZER ÇENELİ YATAY PAKETLEME MAKİNASI



■ FEATURES | ÖZELLİKLER

Malzeme Material	AISI 304 Paslanmaz AISI 304 Stainless Steel	Kapasite Soğuk Cold Sealing	130-150 pk./dk. 130-150 ppm
Paketleme Tipi Sealing Type	Sıcak-Soğuk Hot and Cold	Servo Sayısı Axis	2-3-4 (Talebe göre) 2-3-4 (Depends demand)
Kapasite Sıcak Hot Sealing	50 pk./dk. 50 ppm		



Türkiye
Gücünü ve
Potansiyelini Keşfet

MP 50 Horizontal Mobil Jaw Flow Wrapping Machine

Yüksek esneklik: Dokunmatik ekran üzerinden paket boyunu, kesim yerini, yapıştırma disklerinin ve çenenin hızlarını ayarlayabilirsiniz.

High flexibility: You can adjust the package length, cutting location, speed of the sealing discs and jaws via the touch screen.

Hızlı ürün geçişi: Bir üründen diğer ürüne geçiş süresi dokunmatik ekrandan kolaylıkla yapılmaktadır.

Fast product transition: Transition time from one product to another is easily done on the touch screen.

Ürün Kalitesi: Ürün kesim noktasındaki hassasiyet ve kararlılık sayesinde paket kalitesi önemli oranda artar.

Product Quality: Thanks to the precision and stability at the product cut point, the package quality increases significantly.

- Şase üzerine kurulmuş gezer çene grubu, alt disk grubu ve palet konveyör grubu ile ürün odaklı çalışmaktadır
- Gıda, kozmetik, temizlik, otomotiv, sağlık sektöründe seri paketleme şeklinde tasarlanmıştır
- İsteğe bağlı otomatik bobin aktarma çift bobin sistemi
- İsteğe bağlı tarih basma cihazı montajı
- Dijital PLC ekran
- Ürün ölçüleri gerçek kapasiteyi belirler

- It works product-oriented with the mobile jaw group, lower disc group and pallet conveyor group built on the chassis.
- It is designed as serial packaging in the food, cosmetics, cleaning, automotive, health sector.
- Optional automatic rewinding dual coil system
- Optional date printing device installation
- Digital PLC display
- Product dimensions determine actual capacity

MP-150

YATAY TERS PAKETLEME MAKİNASI



FEATURES | ÖZELLİKLER

Malzeme Material	AISI 304 Paslanmaz AISI 304 Stainless Steel	Kapasite Soğuk Cold Sealing	60 pk./dk. 60 ppm
Paketleme Tipi Sealing Type	Sıcak-Soğuk Hot and Cold	Servo Sayısı Axis	1-2-3 (Talebe göre) 1-2-3 (Depends demand)
Kapasite Sıcak Hot Sealing	50-60 pk./dk. 50-60 ppm		



Türkiye
Gücünü ve
Potansiyelini Keşfet

MP 150

Inverted Horizontal Flow Wrapping Machine

Yüksek esneklik: Dokunmatik ekran üzerinden paket boyunu, kesim yerini, yapıştırma disklerinin ve çenenin hızlarını ayarlayabilirsiniz.

High flexibility: You can adjust the package length, cutting location, speed of the sealing discs and jaws via the touch screen.

Hızlı ürün geçişi: Bir üründen diğer ürüne geçiş süresi dokunmatik ekrandan kolaylıkla yapılmaktadır.

Fast product transition: Transition time from one product to another is easily done on the touch screen.

Ürün Kalitesi: Ürün kesim noktasındaki hassasiyet ve kararlılık sayesinde paket kalitesi önemli oranda artar.

Product Quality: Thanks to the precision and stability at the product cut point, the package quality increases significantly.

- Güçlü şasesi üzerine montaj edilmiş çene ve kesici bıçak grubu, gezer çene grubu, alt yapıştırma disk grubu konveyör grubu ile ürün odaklı çalışmaktadır.
- Ürün çeneye sensörler sayesinde kontrol edilmektedir.
- Dokunmatik ekrana programlanmış menüsü sayesinde sorunsuz çalışma ortamı sağlamaktadır.
- Makinaya ters montaj edilmiş alt yapıştırma disk grubu ve konveyör grubu arasındaki ölçü kadar hareket eden çenelerle kaybedilen çalışma zamanı minimize edilmiştir.
- Dijital PLC ekran
- Ürün ölçüleri gerçek kapasiteyi belirler

- It works product-oriented with its jaw and cutter blade group, mobile jaw group, lower bonding disc group and conveyor group mounted on its strong chassis.
- The product is controlled by sensors on the chin.
- Thanks to the menu programmed on the touch screen, it provides a trouble-free working environment.
- Lost working time is minimized with the jaws moving as much as the size between the lower gluing disc group and the conveyor group, which are mounted upside down on the machine.
- Digital PLC display
- Product dimensions determine actual capacity

MP-200

YATAY PAKETLEME MAKİNASI



■ FEATURES | ÖZELLİKLER

Malzeme Material	AISI 304	Kapasite Soğuk Cold Sealing	150-200 pk./dk. 150-200 ppm
Paketleme Tipi Sealing Type	Sıcak-Soğuk Hot and Cold	Servo Sayısı Axis	1-2-3 (Talebe göre) 1-2-3 (Depends demand)
Kapasite Sıcak Hot Sealing	100-130 pk./dk. 100-130 ppm		

MP 200 Horizontal Flow Wrapping Machine

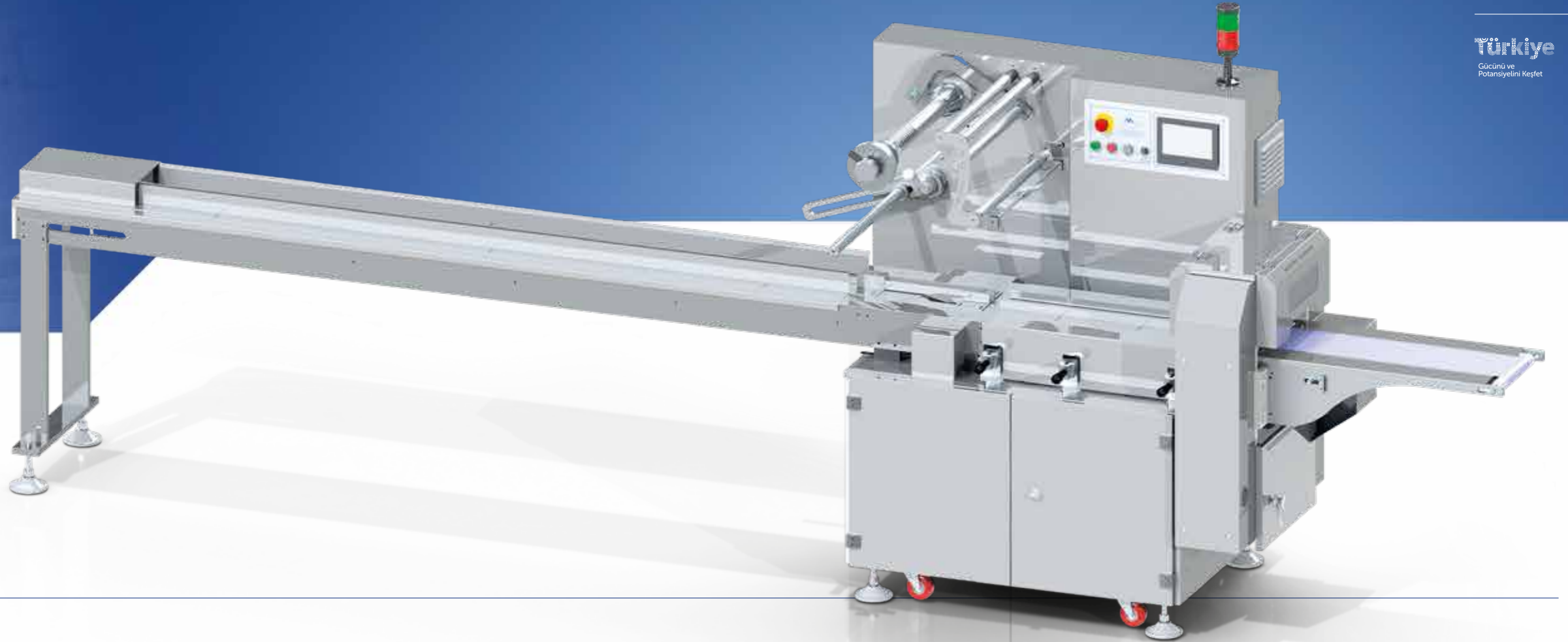

Türkiye
Gücünü ve
Potansiyelini Keşfet

Yüksek esneklik: Dokunmatik ekran üzerinden paket boyunu, kesim yerini, yapıştırma disklerinin ve çenenin hızlarını ayarlayabilirsiniz.

High flexibility: You can adjust the package length, cutting location, speed of the sealing discs and jaws via the touch screen.

Hızlı ürün geçişi: Bir üründen diğer ürüne geçiş süresi dokunmatik ekrandan kolaylıkla yapılmaktadır.

Fast product transition: Transition time from one product to another is easily done on the touch screen.

Ürün Kalitesi: Ürün kesim noktasındaki hassasiyet ve kararlılık sayesinde paket kalitesi önemli oranda artar.

Product Quality: Thanks to the precision and stability at the product cut point, the package quality increases significantly.

- Paketlemesi istenen ürün ölçülerine uygun isteğe bağlı farklı besleme sistemleri ile paketlenir.
- Bobin akışını sağlayan rulmanlı makara sistemi
- Bobin otomatik ayarlama fren sistemi
- Sıcak ve Soğuk yapıştırma
- Ürün özelliğine bağlı çene tasarımı ve adedi
- Ürün adedine göre reçete sistemi özelliği
- Dijital dokunmatik ekran özelliği (Ekrandan otomatik benek ayarı)
- Tek koldan disk açma
- Çift bobin sistemi (Opsiyonel)
- Tarih basma cihazı montajı (Opsiyonel)
- Dijital PLC ekran

- It is packaged with different optional feeding systems suitable for the product dimensions to be packaged.
- Roller system with bearings that provides coil flow
- Coil auto-tuning brake system
- Hot and Cold bonding
- Jaw design and number depending on the product feature
- Recipe system feature according to the number of products
- Digital touch screen feature (Automatic speckle adjustment on the screen)
- One-handed disc opening
- Dual coil system (Optional)
- Date printing device installation (Optional)
- Digital PLC display

MP-300

İNLINE BESLEMELİ YATAY PAKETLEME MAKİNASI



FEATURES | ÖZELLİKLER

Malzeme Material	AISI 304 Paslanmaz AISI 304 Stainless Steel	Kapasite Soğuk Cold Sealing	300 pk./dk. 300 ppm
Paketleme Tipi Sealing Type	Sıcak-Soğuk Hot and Cold	Servo Sayısı Axis	1-2-3 (Talebe göre) 1-2-3 (Depends demand)
Kapasite Sıcak Hot Sealing	250 pk./dk. 250 ppm		



Türkiye
Gücünü ve
Potansiyelini Keşfet

MP 300

Horizontal Flow Wrapping Machine With Inline Feeding System

Yüksek esneklik: Dokunmatik ekran üzerinden paket boyunu, kesim yerini, yapıştırma disklerinin ve çenenin hızlarını ayarlayabilirsiniz.

High flexibility: You can adjust the package length, cutting location, speed of the sealing discs and jaws via the touch screen.

Hızlı ürün geçişi: Bir üründen diğer ürüne geçiş süresi dokunmatik ekrandan kolaylıkla yapılmaktadır.

Fast product transition: Transition time from one product to another is easily done on the touch screen.

Ürün Kalitesi: Ürün kesim noktasındaki hassasiyet ve kararlılık sayesinde paket kalitesi önemli oranda artar.

Product Quality: Thanks to the precision and stability at the product cut point, the package quality increases significantly.

- Makinamız 300-350 kapasiteli çikolata, gofret, kek vb. hatlardan gelen hassasiyeti ile paketleme yapma özelliğine sahiptir
- Kolay kullanımı ve hijyenik bir ortamda üretim yapmanızı sağlar
- Gıda, kozmetik, temizlik, otomotiv, sağlık sektöründe seri paketleme şeklinde tasarlanmıştır
- İsteğe bağlı otomatik bobin aktarma çift bobin sistemi
- Dijital PLC ekran
- Ürün ölçüleri gerçek kapasiteyi belirler
- Servo motor MP-300 Modeline uygun geliştirilmiş redüktör ile daha verimli çalışma sağlanır.
- Üretim hattından gelebilecek hatalı ürünleri paketlenmeye göndermeden üfleme ile hatalı ürünleri ayırır
- OPP kaybına izin vermeden bobin değişimini sağlayabilmektedir
- Dijital PLC ekran

- Our machine can produce chocolate, wafer, cake, etc. with a capacity of 300-350. It has the feature of packaging with the sensitivity coming from the lines.
- Easy to use and allows you to produce in a hygienic environment
- It is designed as serial packaging in the food, cosmetics, cleaning, automotive, health sector.
- Optional automatic coil transfer dual coil system
- Digital PLC display
- Product dimensions determine actual capacity
- More efficient working is achieved with the gear reducer developed in accordance with the Servo motor MP-300 Model.
- It separates the defective products by blowing without sending the defective products from the production line to the packaging.
- It can provide coil change without allowing OPP loss.
- Digital PLC display

MP-350

TWINLINE BESLEMELİ YATAY PAKETLEME MAKİNASI



FEATURES | ÖZELLİKLER

Malzeme Material	AISI 304	Kapasite Soğuk Cold Sealing	350 pk./dk. 350 ppm
Paketleme Tipi Sealing Type	Sıcak-Soğuk Hot and Cold	Servo Sayısı Axis	8
Kapasite Sıcak Hot Sealing	300 pk./dk. 300 ppm		



MP 350

Horizontal Flow Wrapping Machine With Twinline Feeding System

Yüksek esneklik: Dokunmatik ekran üzerinden paket boyunu, kesim yerini, yapıştırma disklerinin ve çenenin hızlarını ayarlayabilirsiniz.

High flexibility: You can adjust the package length, cutting location, speed of the sealing discs and jaws via the touch screen.

Hızlı ürün geçişi: Bir üründen diğer ürüne geçiş süresi dokunmatik ekrandan kolaylıkla yapılmaktadır.

Fast product transition: Transition time from one product to another is easily done on the touch screen.

Ürün Kalitesi: Ürün kesim noktasındaki hassasiyet ve kararlılık sayesinde paket kalitesi önemli oranda artar.

Product Quality: Thanks to the precision and stability at the product cut point, the package quality increases significantly.

- **Ağırlık makine özelliklerine göre değişkendir.**
- **Güç ilave sistemlere bağlı olarak değişkendir.**
- **Güçlü paslanmaz çelik makina gövdesi ile gıda,kozmetik,temizlik,sağlık seri paketi şeklinde tasarlanmıştır**

- Weight is variable according to machine specifications.
- Power is variable depending on add-on systems.
- It is designed in the form of serial packaging for food, cosmetics, cleaning, health with its strong stainless steel machine body.



Türkiye
Gücünü ve
Potansiyelini Keşfet

ÜRÜN BESLEME SİSTEMLERİ

PRODUCT FEEDING SYSTEMS



Türkiye
Gücünü ve
Potansiyelini Keşfet

45 DERECE DÖNÜŞ BANDI

45 Degree Conveyor

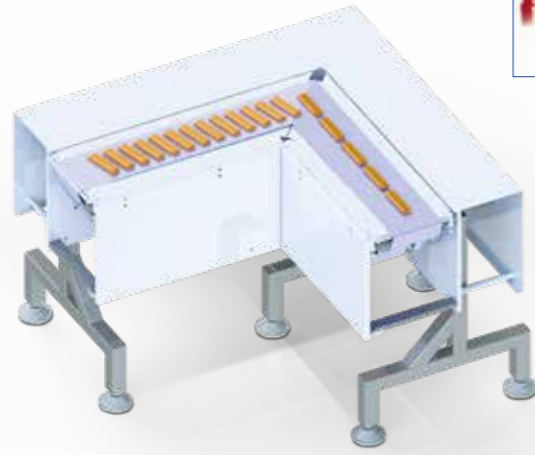

90 DERECE DÖNÜŞ BANDI

90 Degree Conveyor



DÖNER TEPSİLİ BESLEME SİSTEMİ

Rotary Bowl Feeding System

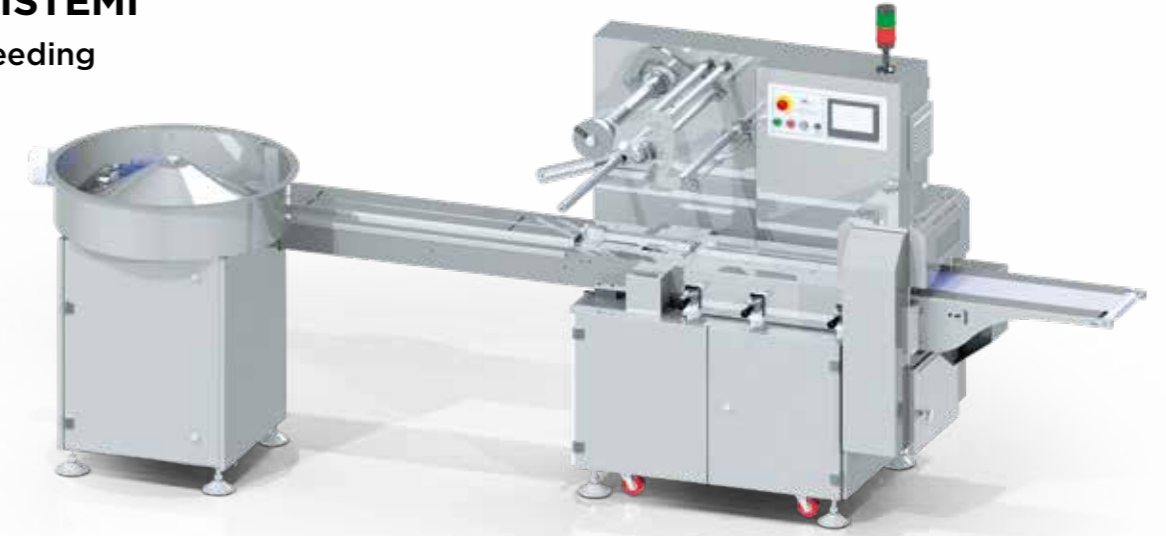

• Ürüne Temas Eden Yüzeyler Tamamen Paslanmaz Malzemeden İmal Edilmiştir.

• The surfaces that come into contact with the product are completely made of stainless material.

90 DERECE BESLEME SİSTEMİ

90 Degree Feeding System

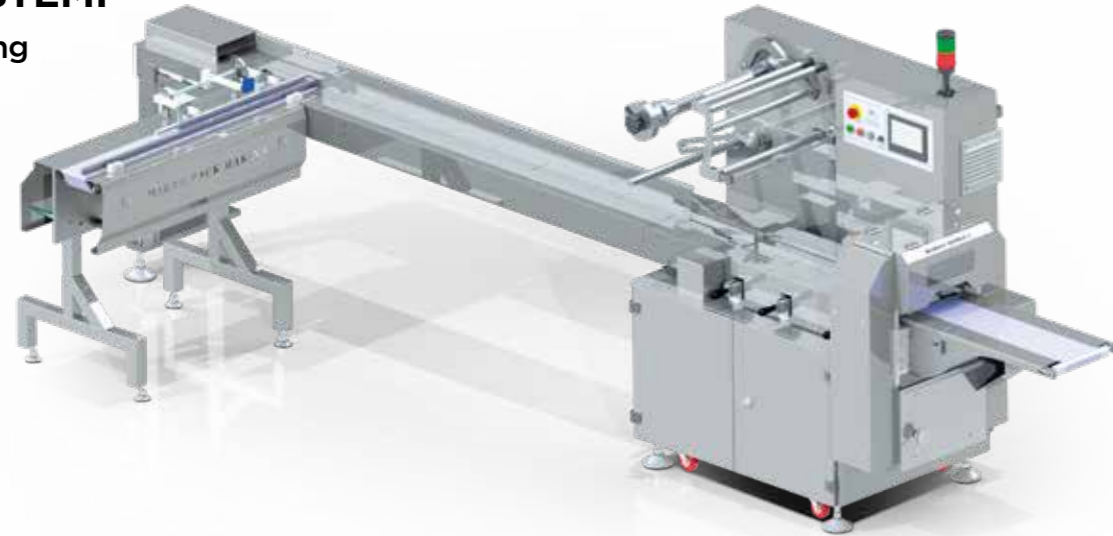

- Ürüne temas eden yüzeyler tamamen paslanmaz malzemeden imal edilmiştir.
- Gıda sektöründe, temizlik sektöründe, medikal sektördeki ürünler için kullanılır.
- Özellikle gıda sektöründe yoğun üretimin gerçekleştiği yüksek kapasiteye dayalı ürünler için tasarlanmıştır.

- The surfaces that come into contact with the product are completely made of stainless material.
- It is used for products in the food industry, cleaning industry, medical industry.
- It is especially designed for high-capacity products where intensive production takes place in the food sector.

MAGAZİN BESLEME SİSTEMİ

Magazine Feeding System

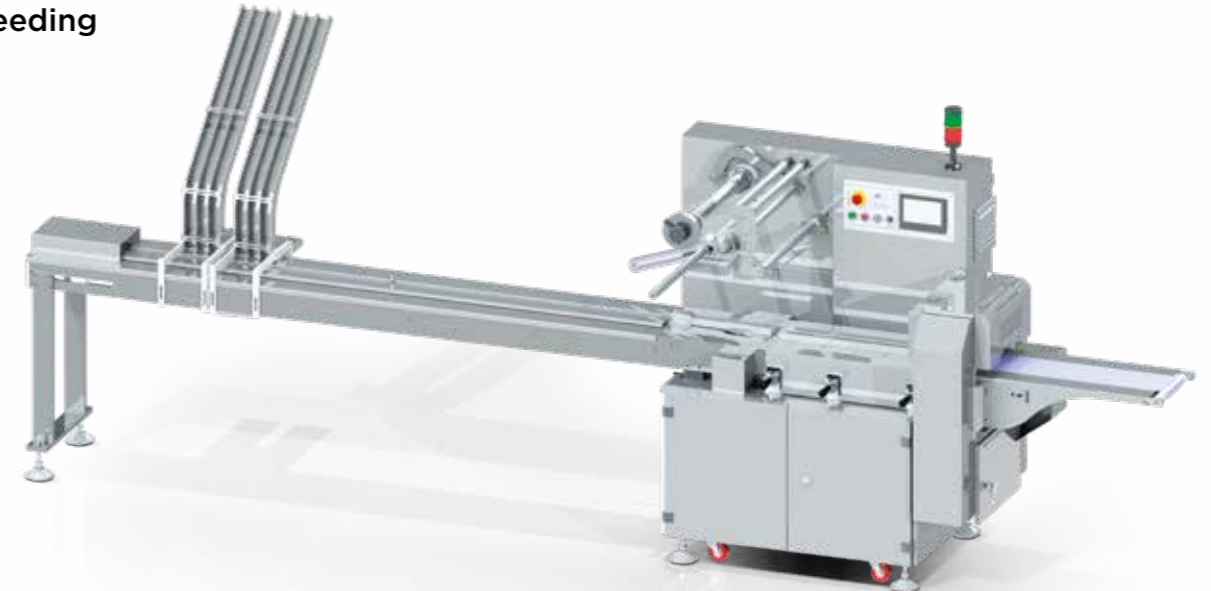

• Ürüne Temas Eden Yüzeyler Tamamen Paslanmaz Malzemeden İmal Edilmiştir.

• The surfaces that come into contact with the product are completely made of stainless material.

Makropack kalitesi ile dünyaya açılıyoruz...

We open to the world with Makropack quality...

PAKETLEMEDE TEK ÇÖZÜM...

THE ONLY SOLUTION
IN PACKAGING...

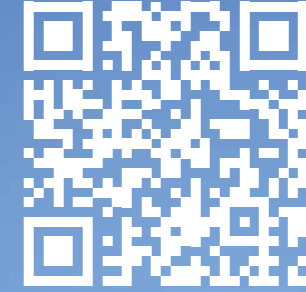

Sitemize Kısa Yoldan Ulaşmak
İçin Akıllı Cihazınızla Barkodu
Okutun.

20 YILLIK TECRÜBE

20 YEARS OF EXPERIENCE

Makro Pack Makina 2012 yılında sektöre paketleme makinaları imalatı ile girmiştir. Paketlenmesi istenen ürün ölçülerine uygun, isteğe bağlı farklı besleme sistemleri ile tam otomatik yüksek kapasiteli yatay paketleme makinaları imalatı yapılmaktadır. Üstün hizmet ve kaliteli üretim anlayışını benimseyen Makro makina Paketleme makinaları ve Besleme sistemleri ile müşterilere sunduğu kaliteli ürün ve satış sonrası hizmetler ile müşteri memnuniyetini ön planda tutmaktadır. Gelişen teknolojiye gıda sektörü başta olmak üzere temizlik, sağlık, otomotiv ve hırdavat gibi sektörlerde Paketleme makinası konusunda hizmet vermektedir.

Makro Pack Makina entered the sector in 2012 with the production of packaging machines. Fully automatic high-capacity horizontal packaging machines are manufactured with different optional feeding systems in accordance with the product dimensions to be packaged. Makro Makina, which adopts the understanding of superior service and quality production, prioritizes customer satisfaction with the quality products and after-sales services it offers to its customers with its packaging machines and feeding systems. In the developing technology, it provides services on packaging machinery in sectors such as cleaning, health, automotive and hardware, especially in the food sector.



MAKROPACK MAKİNA SAN. TİC. LTD. ŞTİ.
Selahaddin Eyyubi Mah. 1631. Sok. No:28 İç Kapı No:1
Esenyurt / İSTANBUL - TURKEY

P: +90212 605 0 360
info@makropackmakina.com

MAKROPACK MAKİNA SAN. TİC. LTD. ŞTİ.

www.makropackmakina.com