

SEPYA
DANISMANLIK VE YATIRIM
KURUMU
Kurum 2009 01 15



BİSMAK
VURAL MAKİNA

BİSMAK VURAL MAKİNA Gıda Hayv. ve Tic. San. Ltd. Şti.
Organize Sanayi Bölgesi 6. Sok. No:8 KARAMAN/TURKEY
Tel: +90 338 224 11 74 - Fax: +90 338 224 11 73
www.bismakmakina.com.tr
info@bismakmakina.com.tr



BİSMAK
VURAL MAKİNA

www.bismakmakina.com.tr



BİSMAK
VURAL MAKİNA

www.bismakmakina.com.tr



hakkımızda;

Karaman organize sanayi bölgesinde 2000 yılında kurulan Bismak Vural Makina Gıda Hayv. ve Tic. San. Ltd. Şti. uzman ve dinamik ekibiyle, sürekli gelişmekte olan teknolojiye uyumlu, sürekli kendini geliştirme çabası içinde olan, kullanılabilecek son teknolojiyi kullanan, bilgi ve birikimleriyle sektörün ihtiyaçlarına cevap vermektedir. Karaman Organize sanayi bölgesinde 4000 m2 kapalı alan olmak üzere 14.000 m2 alanda faaliyet göstermektedir.

Ana üretim sektörü gofret üretim tesisleri olmak üzere bisküvi, çikolata, marshmallow, kek, nuga üretim tesisleri konusunda makinalar ve yardımcı ekipmanlarını hem yurtiçi hem de yurtdışı müşterilerine hizmet vermektedir.

Şirketimiz yurtiçi ve yurtdışı müşterinin talep ve istekleri doğrultusunda kurulumu yapılan ya da yapılacak olan tesislerde adını daha fazla duyurmak için sürekli yenilikler içerisindedir.

Yeni teknolojiler ve ar-ge faaliyetleri ile verimli, minimum iş gücüne ihtiyaç duyan, yüksek performanslı üretim tesisleri yapılmaktadır.

Şirketimiz sadece satış yapmaya yönelik olmamakla birlikte, müşteri memnuniyetini ön planda tutmaktadır. Dinamik ve kalifiye elemanlardan oluşan satış sonrası destek birimimizin faaliyetleri ile şirketimiz sektörde ön plana çıkarak tercih edilebilirliğini artırmaktadır.

about us

Bismak Vural Makina Gıda Hayv. Ve Tic. San. Ltd. Şti founded in Karaman Industrial Zone in 2000 responds to needs of the sector with expert and dynamic team who has constantly self-improvement efforts, by using the latest technology that can be used, and also with the knowledge and experience which is continuously compatible with developing technology. Our company is manufacturing in Karaman Industrial Zone on a surface area of 14.000 sqm which includes an indoor space area of 4000 sqm.

Our company serves both doemectic and foreign customers about production lines and their spare parts for Biscuit, Chocolate, Marshmallow, Cake, Nougat and wafer as main manufacturing industry.

Our company has been in continuous innovations to make our name well-known according to domestic and foreign customer demands and requests about facilities made or to be made.

With new technologies and R&Ds, production lines which are efficient, needs minimum manpower,with high-performance are being manufactured in our facility.

Although our company is not only to make sales, but also is to keep customer satisfaction at the forefront. By coming to the fore about activities of our aftersales support department consisting of dynamic and qualified staff, our company increases customer preference .





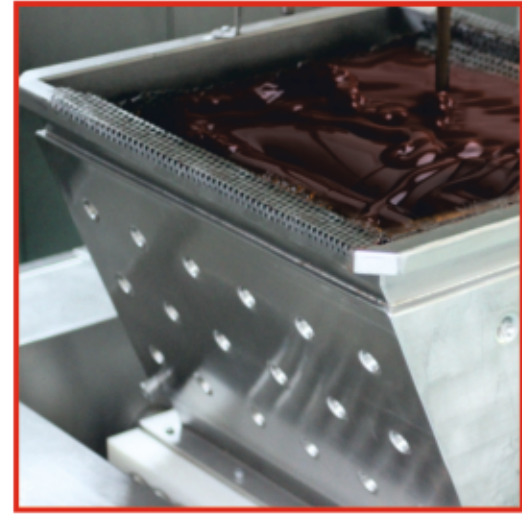
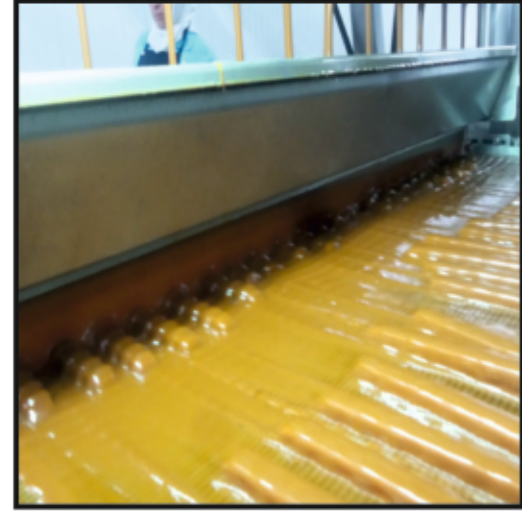

BİSMAK
VURAL MAKİNA

www.bismakmakina.com.tr

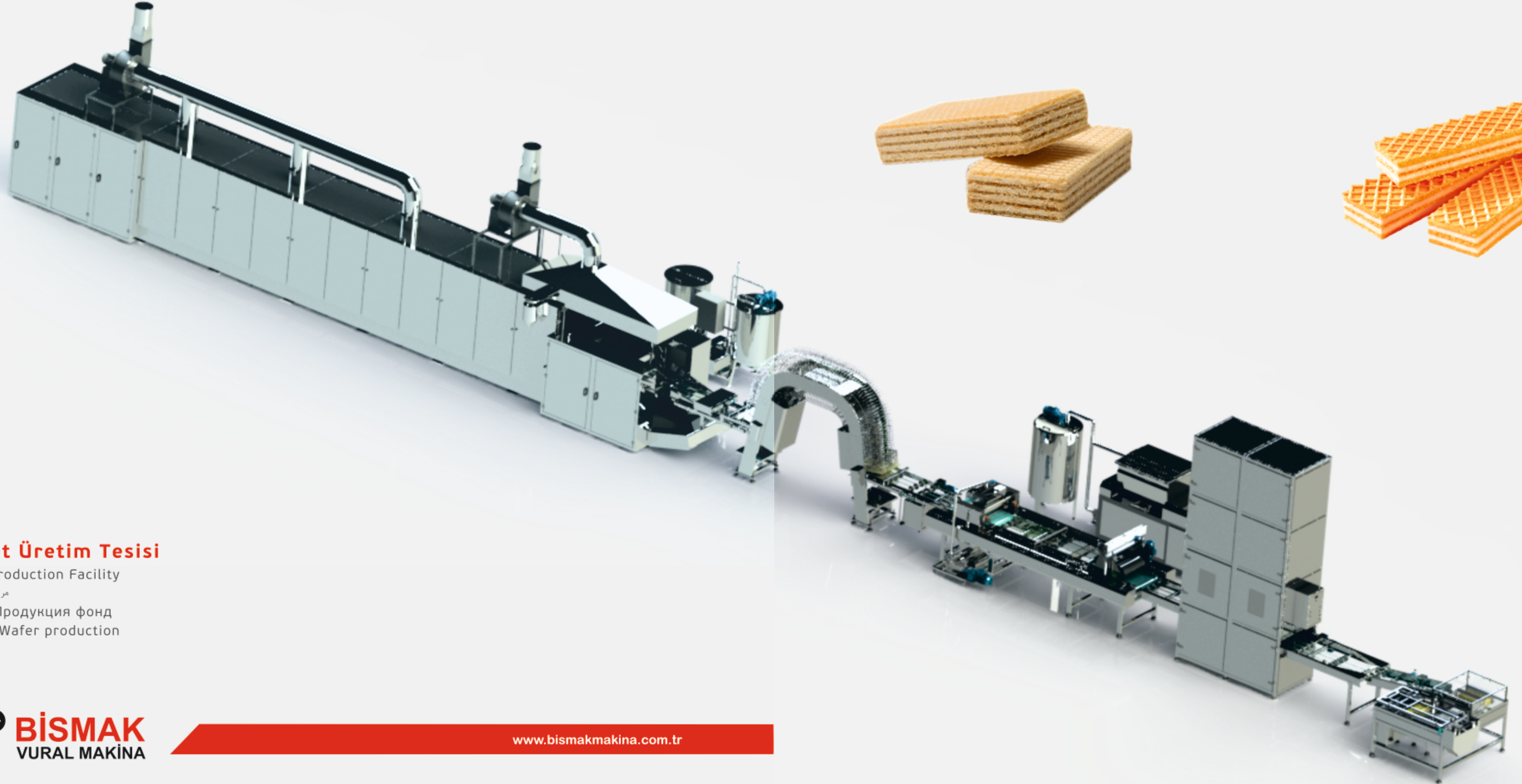

Gofret Üretim Tesisi

Wafer Production Facility

مرفق إنتاج ويفر

Вафли Продукция фонд

Facilité Wafer production



BİSMAK
VURAL MAKİNA

www.bismakmakina.com.tr

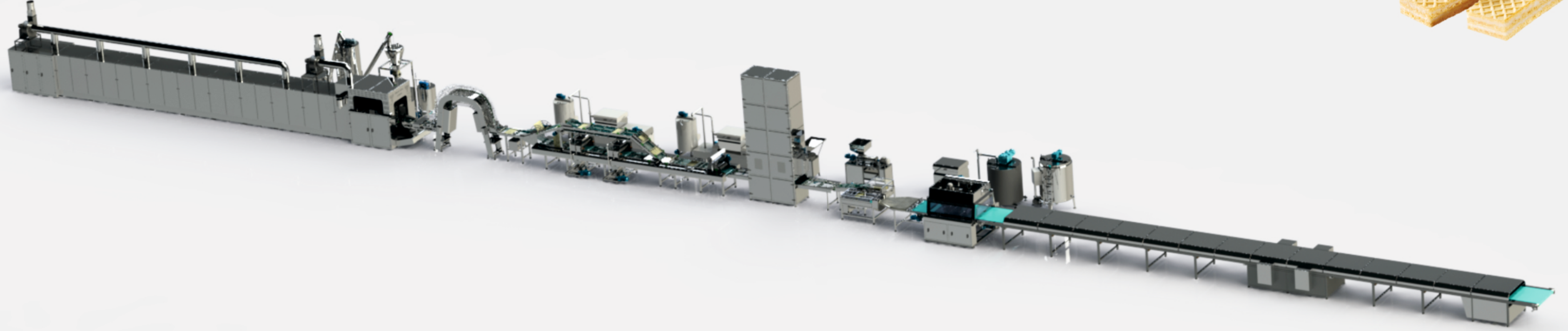

Çikolatalı Gofret Üretim Tesisi

Chocolate Wafer Production Facility

الشوكولاته ويفر مرفق الإنتاج

Шоколад вафли Продукция фонд

Facilité Chocolat Wafer production



BİSMAK
VURAL MAKİNA

www.bismakmakina.com.tr

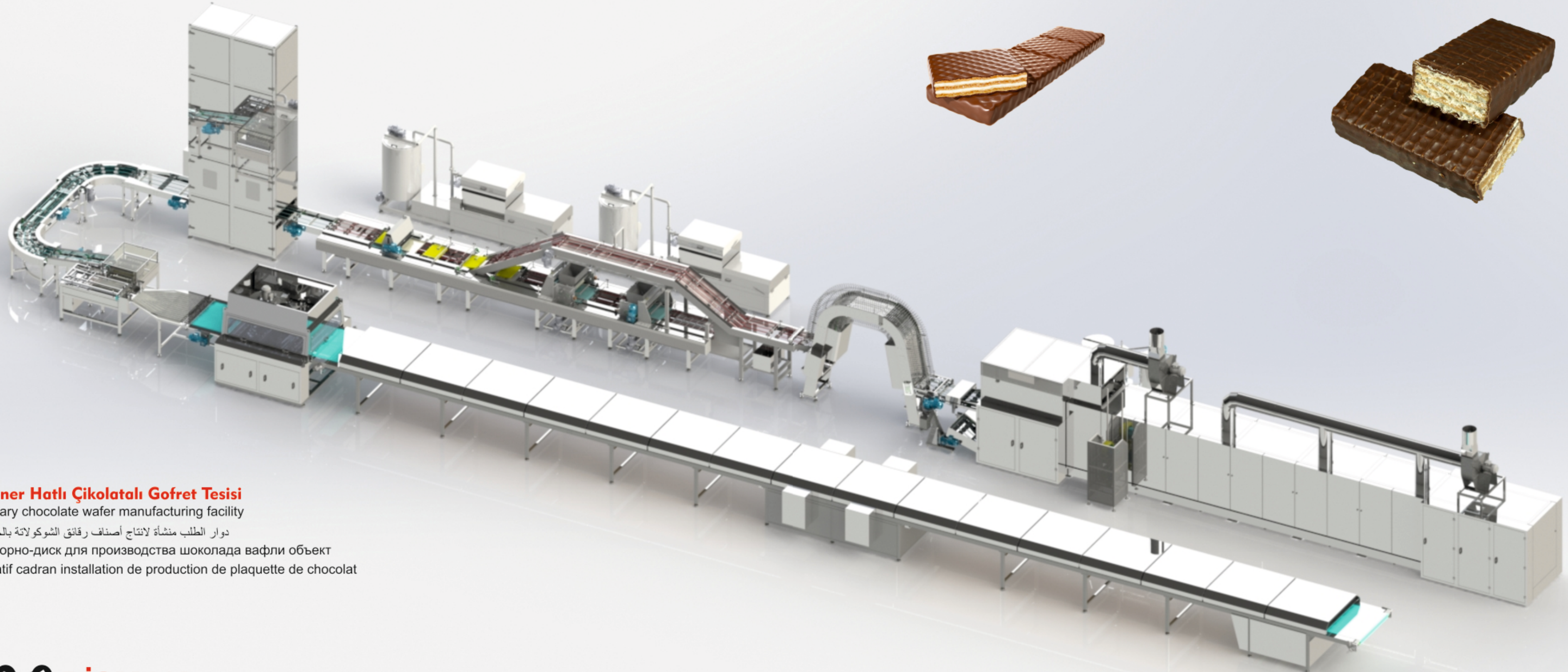

Döner Hatlı Çikolatalı Gofret Tesisi

Rotary chocolate wafer manufacturing facility

دوار الطلب منشأة لانتاج رقائق الشوكولاتة بالحليب

роторно-диск для производства шоколада вафли объект

rotatif cadran installation de production de plaquette de chocolat



BİSMAC
VURAL MAKİNA

www.bismakmakina.com.tr

BMS 001



Gofret Pişirme Fırını

Gofret yapraklarının üretimi için kullanılır.
İsteğe göre 280x380mm – 290x470mm – 350x500mm – 350x700mm ölçülerinde gofret yaprağı üretilmektedir.
Fırınlarımız isteğe göre manuel ya da otomatik olabilmektedir.
Yapılabilecek olan standart fırın plaka sayısı 24 – 36 – 40 – 60 – 72 – 90 dır.
Düz ve bombe gofret yaprağı üretimi yapılabilir.
LPG veya doğalgaz ile uyumlu olarak çalışabilmektedir.
Yeni nesil ateşleme sistemi ile minimum gaz tüketimini amaçlamıştır.

Wafer Baking Oven

The oven is used to produce sheets of wafers.
Sheets of wafers in the sizes of 280*380 mm - 290*470 mm - 350*500 mm - 350*700 mm. can be optionally produced.
Our ovens can be optionally produced as being manual or automaticall.
The standard numbers of oven plate that can be produced are 24 – 36 – 40 – 60 – 72 – 90.
Flat or bow sheet of wafers can be produced.
It can be operated in compatible with LPG or natural gas.
Minimum gas consumption has been aimed by new generation ignition system.

فرن لخبز ويفر

تستخدم لإنتاج ألواح الويفر

يمكن أن تنتج ألواح الويفر في أحجام المطلوبة من قبل 280 × 380 مم - 290 × 470 مم - 350 × 500 مم - 350 × 700 مم
وفقا لرغبات العملاء يمكن أن يكون الافران يدويا وأوتوماتيكي
عدد قياسي صفحة الفرن التي يمكن تقديمها هو 24 - 36 - 40 - 60 - 72 - 90
يستطيع إنتاج ورقة ويفر مسطحة أو جوفاء
الافران يمكن أن تعمل وفقا بالغاز الطبيعي أو السائل (LPG)
وتسعى الحد الأدنى لاستهلاك الغاز مع نظام توليد الاشتعال الجديد



BMS 001



печь для выпечки вафель

По желанию вафельные листы можно изготавливать в размерах от 280x380мм – 290x470мм – 350x500мм – 350x700мм.
В зависимости от желания наши печи могут быть как автоматического пользования, так и ручную.
Стандартное количество пластин печи соответствует 24 – 36 – 40 – 60 – 72 – 90 пар.
Предназначена для изготовления плоских и полых вафельных листов.
Работает на СНГ(LPG) или на газе.
Система зажигания нового поколения нацелена на минимальные затраты газа.

Four de Cuisson de Gaufrettes

Le four est utilisé pour fabriquer des feuilles de gaufrettes.
Il est possible de produire des feuilles de gaufrettes dans les dimensions de 280x380 mm – 290x470 mm – 350x500 mm – 350x700 mm le cas échéant.
Les fours peuvent être fabriqués comme manuels ou automatiques selon les besoins des clients.
Le nombre standard d'une plaque de four qui peut être fait est 24 - 36 - 40 - 60 - 72 à 90.
La fabrication des feuilles de gaufrettes plates et bombées est possible.
Les fours peuvent être fonctionnées conformément au GPL ou au gaz naturel.
Par le système d'allumage de la nouvelle génération, la consommation minimale de gaz a été visée.

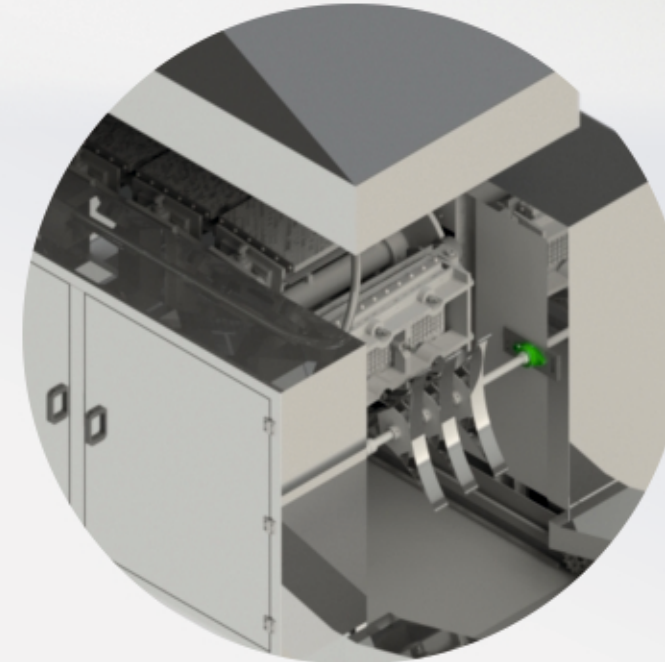

BMS 007



Gofret Hamur Mikseri

Çift cidarlı ve stok tankı ile imal edilen hamur mikseri tamamen paslanmaz yapıya sahiptir. Turbo karıştırma sistemi ile çalışır. Otomatik hatlarda; Otomatik bypass sistemi mevcuttur.

Wafer Dough Mixer

Dough mixer, manufactured as double-walled and with and reservoir tank, is fully manufactured from stainless steel. It operates with turbo stirring system. There is a automatic bypass system. in automated production lines.

ويوفر عجينة الخلاط
يتم تصنيع خلاط عجينة مع ضعف الجدران مع خزان مصنوعان بشكل كامل من الستانلس ستيل
وهي تعمل مع نظام خلط توربو
في خطوط أوتوماتيكية
توجد نظام الالتفافية الأوتوماتيكي



BMS 020



Вафельный Тестомес

Тестомес изготовлен с двойными стенками и баком для хранения. Сделан из нержавеющей стали. Работает в системе турбо перемешивания. Наличие системы обхода автоматизированных линий.

Mélangeur à Pâte

Le mélangeur à pâte fabriqué à double paroi et le réservoir de stockage a la structure entièrement en acier inoxydable. Mélangeur fonctionne avec le système de turbo-mélange. Le système de by-pass automatique est disponible dans les lignes automatiques.



BMS 002

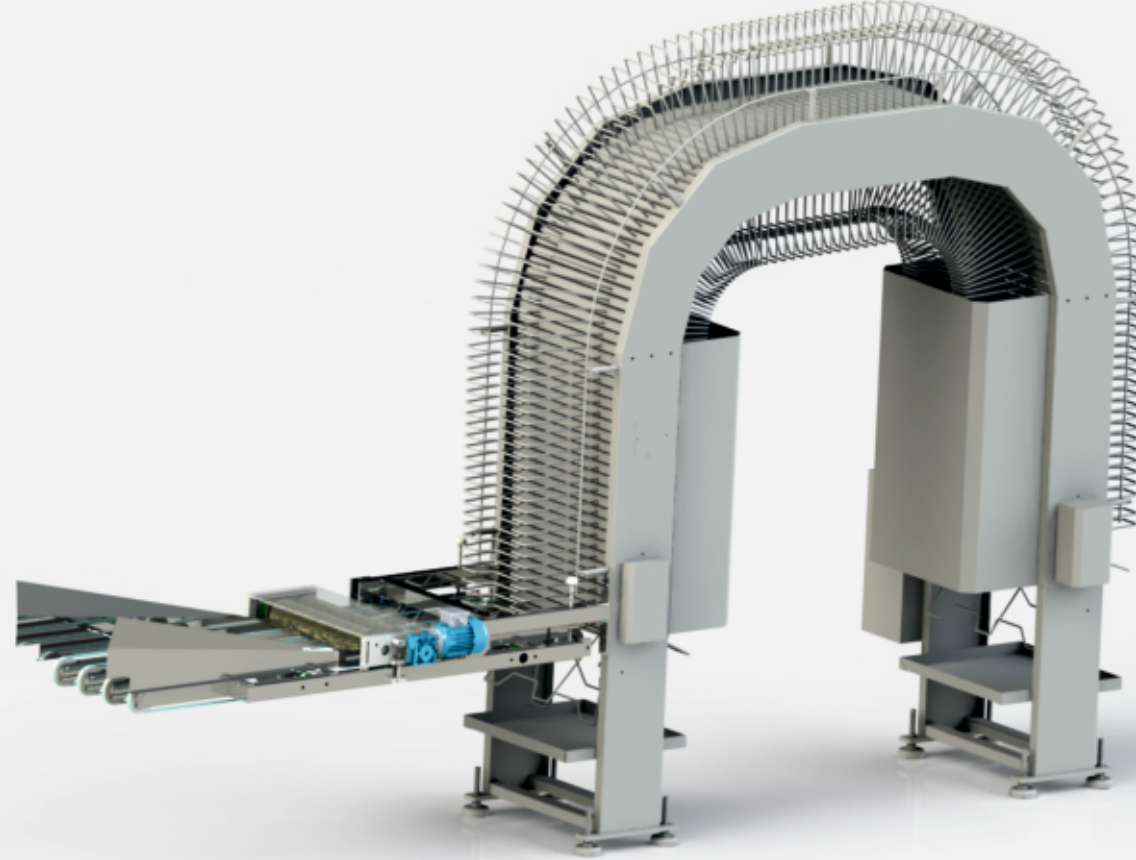

Gofret Yaprak Soğutma

Fırından çıkan gofret yapraklarının ortam havası içerisinde soğutulması için kullanılır. Fırın ve sürüm makinası ile uyumlu çalışmaktadır. Girişinde konveyör bulunmaktadır. Tamamen paslanmaz yapıda imal edilmektedir

Wafer Sheet Cooling

This process is applied to cool the sheets of wafers, already taken out of oven, in ambient air. It operates in compatible with oven and cream spreading machine. A conveyor is involved at the entrance. It is manufactured from fully stainless steel.

الويفر ألواح تبريد آلة

يتم استخدام الجهاز لألواح من الويفر التبريد في الهواء المحيط الآلة يعمل وفقا للفرن و آلة الانتشار هناك الحزام الناقل في مدخل الجهاز مصنوع بشكل كامل من الستانلس ستيل

Охладитель-стабилизатор вафельных листов

Используется для охлаждения вафельных листов в атмосферном воздухе. Совместимость с работой печи и машиной для намазки крема. Наличие конвейера в структуре машины. Изготовлен из нержавеющей стали.

Refroidissement des Feuilles de Gaufrette

La machine est utilisée pour le refroidissement des feuilles des gaufrettes dans l'air ambiant. La machine fonctionne conformément à machine à étaler la crème et four de cuisson de gaufrettes. Il y a un convoyeur à l'entrée de la machine. La structure est entièrement en acier inoxydable.



BMS 006

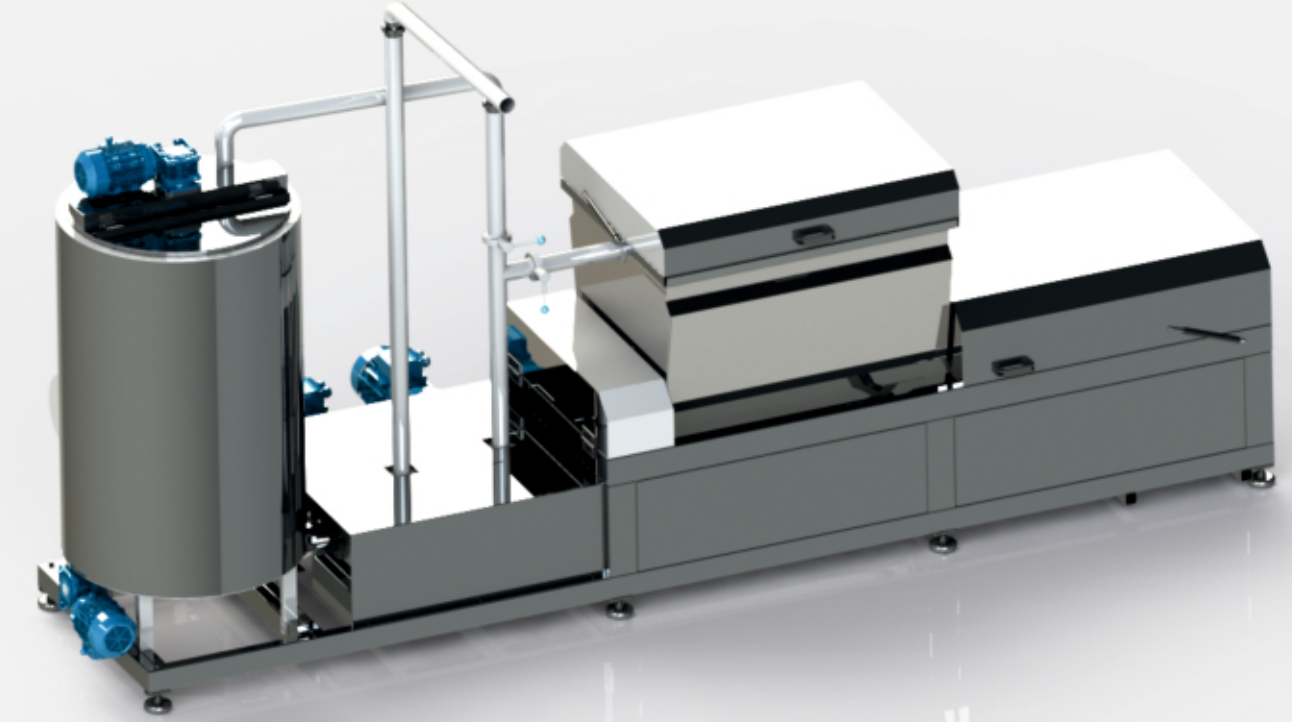

Gofret Krema Hazırlama Mikseri

Homojen olarak hazırlanmasını sağlayan, tamamen paslanmaz yapıya sahip olan makinadır. Çapalı ve çırpıcıları mevcuttur. Stok tankı ile birlikte dir

Wafer Cream Preparation Mixer

It is a machine which is manufactured from fully stainless steel, and enables wafer cream to be prepared homogeneously.. It has types with hoe and scrambler. It is equipped with reservoir tank.

كريم ويفر لتحضير خلاط

الجهاز يسمح إعداد كريم متجانس مصنوع بشكل كامل من الستانلس ستيل هناك مرسة والخافق الجهاز مع خزان

Машина для приготовления крема

Обеспечивает гомогенность продукта. Сделана из нержавеющей стали. В наличии крюки и венчики, бак хранения.

Mélangeur pour la Préparation de la Crème des Gaufrettes

La machine permet la préparation homogène de crème. La structure est entièrement en acier inoxydable. La machine a l'hélice et les batteurs. La machine est produite avec réservoir de stockage.



BMS 012

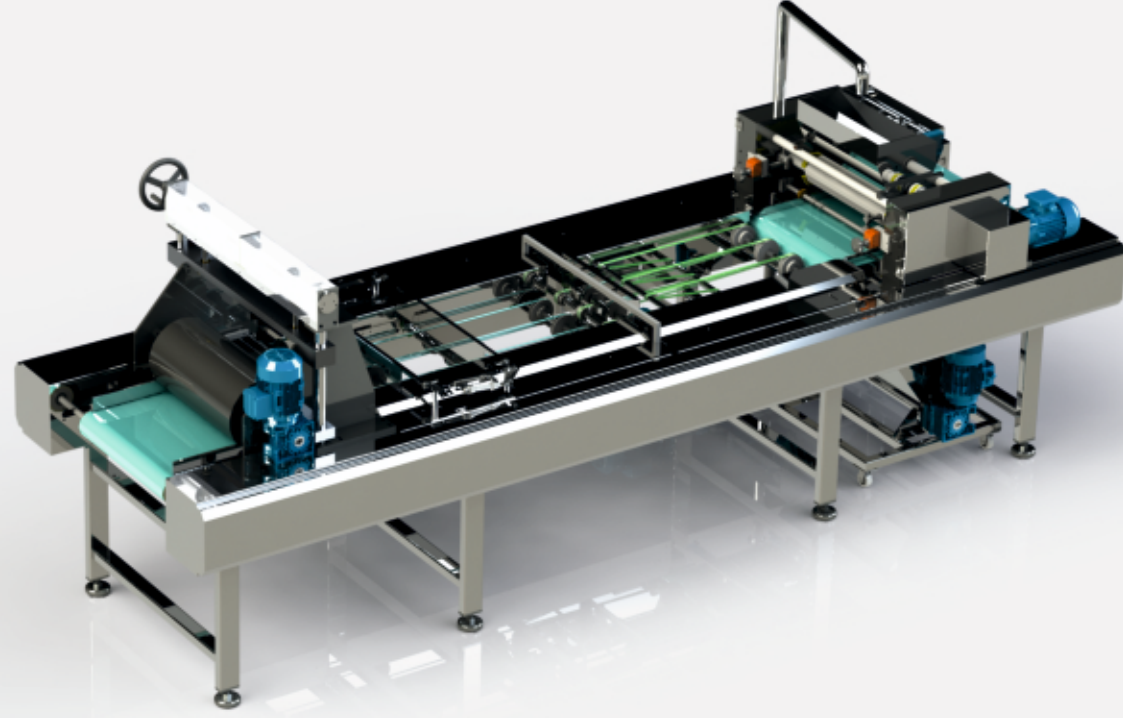

Gofret Kremalama Makinası

Mikserlerde hazırlanan sıvı ya da katı kremanın temas ve ince film metotlarından uygun olanı kullanılarak gofret yaprağı üzerine sürülmesini sağlar. Müşteri isteğine göre Tek veya çift renk Yapılır Tamamen paslanmaz çelikten imal edilmektedir.

Wafer Creaming Machine

It allows liquid or solid cream, prepared through mixers, to be spread on wafer sheets using an appropriate one; either contact or thin film methods, It is produced as single color or two-color depending on customer request. It is manufactured from fully stainless steel.

ويفر على كريم لتمديد آلة

كريم السائلة أو الصلبة التي أعدت في خلاطات باستخدام تتوافق مع طريقة الأغشية الرقيقة أو مع الاتصال أنه تمكن من تصفية على ورقة ويفر وفقا لرغبات العملاء ومن الممكن المنتج لون واحد أو اللونين مصنوع بشكل كامل من الستانلس ستيل

BMS 012

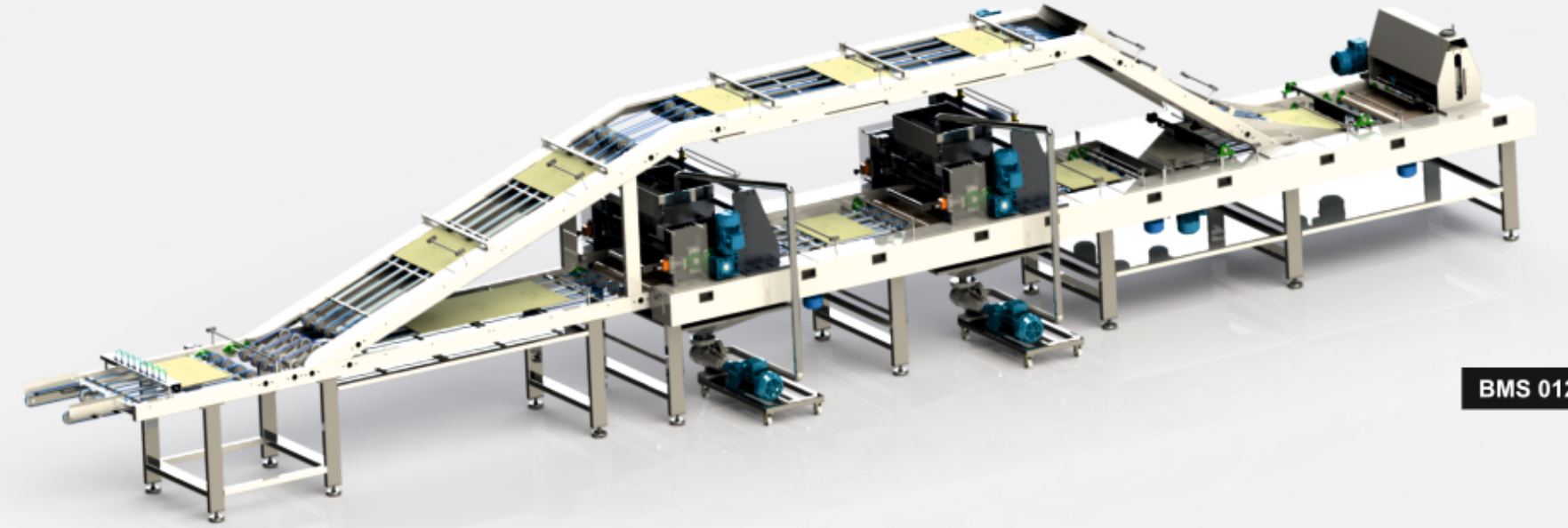

Машина для нанесения крема

Используя метод тонкой плёнки машина позволяет косвенно наносить заготовленный жидкий или густой крем на вафельные листы. По желанию клиента крем может изготавливаться одно- или двухцветным. Сделана из нержавеющей стали.

Machine à Crémage des Feuilles des Gaufrettes

La machine permet de répandre la crème préparée liquide ou solide à mélangeur sur des feuilles de gaufrette en utilisant la méthode appropriée entre soit contact ou feuille mince. La machine peut être produite en couleur unique ou en deux couleurs selon les besoins des clients. La structure est entièrement en acier inoxydable.

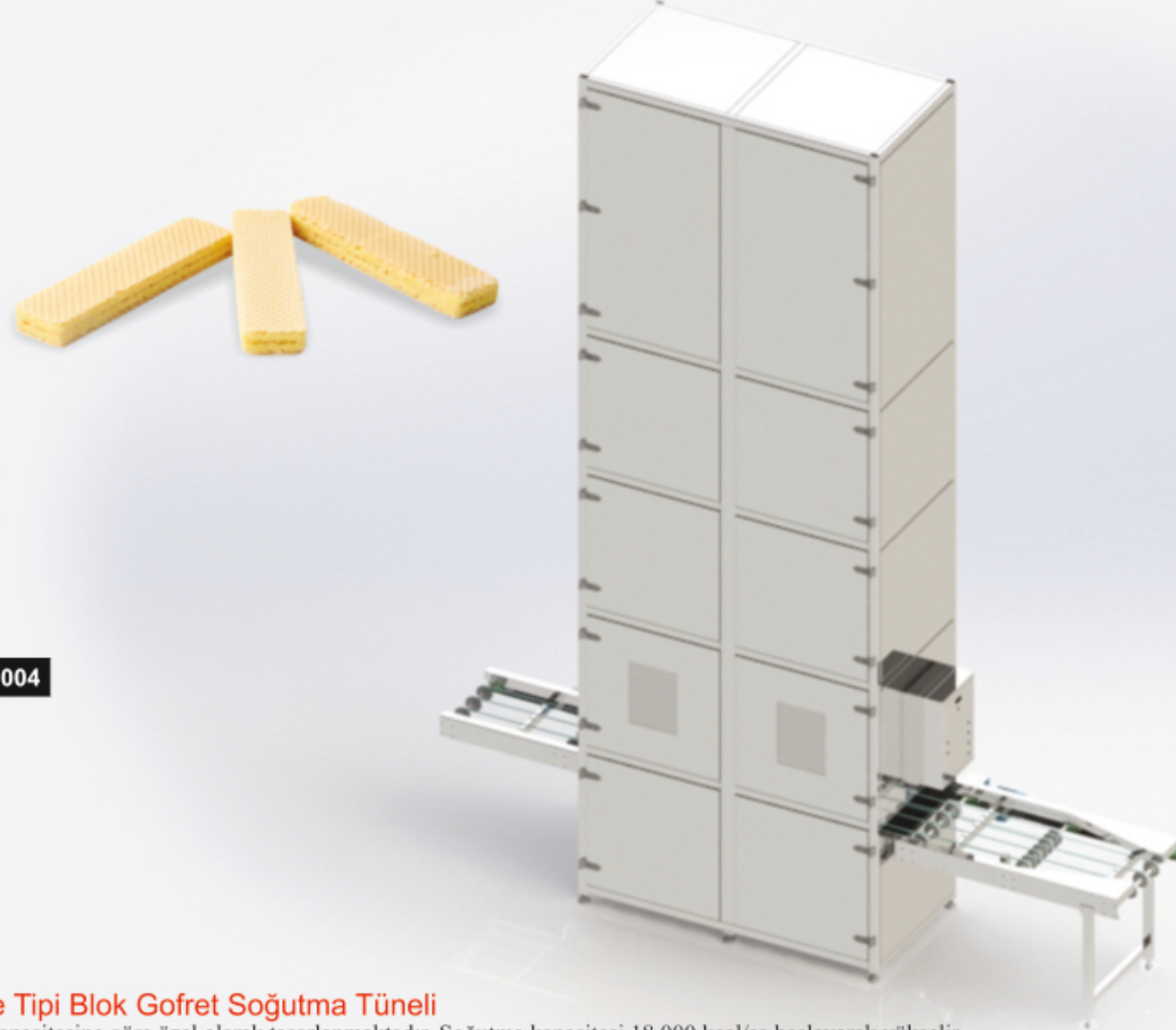

BMS 004

Kule Tipi Blok Gofret Soğutma Tüneli

Hat kapasitesine göre özel olarak tasarlanmaktadır. Soğutma kapasitesi 18.000 kcal/sa başlayarak yükselir. Tamamen paslanmaz yapıya sahiptir. Sistem dur kalk şeklinde çalışmaktadır. Sensörler vasıtasıyla otomatik boşaltma mevcuttur.

Tower-Type Block Wafer Cooling Tunnel

It is specifically designed based on the capacity of line. Its cooling capacity can rise up 18.000 kcal/h. It is manufactured from fully stainless steel. System operates in start&stop way. It offers automatic discharge system through sensors.

Охлаждающие туннели башенного типа для вафельных блоков.

Специально спроектировано согласно линиям мощности. Охлаждающая мощность начинается от 18,000ккал/ч. и повышается. Структура полностью из нержавеющей стали. Работает по системе старт-стоп. Наличие автоматической выгрузки посредством датчиков.

Tunnel Pour Le Refroidissement de Bloc des Gaufrettes - Type Tour

Le tunnel est spécifiquement désigné en fonction de la capacité de la ligne. La capacité de refroidissement commence à partir de 18.000 kcal / h et il se lève. La structure est entièrement en acier inoxydable. Le système fonctionne comme marche/arrêt. Déchargement automatique est disponible par des capteurs.

البرجية الويفر بلوكات تبريد آلة تم تصميمه النفق على وجه التحديد وفقا لقدرة الخط الآلة مزودة بمبرد بسعة تبريد ١٨,٠٠٠ كيلو كالوري/ساعة ويرتفع مصنوع بشكل كامل من السنتانلس ستيل يعمل النظام كما إيقاف و ابدأ التفريغ أوتوماتيكية هو متاح عن طريق أجهزة الاستشعار

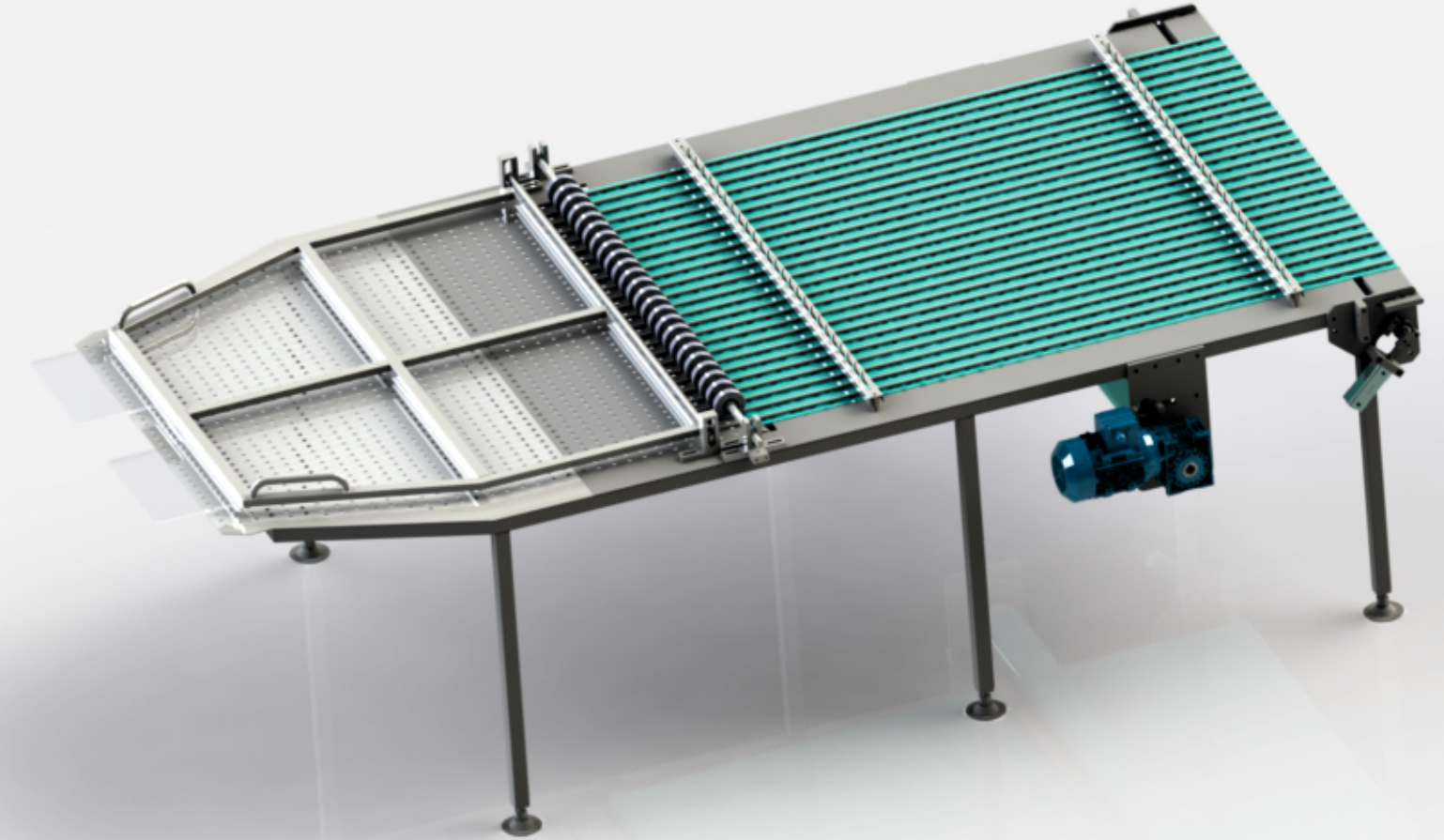

BMS 030

Gofret Ayırma Masası

Tamamen paslanmaz yapıda imal edilmektedir. Kesim makinası ile uyumlu çalışmaktadır. Çikolata kaplamalı olarak yapılacak üretimlerde bu unite kullanılmaktadır. Çikolata kaplama makinasına göre dizayn edilmektedir. Oluk şeklinde dizayn edilip gofretlerin aralıklı dizilimini sağlar.

Wafer Separation Table

It is manufactured from completely stainless steel. It operates in compatible with cutting machine. This unit is used in the production of chocolate covered products. It is designed based on chocolate covering machine. It is designed in groove shaped so that it can enable intermittently sequence of wafers.

Вафельный рабочий стол

Сделано из нержавеющей стали. Работает в согласии с режущей машиной. Это оборудование используется для производства продуктов с шоколадным покрытием. Дизайн выполняется в зависимости от машины шоколадного покрытия. Выполнение дизайна в форме трубочки обеспечивает промежуточное расположение вафель.

Machine De Séparation Des Gaufrettes

La structure est produite entièrement en acier inoxydable. La machine fonctionne en conformité avec la machine de découpage. Cette unité est utilisée pour la production des produits enrobés de chocolat. La machine est désignée selon la machine de l'enrobage du chocolat. La machine est désignée comme rainure et elle permet intermittence séquence de gaufrettes.

ويفر لفصل طاولة مصنوع بشكل كامل من السنتانلس ستيل الآلة يعمل وفقا لآلة القطع وتستخدم هذه الوحدة لإنتاج الشوكولاته المنتجات المغلفة وسيتم تصميم الآلة الشوكولاته وفقا لآلة الطلاء تم تصميمه مثل الأخدود، يمكن بشكل متقطع سلسلة من الويفر



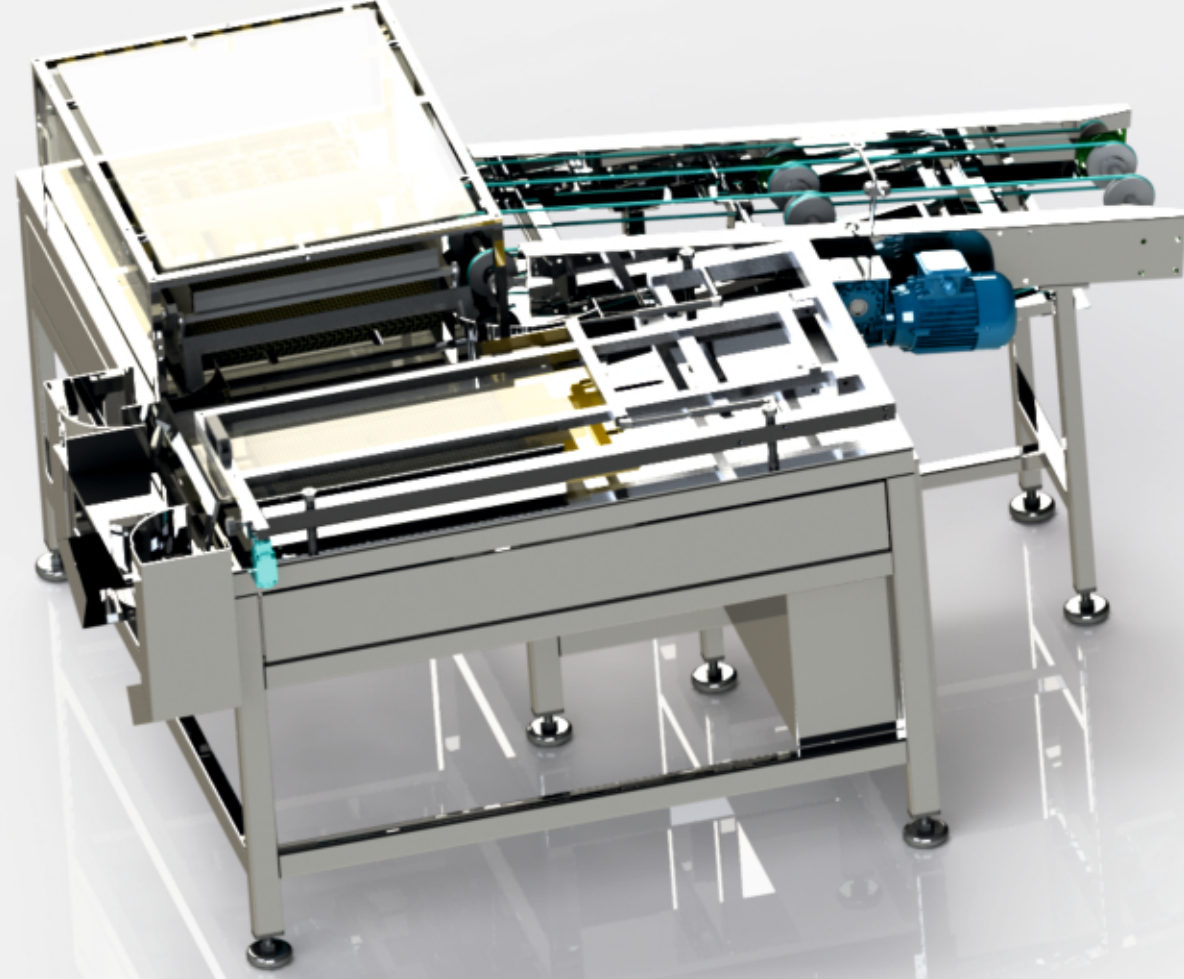

BMS 005

Blok Gofret Kesim Makinası:

Müşterinin talebine göre tel ya da bıçaklı kesim yapılır
İstenilen ebatta kesim yapılabilmektedir.
Otomatik besleme sistemlidir
Tek blok ya da çoklu bloklar halinde kesim yapılabilmektedir.
Tamamen paslanmaz yapıda imal edilir.
Çift yönlü kesim yapılabilir.

Wafer Block Cutting Machine

Wire cutting or blade cutting are done on customer's request.
It has the capability of cutting in any size.
It has automatic feeding system.
It has the capability of cutting single block or multiple blocks
It is manufactured from completely stainless steel.
It can do double-directional cutting .

ويوفر من بلوكات لقطع آلة
يتم إجراء قطع الأسلاك أو قطع شفرة وفقاً لطلب العميل
آلة طاقة على قطع المقاس المطلوب
مع نظام تغذية أوتوماتيكية
يستطيع قطع بلوكات واحدة أو بلوكات متعددة
مصنوع بشكل كامل من السแตนلس ستيل
يمكن أن يتم قطع ثنائي الاتجاه

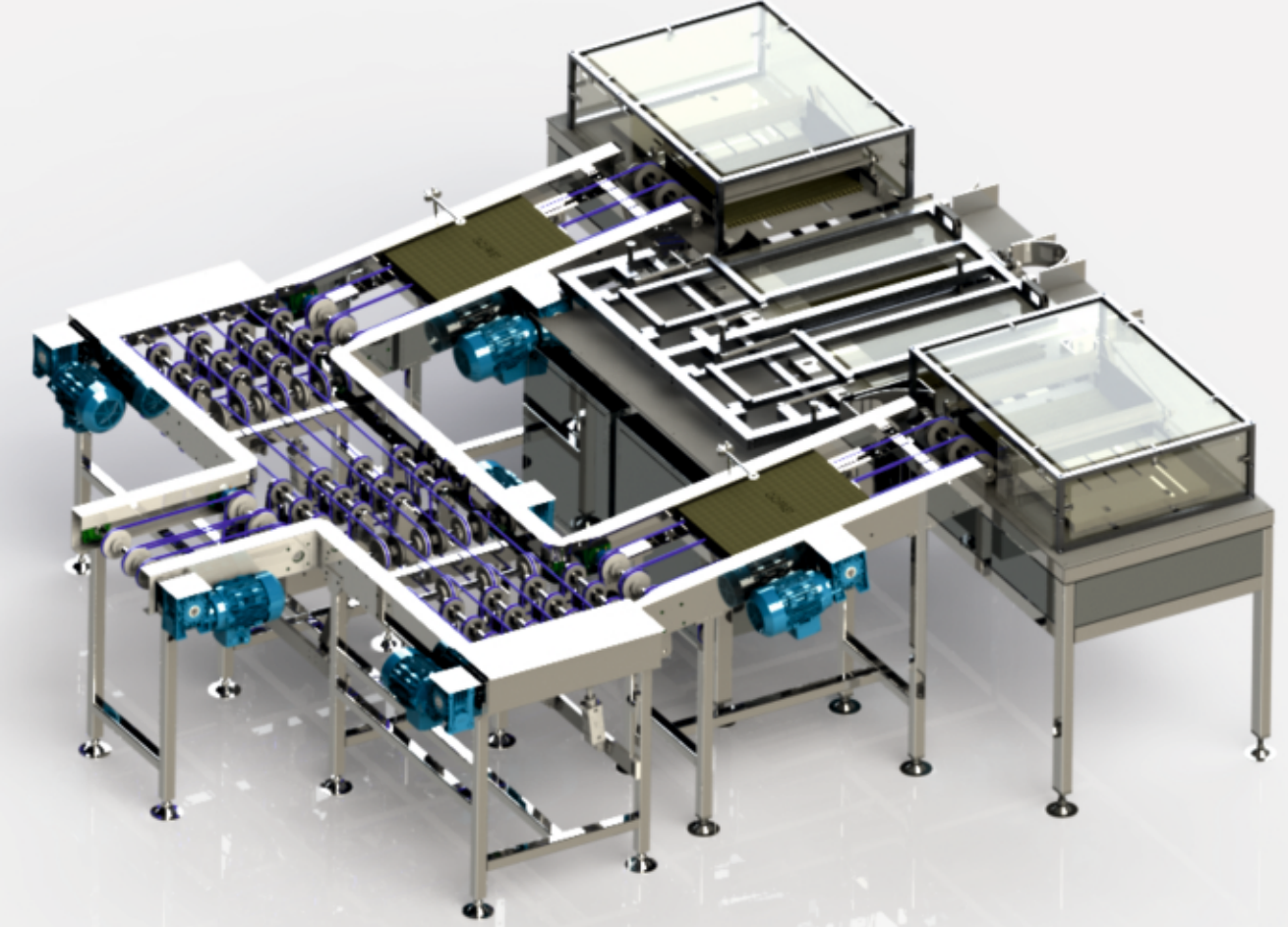

BMS 005

Машина для нарезки вафельных блоков

По желанию клиента возможна нарезка режущей струной или ножом.
Возможность нарезки желаемых размеров.
Возможность нарезки одно- или многоблочных пластов.
Возможность двусторонней нарезки.
С автоматической системой питания.
Сделано из нержавеющей стали.

Machine de Découpage des Blocs Des Gaufrettes

Le découpage du fil ou de la lame est fait selon la demande du client.
La machine est capable de découper à la taille désirée.
La machine contient le chargeur automatique.
La machine découpe en bloc simple ou plusieurs blocs.
La structure est entièrement en acier inoxydable.
Il est possible de double-directionnellement découper.

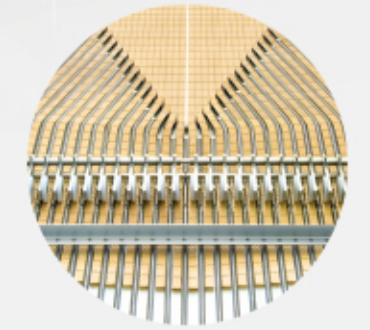



BMS 008

Pudra Şeker Değirmeni;

İki disk arasına çelik pimlerle donatılmış sistemdir.
Pimler arasından toz şekeri geçirmek suretiyle 35 mikrona kadar pudra şekeri üretilebilir.
İstenilen kapasitede yapılabilir.

Castor Sugar Mill

It is a system equipped with steel pins between two discs.
By passing sugar through pins, castor sugar in sizes up to 35 microns can be produced .
It can be manufactured to have in any capacity.

Мельница для сахарной пудры

Система оснащена стальными шпинделями между двумя дисками.
При условии прохождения сахара между двумя шпинделями можно
производить до 35 мкм сахарной пудры.
Возможность производства любой ёмкости.

Broyeur Pour Sucre En Poudre

Le système est équipé de tiges d'acier entre les deux disques.
En passant entre les broches de sucre, sucre en poudre peut être produit jusqu'à 35 microns.
La capacité peut arrangée selon la demande.



السكر مسحوق طاحونة

وقد تم تجهيز نظام مع المسامير الفولاذية بين قرصين
عن طريق تمرير السكر بين دبابيس، يستطيع أنتجت مسحوق السكر تصل إلى ٣٥ ميكرون
يمكن أن يطلب من القدرة

BISMAK
VURAL MAKINA



BMS 008

Iskarta Makinası;

Çift motorlu helezonlu ve çelik bıçaklıdır
Gofret bisküvi ve kek ıskartasını krema haline getiren makinadır

Scrap Wafer Milling Machine

It is equipped with twin-engined, helical and steel blade.
It converts wafer biscuit and cake scrap wafer into cream.

Машина для переработки вафельных отходов

Двухмоторная машина со спиральным и стальным ножом.
Машина, которая превращает остатки вафель, печенья и кексов в крем.

Broyeur De Déchets Des Gaufrettes

La machine contient bimoteur, hélicoïdale et de l'acier une lame.
Cette machine est utilisée pour mettre les déchets des gaufrettes, biscuits et gâteaux en crème.

التخلص آلة

الآلة بمحركين، حلزونية ومع شفرة الفولاذ
يتم استخدام هذا الآلة للويفر البسكويت والكعك التخلص جلبت إلى كريم

BISMAK
VURAL MAKINA

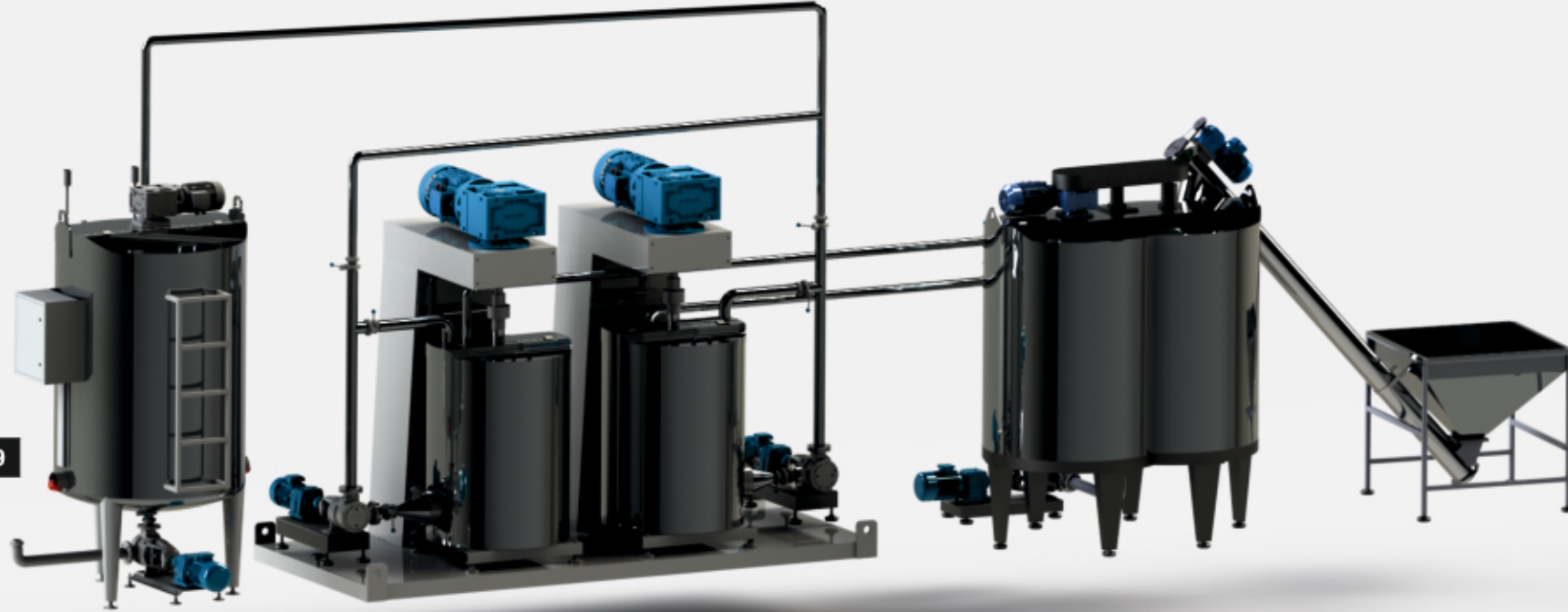

BMS - 029

Çikolata Ön Hazırlama Mikseri

Helezon,ön hazırlama tankı,çikolata mikseri ve stok tankından oluşur.
Motorların Toplam Gücü : 61,3 kw
Toplam Isıtıcı Gücü : 24 kw

Chocolate Pre-Mixing

The spiral consists of a pre-preparation tank, a chocolate mixer and a stock tank.
Total power of motors: 61.3 kW
Total Heater Power: 24 kW

Mixer au chocolat pré-traitement

Visser la cuve de préparation avant, constitué par un mélangeur de chocolat et les réservoirs de stockage.
Puissance totale du moteur: 61,3 kW
Puissance totale de chauffage: 24 kW

Шоколадный смеситель Предварительная обработка

Винт переднего резервуара подготовки, состоящий из шоколада смесителя и резервуаров для хранения.
Общая мощность двигателя: 61,3 кВт
Общая Мощность нагревателя: 24 кВт

إعداد الشوكولاته خلاط

المسار خزان إعداد الجبهة، والتي تتكون من خلاط الشوكولاته وصهاريج التخزين.
مجموع قوة المحرك: 61,3 كيلو واط
مجموع سخان الطاقة: 24 كيلوواط



BMS 016

Çikolata Hazırlama Mikseri

Komple paslanmaz çeliktendir.
Kapastesi İsteğe göre 200-1000 kg arası yapılır
Kakao, yağ, süt tozu gibi maddelerle çikolata yapımında kullanılır.

Chocolate Ball Mill

It is manufactured from fully stainless steel.
It can be optionally manufactured to have capacity between 200-1000 kg.
It is used for the production of chocolate, with materials such as cacao, fat, milk powder.

Миксер для предварительной подготовки шоколада

Сделано из нержавеющей стали.
По желанию клиента вместимость изготавливается от 200-1000кг.
В приготовлении шоколада используются такие ингредиенты как какао, масло, сухое молоко.

Broyeur à Boulets Chocolat

La structure est entièrement en acier inoxydable.
La capacité est fabriquée entre 200-1000 kg selon la demande.
La machine est utilisée pour la production de chocolat avec des matériaux tels que le cacao, la graisse, le lait en poudre.



الشوكولاته إعداد خلاط

مصنوع بشكل كامل من الستانلس ستيل
يتم إجراء القدرات من اختياري 200-1000 كجم
يتم لإنتاج الشوكولاته مع مواد مثل الكاكاو، والدهون، ومسحوق لبن

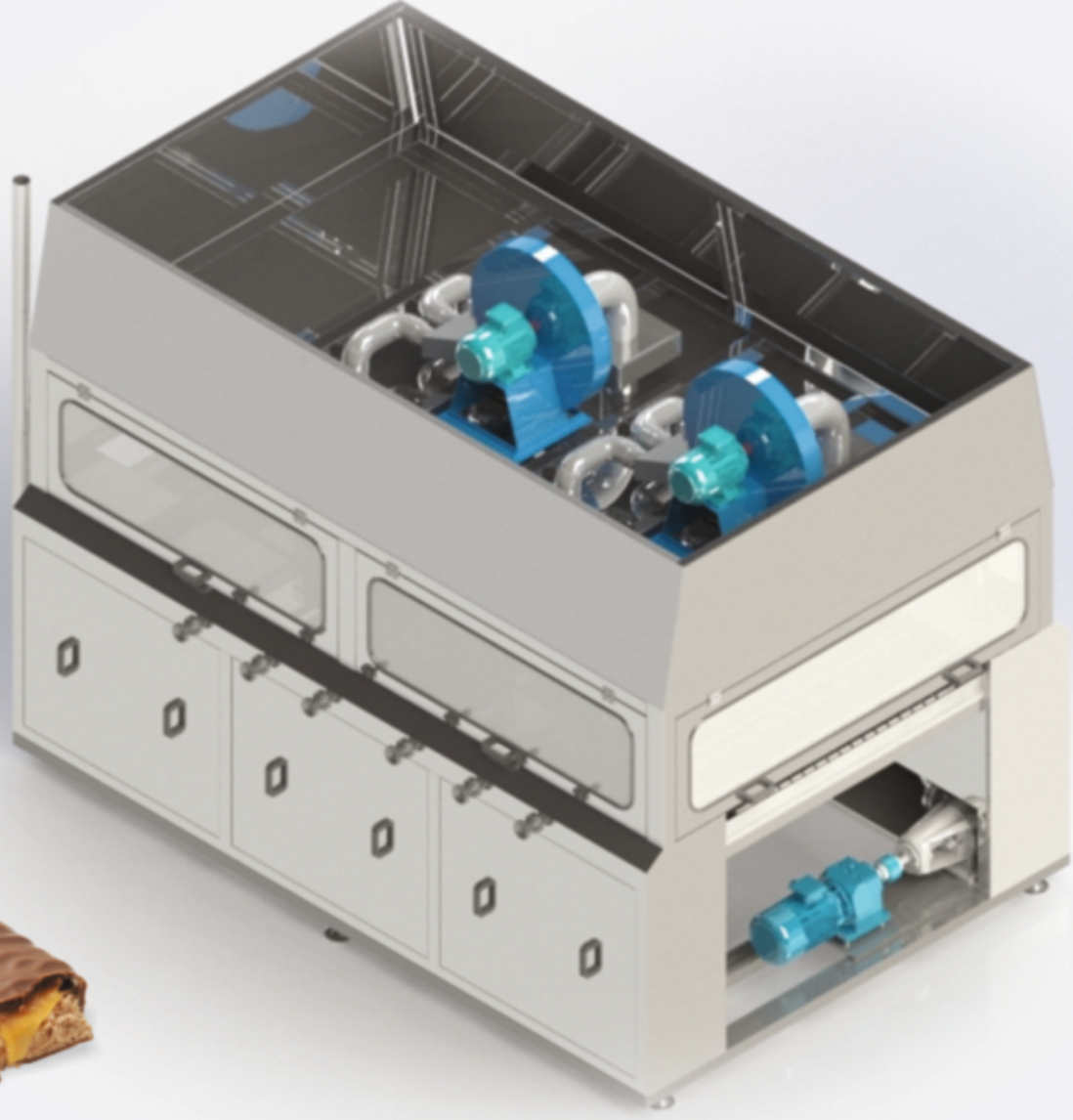

BMS 014



Çikolata Kaplama Makinası;

Gerçek çikolata ya da kokolin kaplama esasına göre tasarımı yapılmaktadır.
Bant eni 500mm – 2000mm arası müşteri talebine göre imal edilir
Makina tamamen paslanmaz çelikten imal edilmektedir.

Chocolate Enrobing Machine

It is designed on the basis of real chocolate or cocolin covering
The bandwidth is manufactured on customer request, between 500 mm and 2000 mm.
The machine is manufactured from fully stainless steel.

طلاء الشوكولاته آلة

ويستند تصميم على مبدأ الطلاء الشوكولاته الحقيقي أو مركب الطلاء
عرض الفرقة بين ٥٠٠ ملم و 2000 يتم تصنيعها وفقاً لطلبات العملاء
مصنوع بشكل كامل من السแตนلس ستيل



BMS 014



Машина для покрытия шоколадом

Дизайн выполняется натуральным шоколадом или смесью шоколада.
По желанию клиента ширина ленты изготавливается в размерах от 500мм-2000мм.
Сделано из нержавеющей стали.

Machine D'enrobage Du Chocolat

Ce modèle est basé sur le principe d'enrobage de chocolat pur ou chocolat composé.
La largeur de bande est fabriquée clients entre 500 mm et 2000 mm selon les demandes des.
La structure est entièrement en acier inoxydable.



Çikolata Soğutma Tüneli

www.bismakmakina.com.tr

www.bismakmakina.com.tr

Çikolata Stok Tankı

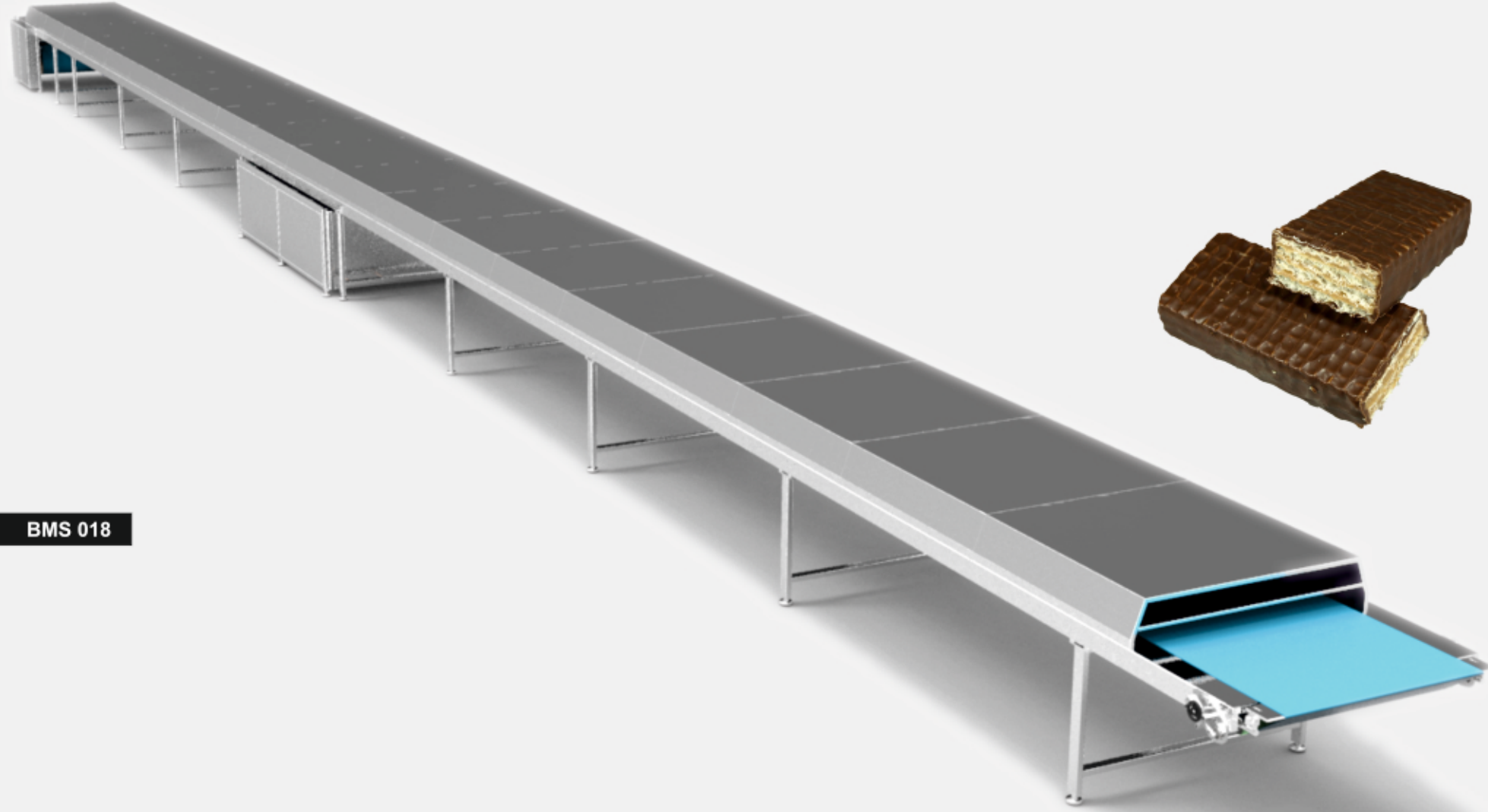

BMS 018

Çikolata Soğutma Tüneli
Bant eni 500mm – 2000mm arası müşteri talebine göre imal edilmektedir.
Su, hava ya da rollbond soğutmalı olarak yapılabilir.

Chocolate Cooling Tunnel
Bandwidth is between ,500 mm and 2000mm, and it's manufactured according to customer requests.
Tunnel can be cooled by water, air or rollbond.

للشوكولاته التبريد نفق
عرض الفرقة بين 2000 ملم و 500 يتم تصنيعها وفقا لطلبات العملاء
النفق يمكن تبريدها بالماء والهواء أو لفة السندات

Туннель-охладитель шоколада
По желанию клиента ширина ленты изготавливается в размерах от 500мм-2000мм.
Туннель-охладитель может быть водной,воздушной системы охлаждения или rollbond.

Tunnel De Refroidissement Du Chocolat
La largeur de bande est fabriquée entre 500 mm et 2000 mm selon les demandes des clients.
Tunnel peut être refroidi par l'eau, l'air ou Rollbond.



BMS 017

Çikolata Stok Tankı;
100 kg - 5000 kg kapasiteli olarak talebe uygun yapılmaktadır.
Tamamen paslanmaz çelikten yapılmaktadır.

Chocolate Reservoir Tank
It is manufactured in the capacities between 100 kg and 5000 kg, on customer requests.
It is manufactured from fully stainless steel.

الشوكولاته لتخزين خزان
العملاء لطلبات وفقا كجم 100 - 5000 اختياري من القدرات إجراء يتم
ستيل الستانلس من كامل بشكل مصنوع

Бак для хранения шоколада
По желанию клиента вместимость изготавливается от 100-5000кг.
Сделано из нержавеющей стали

Réservoir De Stockage du Chocolat
La capacité est fabriquée à partir éventuellement de cent à cinq mille kg. selon les demandes des clients.
La structure est entièrement en acier inoxydable.



 **BISMAK**
VURAL MAKİNA

 **BISMAK**
VURAL MAKİNA



BMS 015



Yağ Eritme Tankı

250- 1000 kg kapastede yapılmaktadır
Tamamen paslanmaz çeliktendir.

Fat Melting Tank

It is manufactured in the capacities between 100 kg and 5000 kg according to customer requests.
It is manufactured from fully stainless steel.

ذوبان خزان الدهون

يتم إجراء القدرات من اختياري ٢٥٠ - ١٠٠٠ كجم وفقاً لطلبات العملاء
مصنوع بشكل كامل من السแตนلس ستيل

Бак для растопки шоколада.

Ёмкость изготавливается от 250-1000кг.
Сделано из нержавеющей стали

Réservoir De Fonte Des Graisses

La capacité est fabriqué entre 250-1000 kg. selon les demandes des clients.
La structure est entièrement en acier inoxydable.

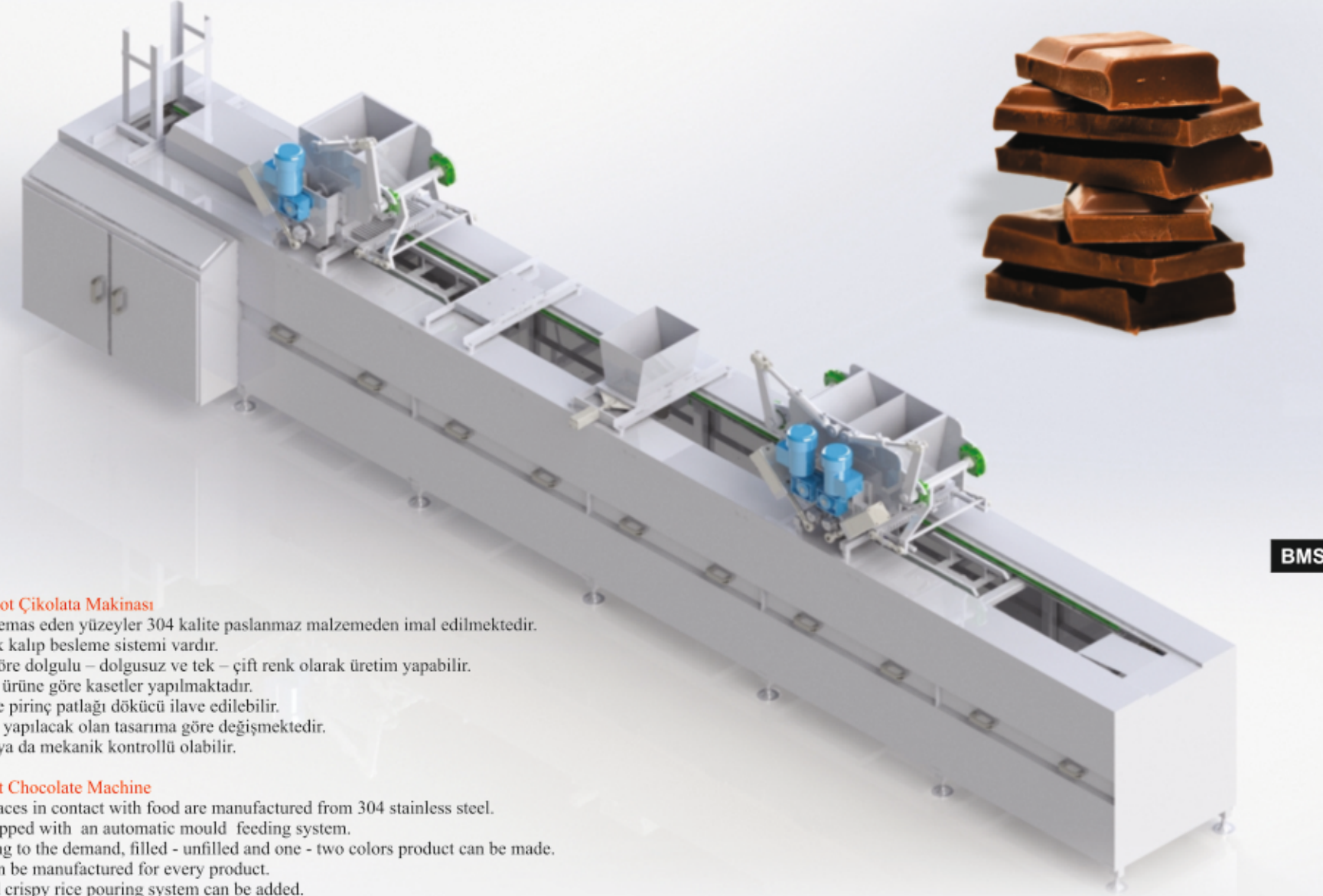

BMS 019

One - Shot Çikolata Makinası

Gıdaya temas eden yüzeyler 304 kalite paslanmaz malzemeden imal edilmektedir.
Otomatik kalıp besleme sistemi vardır.
Talebe göre dolgulu – dolgusuz ve tek – çift renk olarak üretim yapabilir.
İstenilen ürüne göre kasetler yapılmaktadır.
Fındık ve pirinç patlağı dökücü ilave edilebilir.
Kapasite yapılacak olan tasarıma göre değişmektedir.
Servolu ya da mekanik kontrollü olabilir.

One Shot Chocolate Machine

The surfaces in contact with food are manufactured from 304 stainless steel.
It is equipped with an automatic mould feeding system.
According to the demand, filled - unfilled and one - two colors product can be made.
Trays can be manufactured for every product.
Nuts and crispy rice pouring system can be added.
Capacity differs based on the design.
It can be equipped with servo motor or mechanical controlled.

Машина для шоколада технологии "One-Shot"

Поверхность, с которой соприкасаются продукты, изготовлена из нержавеющей стали марки 304.
Наличие автоматической модели системы питания.
По желанию клиента продукт может изготавливаться с наполнителем или без, одно- и двухцветным.
В зависимости от желаемого продукта изготавливаются пластины.
В наличии может быть насадка для рассыпки фундука и рисовых хрустиков.
Ёмкость может меняться в зависимости от дизайна.
Машина может быть серводвигательного или механического управления.

One – Shot Machine à Chocolat

Les surfaces en contact avec les aliments sont fabriquées en acier inoxydable 304.
Il y a un système plaque du chargeur automatique. Selon la demande, la machine est produite fourrée - non fourrée et en un - deux couleurs.
Les plaques sont fabriquées selon le produit demandé. Le verseur des noix et riz soufflé peut être ajouté.
La capacité dépend de la conception à faire. La machine peut être contrôlée par les moteurs mécaniques ou asservis.

شوط – وان الشوكولاته صنع آلة

يتم تصنيع الأسطح في اتصال مع الغذاء من ٣٠٤ ستينلس ستيل
هناك تغذية النظام القوالب أوتوماتيكية
وفقاً لطلب، المنتج تملأ - المنتج شاغرة ولون واحد المنتج - لونين المنتج يمكن تقديمها
مصنوعة القوالب وفقاً للمنتج
المكسرات والارز مومج صب النظام ويمكن أن يضاف
يختلف وفقاً لتصميم أن يكون جعلت قدرة
يمكن السيطرة على الجهاز عن طريق المحركات الميكانيكية والموازرة

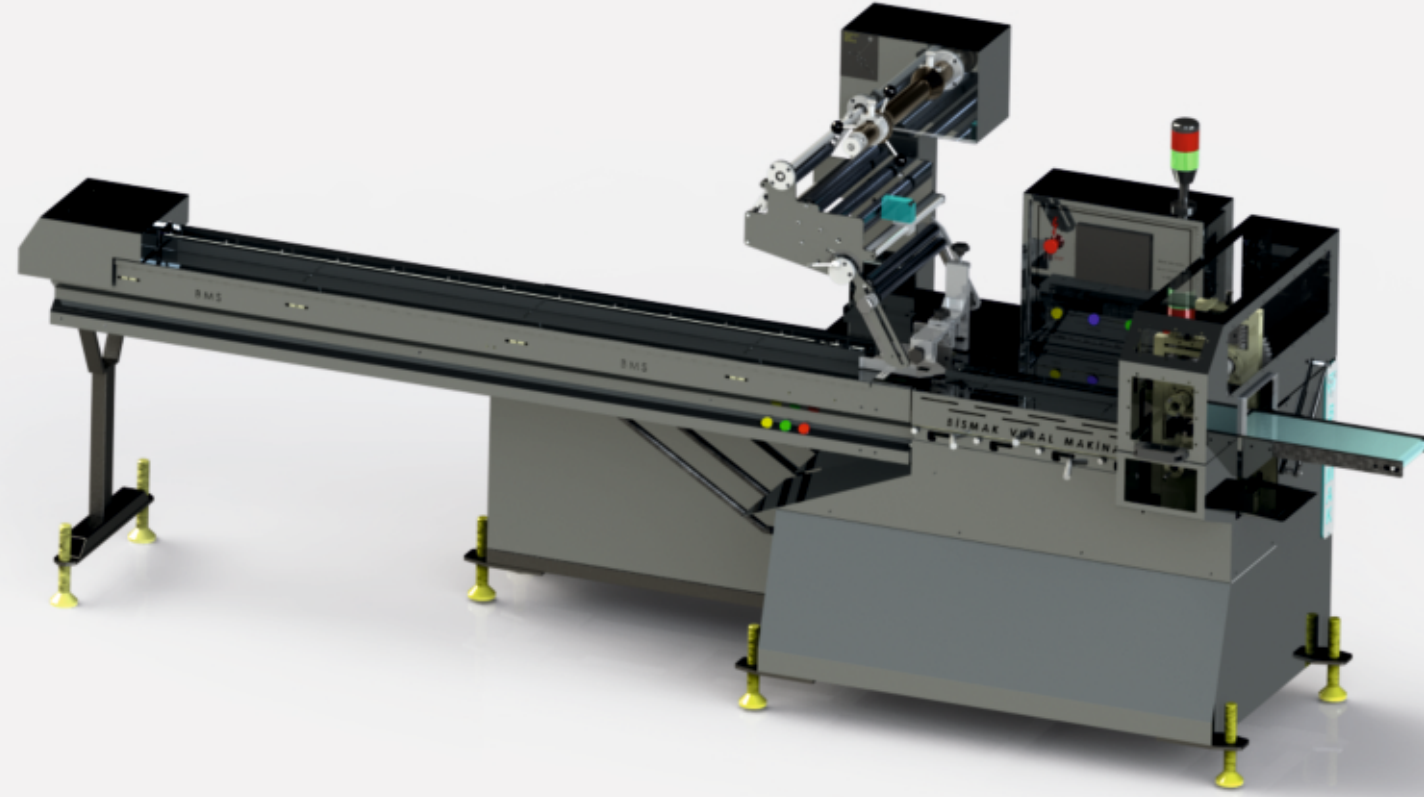

BMS 028

BMS 031

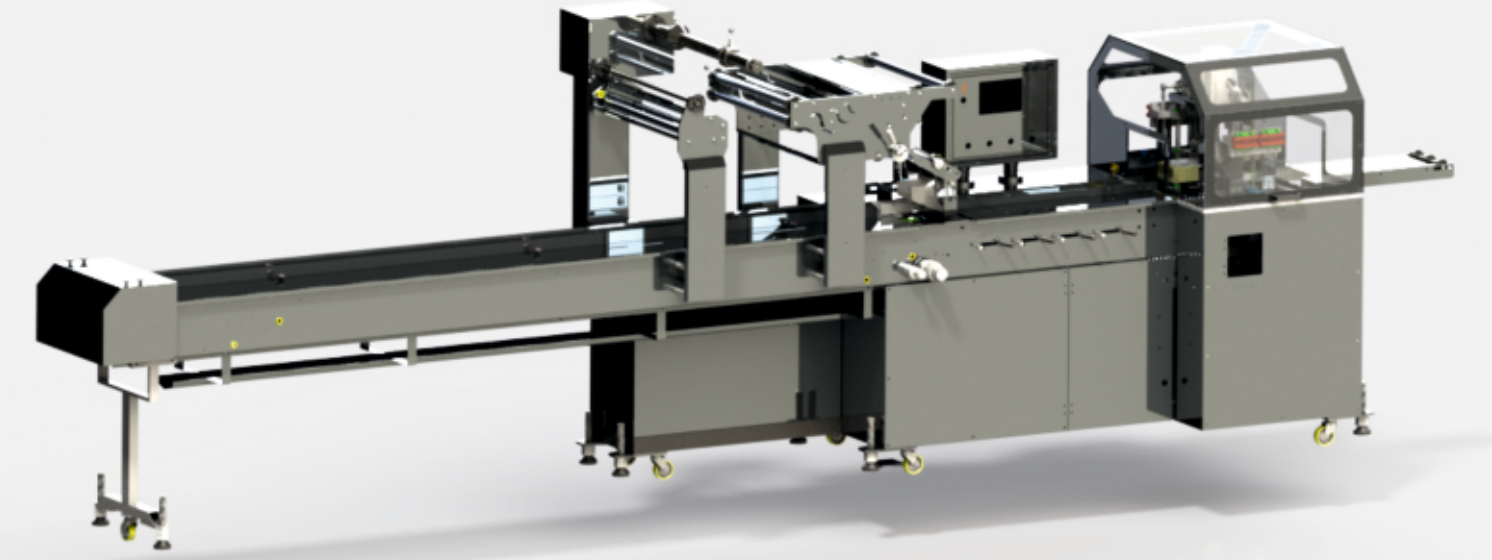

Flowpack Paketleme Makinası

Son teknoloji olan PLC, 3 Adet Motion Kontrol Servo Motor kullanmaktadır. Bu sayede az insan gücü ile yüksek verim sağlayarak ekmek, , çikolata, gofret, kek, bisküvi gibi birçok çeşit ürünlerin paketleme yapabilir. Sıcak yapıştırılmalı uygulamalarda; baskılı baskısız selefon, alüminyum laminasyonları, OPP, BOPP, CPP ambalaj malzemeleri ile çalışmaya uygundur. Soğuk yapıştırılmalı uygulamalardaysa; soğuk yapıştırmaya uygun tüm ambalaj malzemeleri kullanılabilir. Kapasite:250/300 paket/dakika Kapasite, ambalaj malzemesi tipine, sıcak ve ya soğuk yapıştırma şekline, ürün ve paket boyutlarına göre değişkenlik gösterir. İstenilen kapasiteye uygun makina dizayn edilebilir. Üretim hattınızla senkronize edilerek otomatik besleme yapılabilir.

Flowpack Packing Machine

PLC , a state of the art technology product , is equipped with 3 Motion Control Servo motors, which allows for many kinds of products such as bread, chocolate, wafer, cake, biscuit to be packed with high efficiency and little human power. It is appropriate to work with printed, unprinted cellophane,aluminum laminations, OPP, BOPP, CPP packing materials in the hot sticking applications.All packaging materials suitable for cold sticking can be used in cold sticking applications. Capacity: 250/300 packs / minute The capacity varies according to the type of packaging material, hot or cold sticking type, ,product and package sizes. A machine at any desired capacity can be designed. Automatic feeding can be done by synchronizing the machine with your production line.

Machine d'embalage Flowpack

La technologie de haute pointe PLC, utilise 3 nombres de Montion Controle Servo Moteur. Grâce à son haut rendement les pains, chocolats, gaufrettes, cake et biscuits peuvent être emballés rapidement et avec un nombre restreint de mains d'oeuvres. Application de collage à chaud; convient pour travailler avec des matériaux en cellophane non imprimé suspendu, tôles en aluminium, emballages OPP, BOPP et CPP . Si application de collage à froid; tout les matériaux d'emballages qui conviennent au collage à froid peuvent être utilisés. Capacité :250/300 paquets/minutes La capacité, le type d'emballage du matériel, la forme du collage chaud ou froid dépendent du changement du produit et de la grandeur du paquet. Le design de la machine peut être changer selon la capacité souhaitée. L'alimentation automatique peut être synchronisé avec votre ligne de production

Упаковочная Машина Flowpack

ПЛК, являющийся новейшей технологией, использует 3 серводвигателя с управлением движением. Таким образом, обеспечивая более высокую эффективность с меньшими трудозатратами, осуществляет расфасовку таких продуктов, как хлеб, шоколад, вафли, торты, печенье и др. В приложениях с наклеиванием в горячем виде можно работать с печатным или безпечатным целлофаном, алюминиевой фольгой, упаковочными материалами OPP, BOPP, CPP. Для приложения с наклеиванием в холодном виде можно использовать любые соответствующие упаковочные материалы, подходящие для наклеивания в холодном виде. Производительность: 250/300 пакетов / мин Производительность варьируется в зависимости от типа упаковочного материала, горячей или холодной формы склейки, размера продукта и пакета. Может быть разработан станок требуемой мощности. Можно осуществлять синхронизацию с производственной линией и обеспечить автоматическую подачу.

آلة تغليف فلوپاك (Flowpack)

تكنولوجيا أحدث إحدى ستخدم ٣ قطعة مر تقنية الحركة سيرفو. وهذا يتيح ارتفاع العائد مع القوى العاملة قليلا يمكن تغليف مثل البسكويت و الخبز والشوكولاته والkek، و الويفر، وجعل التعبئة والتغليف لأنواع كثيرة من المنتجات. تطبيقات لإصفاة ساخنة السيلوفان وغير مطبوع، التصفيح الألومنيوم المطبوعة OPP, BOPP, CPP وهي مناسبة للعمل مع مواد التعبئة والتغليف القدرة: ٢٥٠/٣٠٠ حزمة / دقيقة قدرة التعبئة تتغير على نوع المادة، ساخنة أو باردة شكل الإلتصاق، سوف تختلف وفقا لحجم المنتج والحزمة ويمكن تصميم الآلات وفقا لقدرة المطلوب تغذية أوتوماتيكية يمكن أن تكون مترامنة مع خط الإنتاج الخاص

Gezer Çene Paketleme Makinası

Yüksek, geniş ve uzun ürünler için üretilmiş paketleme makinasıdır. Gezer çene paketleme makinasında kiloluk helvalar, gruplandırılmış marshmallow ürünler, grup gofretler, grup ekmekler, grup bisküviler ve gruplanmış paket biçimlerinde rahatlıkla çalışılır.Birkaç adet ürünü bir arada veya tek ürün olarak paketlemek için tasarlanmış özel makinedir. Kapasite:50-80 paket/dakika Kapasite, ambalaj malzemesi tipine, sıcak ve ya soğuk yapıştırma şekline, ürün ve paket boyutlarına göre değişkenlik gösterir. Üretim hattınızla senkronize edilerek otomatik besleme yapılabilir.

Упаковочная Машина с Подвижной Крышкой

предназначена для упаковки высоких, широких и длинных продуктов. В упаковочном станке с подвижной крышкой можно легко работать с такими продуктами, как развесная халва, сгруппированные зефирные изделия, вафли, группы хлебов, группы печенья и сгруппированные пакеты. Специальная машина, предназначенная для упаковки нескольких продуктов вместе, или одного единого продукта. Вместимость: 50-80 пакетов / мин. Производительность варьируется в зависимости от типа упаковочного материала, горячей или холодной формы склейки, размера продукта и пакета.Можно осуществлять синхронизацию с производственной линией и обеспечить автоматическую подачу.

آلة التعبئة والتغليف الفك المتحركة

يتم تصنيع آلة التعبئة والتغليف لمنتجات عالية، واسعة وطويلة - في آلة التعبئة والتغليف الفك المتحركة حلالة طحينية مقسمة إلى الوزن و منتجات مجمعة مرشملوو و مجمعة الويفر و مجمعة الخبز و مجمعة البسكويت و يمكن القيام بسهولة مجمعة في شكل حزم آلة خاصة بضع قطع من المنتج مصممة لحزم أو كمنتج واحد. القدرة: ٥٠-٨٠ حزمة / دقيقة قدرة التعبئة تتغير على نوع المادة، ساخنة أو باردة شكل الإلتصاق، سوف تختلف وفقا لحجم المنتج والحزمة تغذية أوتوماتيكية يمكن أن تكون مترامنة مع خط الإنتاج الخاص

Packing Machine With Mobile Claw

It is a packaging machine designed for high, wide and long products. Packing machine with mobile claw easily packs halves weighing in at one kilo, grouped marshmallow products, group wafers, group breads, group biscuits and grouped packets. It is a special machine designed to pack several products together or one by one.

Capacity: 50-80 packs / minute

The capacity varies according to the type of packaging material, hot or cold sticking type, product and package sizes

Automatic feeding can be done by synchronizing the machine with your production line.

Machine de conditionnement

Cette machine est conçue pour l'emballage de produits haut, large et long . La machine de conditionnement permet d'emballer facilement des kilos d'helva, des marshmallows établis en séries, des séries de gaufrettes ,séries de pains. Cette machine à été conçue spécialement pour emballer des séries de produits ou des produits seuls.

Capacité: 50-80 paquets/minutes

La capacité, le type d'emballage du matériel, la forme du collage chaud ou froid dépendent du changement du produit et de la grandeur du paquet.

Le design de la machine peut être changer selon la capacité souhaitée.

L'alimentation automatique peut être synchronisé avec votre ligne de production.

IQR

CERTIFICATE

BİSMAK VURAL MAKİNA GIDA HAYVANCILIK VE TİC. SAN. LTD. ŞTİ.

ORGANİZE SANAYİ BÖLGESİ 6 SK. NO:8 MERKEZ / KARAMAN / TÜRKİYE

*Has been assessed and found to Comply with the Requirements of
Donatılmış ve bulunduğundan gerekliliklerine uygunluğu görülmüştür:*

ISO 9001:2008

*The Quality Management System is applicable to:
Kalite Yönetim Sistemi:*

**FOOD MACHINERY MANUFACTURING
(WAFFER, CAKE, CHOCOLATE)**

**GIDA MAKİNALARI İMALATI
(GOFRET, KEK, ÇİKOLATA)**

Certificate Number: 201716132/QMS Initial Certification Date: 13.04.2017
Belge Numarası: 201716132/QMS İlk Belgelendirme Tarihi: 13.04.2017

Certification Period: 3 years Certificate Expiry Date: 12.04.2018
Belge Geçerlilik Periyodu: 3 yıl Belge Geçerlilik Tarihi: 12.04.2018

IAF **JAS-ANZ** **IQR**

Registration No: 160201270-06-ANZ accredited ISO 9001:2008
Belgeleştirme No: 160201270-06-ANZ akredite ISO 9001:2008
(DİR) İ. R. ULUSLARARASI BELGELENDİRME HİZMETLERİ LTD. ŞTİ.
Konya Mh. Akdeniz St. No:3 Kat:3 Örnektepe / BURSA
Tel: +90 224 286 90 18 Fax: +90 224 286 90 13 www.iqr.com.tr e-posta: info@iqr.com.tr / iqr@iqr.com.tr

TSEK TÜRK STANDARDLARI ENSTİTÜSÜ
KRITERE UYGUNLUK BELGESİ
TURKISH STANDARDS INSTITUTION
CERTIFICATE OF CONFORMANCE TO CRITERIA

Markanın Tanıtımı Description of the Mark
TSEK **TR 9001**

Belge Numarası 162300-TSEK-0102
Belgenin İlk Veriliş Tarihi 16.03.2016
Belgenin Son Geçerlilik Tarihi 16.03.2018

Belge Sahibi Kuruluşun Adı BİSMAK VURAL MAKİNA GIDA HAYVANCILIK VE TİCARET SANAYİ LTD. ŞTİ. LTD. ŞTİ.
Belge Sahibi Kuruluşun Adresi ORGANİZE SANAYİ BÖLGESİ 6. SOKAK NO: 10 KARAMAN
Üretim Yeri Adı BİSMAK VURAL MAKİNA GIDA HAYVANCILIK VE TİC. SAN. LTD. ŞTİ.
Üretim Yeri Adresi ORGANİZE SANAYİ BÖLGESİ 6. SOKAK NO: 10 KARAMAN
Tescilli Ticari Markası BİSMAK VURAL MAKİNA SANAYİ-ŞEHİL
İlgili Belgeleme Kriteri DEM-G0-BK-003 / Kriteri Seçilme Tarihi: 01/24.08.2010
Belge Kapsamı GOFRET FIRINI FIRINI
Gözet Firmini GÖFRET FİRİNİ FIRINI

YASALARI ENSTİTÜSÜ
GENEL MÜDÜR
KONYA BELGELENDİRME MÜDÜRÜ
(V)

İ. R. ULUSLARARASI BELGELENDİRME HİZMETLERİ LTD. ŞTİ.
Konya Mh. Akdeniz St. No:3 Kat:3 Örnektepe / BURSA
Tel: +90 224 286 90 18 Fax: +90 224 286 90 13 www.iqr.com.tr e-posta: info@iqr.com.tr / iqr@iqr.com.tr

CE **2422**

SERTİFİKA

AT TİP İNCELEME BELGESİ

Gaz Yakan Cihazlar Yönetmeliği (2009/142/AT)
EK-2 Madde 1.1

Belge No. : 2422-GAD-1129/01
AT PIN : 2422CR1129
Başvuran/Üretici : BİSMAK VURAL MAKİNA GIDA HAYV. VE TİC. SAN. LTD. ŞTİ.
Organize Sanayi Bölgesi 1. Caddesi No:26 KARAMAN / TÜRKİYE
Marka : BİSMAK VURAL MAKİNA SANAYİ
Tip/Model Gösterimi : BMS.001/36, BMS.001/60, BMS.001/90
Ürün Tanımı : TİCARİ AMAÇLI GOFRET FIRINI
Cihaz Kategorileri : I-II
Hedef Ülkeler : TR
Referans Direktif : 2009/142/EC Appliances burning gaseous fuels
Uygunluk Değerlendirme Raporu : M1129-01
Veriliş Tarihi : 15.03.2016

İNTEGRA 96

İNTEGRA 96
Dış Ticaret Müdürlüğü, Konya Kurum No: 2007/160/160
Genel Müdür
İNTEGRA 96 Belgeleme
Etiler, (vey. Ofis) **+90 312 219 20 10**

РОССИЙСКАЯ ФЕДЕРАЦИЯ
СЕРТИФИКАТ СООТВЕТСТВИЯ
(обязательное соответствие)

№ С.1.R.AB28.B.03707 ТР 0903686

Заявитель: "МЕHMET ALI YAVUZ-BİSMAK MAKİNA", Адрес: Organize San. Bölgesi 1. Cad. No.26 Karaman /TÜRKİYE, Турция. Телефон (+90 338)224 11 74, Факс (+90 338)224 11 73.
Исполнитель: "МЕHMET ALI YAVUZ-BİSMAK MAKİNA", Адрес: Organize San. Bölgesi 1. Cad. No.26 Karaman /TÜRKİYE, Турция. Телефон (+90 338)224 11 74, Факс (+90 338)224 11 73.

Орган по сертификации: ПРОДУКЦИОННОЕ ОБЩЕСТВО С ОГРАНИЧЕННОЙ ОТВЕТСТВЕННОСТЬЮ "СЕРТИФИКАТ" 190-131114, г. Москва, ул. Дербеневская, д. 28, стр. 16, тел. (805) 742-7508, e-mail: info@certificat.com, ОГРН: 107734079665, Адрес: пер. № 10/100, 114838 Москва 09.06.2011 г. Федеральным агентством по техническому регулированию и метрологии.
ИДТВЕРЖАЕТ, ЧТО: Линия для производства шоколадных изделий в ПРАКТИКОН комплексе т.м. "BİSMAK" (см. приложение).

СООТВЕТСТВУЕТ ТРЕБОВАНИЯМ «О безопасности машин и оборудования» ТЕХНИЧЕСКОГО РЕГЛАМЕНТА (Постановление Правительства Российской Федерации от 15 сентября 2009 г. № 753) ГОСТ (см. приложение)

СРОК ДЕЙСТВИЯ СЕРТИФИКАТА СООТВЕТСТВИЯ с 22.11.2011 по 21.11.2016

И.Л. Енкоев
Руководитель (заместитель руководителя) органа по сертификации
Эксперт (эксперты) органа по сертификации
И.Л. Енкоев
В.В. Восток

T.C.
TÜRK PATENT ENSTİTÜSÜ

MARKA TESCİL BELGESİ

Marka No : 2013 84088 - Ticaret

BİSMAK VURAL MAKİNA SANAYİ

Marka Sahibi : VURAL ELDOĞAN (T.C. Kimlik No: 14331005412)
TÜRKİYE CUMHURİYETİ
HAMİDİYE MAH 614 SOK NO 95 KARAMAN
Emtiası : 07
İlişiktir.

T.C.
Markaların Korunması Hakkında 556 Sayılı Kanun Hükmünde Kararnameye göre 09/10/2013 tarihinden itibaren ON YIL müddetle 21/05/2015 tarihinde tescil edilmiştir.

Prof. Dr. Habib ANAN
Enstitü Başkanı

TÜRK PATENT ENSTİTÜSÜ

CE

AT UYGUNLUK BEYANI

EC DECLARATION OF CONFORMITY

İMALATÇI / MANUFACTURER
BİSMAK VURAL MAKİNA GIDA HAYV. VE TİC. SAN. LTD. ŞTİ.

İMALATÇI ADRESİ / MANUFACTURER ADDRESS
ORGANİZE SANAYİ BÖLGESİ 6. SOKAK NO:8 KARAMAN

ÜRÜN ADI / PRODUCT NAME
OTOMATİK GOFRET FIRINI

ÜRETİM YILI / YEAR OF MANUFACTURER
Etiket Üzerinde / See Data Plate

MODEL/TİPİ (MODEL/TYPE)
BMS 001

UYGULANAN STANDARTLAR / APPLIED STANDARDS
TS EN 1872-2-A1; TS EN 60204-1A1; TS EN ISO 12100:2010;
TS EN ISO 13857; TS EN 349-A1; TS EN 614-1-A1; TS EN ISO 13849-1;
TS EN 1974-A1; TS EN 203-1-A1; TS EN 203-2-1; TS EN 203-2-2

UYGULANAN DİREKTİFLER / APPLIED DIRECTIVES
2006/42/AT MAKİNE EMNİYET YÖNETMELİĞİ - 2006/42/EC MACHINERY DIRECTIVE
2006/95/AT DÜŞÜK GERİLİM YÖNETMELİĞİ - 2006/95/EC LOW VOLTAGE DIRECTIVE

ÜZERİNDE SERİ NUMARASI VE KAPASİTE BİLGİLERİ YER ALAN ÜRÜNÜN
TESLİM EDİLEN KULLANIM VE BAKIM KILAVUZUNDAKI BAŞTILARA UYMAKLA DÜŞÜK GERİLİM YÖNETMELİĞİNE UYGUNLUĞUNU BEYAN EDERİZ.

YER - TARİH / PLACE- DATE
KARAMAN - 20.11.2013

ONAYLAYAN / APPROVED BY
İMZA / SIGNATURE
GENEL MÜDÜR / GENERAL MANAGER
VURAL ELDOĞAN

BİSMAK VURAL MAKİNA

UYGUNLUK ONAYI

DELTA

Beyan Sahibi : BİSMAK VURAL MAKİNA GIDA HAYV. VE TİC. SAN. LTD. ŞTİ.
Organize Sanayi Bölgesi 6. Cd. No:8 KARAMAN / TÜRKİYE
Credit : BİSMAK VURAL MAKİNA GIDA HAYV. VE TİC. SAN. LTD. ŞTİ.
Organize Sanayi Bölgesi 6. Cd. No:8 KARAMAN / TÜRKİYE
Çin Tutarı : Çikolata Kaplama Makinası
Tip/Model : BMS 014
Onay Durumu : Teknik Dosya, 2013-BMS 014/1 Nolu Test Raporu

Teknik dosya ve test raporları incelenerek, belirtilen ürünün Avrupa Birliği Teknik Komisyonu tarafından 12 Aralık 2006 tarihinde yayımlanan 2006/95/AT Belirli Gerilim Sınırları Dahilinde Çalışmak Üzere Tasarlanmış Teçhizat ile ilgili yönetmeliği ve 17 Mayıs 2006 tarihinde yayımlanan 2006/42/AT Makine Emniyeti Yönetmeliğine uygunluğu saptanmıştır.
Diğer ilgili direktiflere uyulmamıştır. Bu onay üreticinin uygunluk beyanı düzenleme zorunluluğuna cetasdan kaldırmaz. Referans teknik dosya ile ürünün yukarıda belirtilen AT Direktiflerinin temel gerekliliklerine uygunluğu kabul edilir. Bu sertifikayı üretimin yanlış kullanımı ve kurulumu olduğunda geçersizdir.

Sertifika No : CE-1311106
Yayın Tarihi : 20.11.2013

ADILISKYEREN

DELTA ULUSLARARASI BELGELENDİRME VE EĞİTİM HİZMETLERİ SANAYİ TİC. LTD. ŞTİ.
Cantemirler Mh. 14. Sok. Kat: 3/1 - Ankara / SAMSUN
www.deltabelgeleme.com.tr

UYGUNLUK ONAYI

DELTA

Beyan Sahibi : BİSMAK VURAL MAKİNA GIDA HAYV. VE TİC. SAN. LTD. ŞTİ.
Organize Sanayi Bölgesi 6. Cd. No:8 KARAMAN / TÜRKİYE
Credit : BİSMAK VURAL MAKİNA GIDA HAYV. VE TİC. SAN. LTD. ŞTİ.
Organize Sanayi Bölgesi 6. Cd. No:8 KARAMAN / TÜRKİYE
Çin Tutarı : Tablet Çikolata Makinası
Tip/Model : BMS 019
Onay Durumu : Teknik Dosya, 2013-BMS 019/1 Nolu Test Raporu

Teknik dosya ve test raporları incelenerek, belirtilen ürünün Avrupa Birliği Teknik Komisyonu tarafından 12 Aralık 2006 tarihinde yayımlanan 2006/95/AT Belirli Gerilim Sınırları Dahilinde Çalışmak Üzere Tasarlanmış Teçhizat ile ilgili yönetmeliği ve 17 Mayıs 2006 tarihinde yayımlanan 2006/42/AT Makine Emniyeti Yönetmeliğine uygunluğu saptanmıştır.
Diğer ilgili direktiflere uyulmamıştır. Bu onay üreticinin uygunluk beyanı düzenleme zorunluluğuna cetasdan kaldırmaz. Referans teknik dosya ile ürünün yukarıda belirtilen AT Direktiflerinin temel gerekliliklerine uygunluğu kabul edilir. Bu sertifikayı üretimin yanlış kullanımı ve kurulumu olduğunda geçersizdir.

Sertifika No : CE-1311116
Yayın Tarihi : 20.11.2013

ADILISKYEREN

DELTA ULUSLARARASI BELGELENDİRME VE EĞİTİM HİZMETLERİ SANAYİ TİC. LTD. ŞTİ.
Cantemirler Mh. 14. Sok. Kat: 3/1 - Ankara / SAMSUN
www.deltabelgeleme.com.tr