

TÜRKAY

TARIM MAKİNALARI



- ▶ Toprak işleme
Soil tillage
- ▶ Ekim, bakım, gübreleme
Sowing & planting,
maintenance & fertilization
- ▶ Hasat & Harman
Harvesting & Threshing
- ▶ Hayvancılık
Livestock production

www.turkaytarim.com.tr

ÜRÜN KATALOĞU
PRODUCT CATALOG

Tarımsa olay
TÜRKAY®'la
kolay!

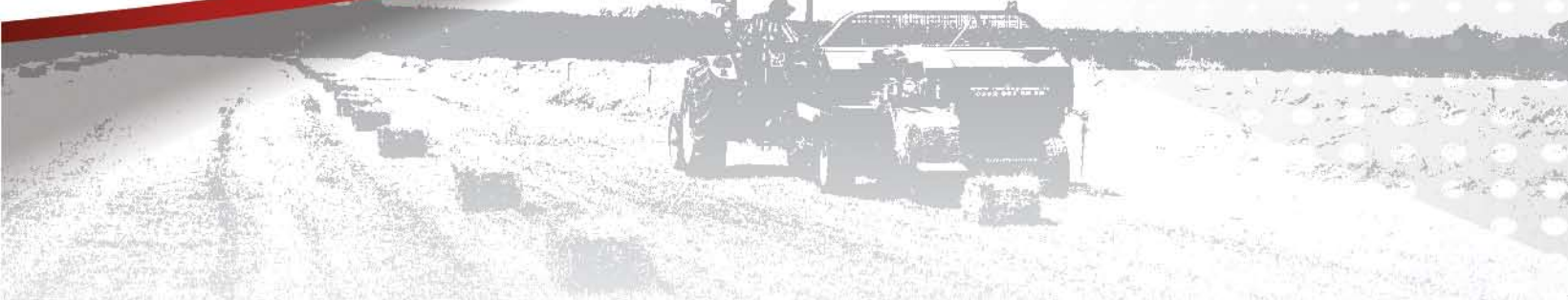

1959 yılından beri ülkemiz tarımının gelişmesinde büyük önem taşıyan tarımsal mekanizasyon alanında faaliyet gösteren firmamız, ekim öncesi toprağın hazırlanmasından ekime sonrasında bakım ve gübreleme işlemleri ve hasat gibi çeşitli tarımsal işlerde kullanılan; Dikpazan, Kültüvatör, Rotovatör, Rototiller, Pnömatik Ekim Makinası, Gübre Serpme, Sıra Arası Çapa Makinası, Sap Parçalama Makinası, Mısır Silaj Makinası, Biçerbağlar, Çayır Biçme Makinaları, Ot Toplama, Ot Dağıtma Makinası ve Balya Makinası gibi çok çeşitli makinaları son teknolojiye uygun olarak imal etmektedir. Türkay Tarım Makinaları, son olarak ülkemiz tarımının ihtiyaçlarından yola çıkarak sağlam, güçlü ve güvenilir yapıları, kolay kullanımları ile çevre dostu bir makina olarak tasarladığı Yem Karma ve Dağıtma Makinalarını Türkay kalitesi, ayrıcalığı, garanti ve güvencesi ile hizmetinize sunmuş bulunmaktadır. Dünyadaki teknolojik gelişmeleri yakından izleyen firmamız, standartlara uygun kaliteli makinaları ve bizzat arazide yaptığı uygulamaları ile her zaman çiftçimizin yanında ve ülke tarımının hizmetindedir.

Our company, activating in agricultural mechanization field which has great importance for improvement of agriculture in our country since 1959, manufactures Subsoiler, Cultivator, Rotary Tiller, Pneumatic Seed Drill, Fertilizer Spreader, Inter Row Rotary Cultivator, Flail mower and slasher, Maize Chopper, Reaperbinder, Rotary Mowers, Rotary Windrowers, Tedder and Baler used in agricultural works such as handling, fertilizing and harvesting starting from preparation of soil at the pre-sowing period until plantation, in compliance with the state of the art technology. Considering the agricultural needs of our country, Türkay Agricultural Machinery has put the mixer feeders into service with the quality, privilege, guarantee and assurance of Türkay, which are designed to have strong and reliable structures, be easy to use and eco-friendly machines. Our Company following the global technological advancements is always beside farmers and at the service of state agriculture with the quality machinery conforming to standards and on-site application.



MinosAgri, Türkay Tarım Makinaları'nın markasıdır.
"MinosAgri is The Trademark of Türkay Agricultural Machinery"

www.turkay.com.tr

e-mail: info@turkay.com.tr

www.facebook.com/turkaytarim

www.twitter.com/turkaygrup

İÇİNDEKİLER / INDEX

MINİ ROTOVATÖRLER 2
MINI ROTARY TILLERS

SABİT ROTOVATÖR 4
ROTARY TILLERS

ROTOTİLLER 6
ROTARY TILLER WITH ROLLER

AĞIR TİP ROTOTİLLER 8
HEAVY TYPE ROTARY TILLER

HİDR. KATLANIR AĞIR TİP ROTOTİLLER .. 10
HYDRAULIC FOLDED HEAVY
TYPE ROTARY TILLERS

MEKANİK KAYDIRMALI ROTOVATÖR 12
MECHANICAL SIDE SHIFTING ROTARY TILLER

HİDROLİK KAYDIRMALI ROTOVATÖR 14
HYDRAULIC SIDE SHIFTING ROTARY TILLER

HİDROLİK DUYARGALI ROTOVATÖR 16
SIDE SHIFTING ROTARY TILLER WITH
HYDRAULIC SENSING DEVICES

ELEKTROMEKANİK DUYARGALI ROTOVATÖR .. 17
ELECTROMECHANICAL SIDE
SHIFTING ROTARY TILLER

DİK ROTOVATÖR 18
POWER HARROW

HİDROLİK KATLANIR DİK ROTOVATÖR .. 20
HYDRAULIC FOLDED POWER HARROW

PNÖMATİK EKİM MAKİNASI 22
PNEUMATIC SEED DRILL

DİSKLİ TİP PNÖMATİK 24
HASSAS EKİM MAKİNASI
DISK TYPE PNEUMATIC PRECISION PLANTER

SIRA ARASI ÇAPA MAKİNASI 26
INTER ROW ROTARY CULTIVATOR

ÇİFT DİSKLİ GÜBRE SERPME 28
TWIN DISC FERTILIZER SPREADER

DİK BİÇAKLI SAP PARÇALAMA 30
FLAIL MOWER



HİDR. KATLANIR DİK BİÇAKLI
SAP PARÇALAMA 32
HYDRAULIC FOLDED FLAIL MOWER

YATAY BİÇAKLI SAP PARÇALAMA 34
ROTARY SLASHER

BİÇERBAĞLAR 36
REAPER BINDER

BALYA MAKİNASI 38
BALLER

MISIR SİLAJ MAKİNASI 40-43
MAIZE CHOPPER

TAMBURLU ÇAYIR BİÇME 44
ROTARY DRUM MOWER

DİSKLİ ÇAYIR BİÇME 46
ROTARY DISC MOWER

TRIO SERİSİ 3 BİÇAKLI 47
DİSKLİ ÇAYIR BİÇME
TRIO SERIES DISC MOWER

ROTORLU OT TOPLAMA 48
ROTARY RAKE

ÇİFT ROTORLU OT TOPLAMA 50
TWIN - ROTOR RAKE

OT DAĞITMA MAKİNASI 52
ROTARY TEDDER

DİK YEM KARMA 54
VERTICAL MIXER-FEEDER

YATAY YEM KARMA 56
HORIZONTAL MIXER-FEEDER

TİTREŞİMLİ DİPKAZAN 58
VIBRATING SUBSOILER

TOPRAK BURGUSU 60
POST HOLE DIGGER

MINİ YÜKLEYİCİ 62
SKID STEER LOADER



MİNİ ROTOVATÖRLER MINI ROTARY TILLERS

Düşük güçteki, alçak tip tarla ve bahçe traktörleri için en ideal toprak işleme makinalardır. Hareketini traktör kuyruk milinden alan ve traktöre üç nokta askı düzeni ile bağlanan mini rotovatorler, özellikle küçük ölçekli meyve bahçesi, sera ve bağlarda fide dikim yatağı, aynı zamanda tarlada tohum yatağı hazırlamada, organik maddelerin toprağa karıştırılmasında kullanılan çok amaçlı makinalardır. Toprağı çok iyi parçalar, karıştırır ve kabartır. Yabancı otları mekanik olarak yok ederek, kimyasal mücadeleye ihtiyaç bırakmadan ÇEVRE DOSTU çözüm sağlar. Sabit şanzıman dışında mekanik kaydırmalı ve hidrolik kaydırmalı olmak üzere farklı model seçenekleri ile omca ve ağaç diplerine daha çok yaklaşarak toprağı işler, böylece çapa işçiliğini de azaltır.

It is a multi-purposed soil tillage machine for low powered farm and garden tractors. It is driven by the power-take-off drive of the tractor and easily attached to the tractor by its three-point hitch and used for preparing seedling-beds in low scale orchards, greenhouses and vineyards and seed beds in farms and for incorporating the organic materials into the soil by means of milling. It shreds, mixes and swells the soil well enough. It provides ENVIRONMENT-FRIENDLY solutions by destroying the weeds mechanically with no necessity for a chemical intervention. With the option of mechanic side sliding and hydraulic side sliding it comes much closer to the depths of vine stocks and trees and tills the soil. Thus it decreases the workmanship of hoeing.



◆ **T-HKMR**
Hidrolik Kaydırmalı Mini Rotovator
Hydraulic Side Shifting Rotary Tiller



◆ **T-SMR**
Sabit Mini Rotovator
Fixed Rotary Tiller



◆ **T-MKMR**
Mekanik Kaydırmalı Mini Rotovator
Mechanical Side Shifting Rotary Tiller

TEKNİK ÖZELLİKLER / TECHNICAL SPECIFICATION		T-SMR 850	T-SMR 1100	T-SMR 1300	T-SMR 1600	T-SMR 1750	T-SMR 1900
		T-MKMR 850	T-MKMR 1100	T-MKMR 1300	T-MKMR 1600	T-MKMR 1750	T-MKMR 1900
Makina Kodu (Sipariş Numarası)	Machine code (Order number)	20208101 20209101	20208102 20209102	20208103 20209103 20211101	20208104 20209104 20211102	20208105 20209105 20211103	20208106 20209106 20211104
İş Geniřlięi (mm)	Working width (mm)	800	1000	1200	1400	1600	1800
İş Derinlięi Max. (mm)	Working Depth Max. (mm)	120					
Toplam Geniřlik (mm)	Overall Width (mm)	1010	1210	1410	1610	1810	2010
Toplam Yükseklik (mm)	Overall Height (mm)	900				1000	
Flanř Sayısı / Number of Flanges	Number of Flanges	4	5	6	7	8	9
Bıçak Sayısı / Number of Blades	Number of Blades	24	30	36	42	48	54
Makina Aęırlıęı (kg) (T-SMR & T-MKMR)	Machine Weight (kg)	210	230	245	260	315	345
Makina Aęırlıęı (kg) (T-HKMR)	Machine Weight (kg)	-	-	330	345	400	430
Kuyruk Mili Devir Sayısı (min-1)	P.T.O. Shaft Rotations (max) (min-1)	540					
Güç İhtiyacı (HP)	Required Tractor Power (HP)	15	15-20	20-35	25-30	30-35	35-40

Ölçü ve model deęiřtirme hakkımız saklıdır. / We reserve our rights to make changes in designs, specifications and features without prior notice.



SABİT ROTOVATÖR ROTARY TILLER

Türkay Sabit Rotovatör, özellikle tarla, bağ ve bahçelerde, tohum yatağı hazırlama, anız bozma işlemlerinde kullanılan ikincil toprak işleme makinası olup; ayrıca bitki artıkları ve organik gübreyi toprağa karıştırarak, toprakta humus artışına yardım eden ve yabancı otları mekanik olarak yok ederek kimyasal ot mücadelesine gerek bırakmayan çevre dostu, çok yönlü ve uzun ömürlü bir makinedir. Kuyruk milinden gelen hareketin bıçaklara dişli sistemi ile aktarılması, zincirli sisteme oranla güç ve yakıttan tasarruf sağlamaktadır. Freze bıçakları toprak yüzeyine dik yönde temas ederek toprağı parçalar, karıştırır ve ufalar. Toprakta gevşek bir ortam oluşturarak su-hava dengesini sağlar. Arka taraftaki sacdan yapılmış koruma kapağı sayesinde, fırlayan toprakların tekrar parçalanmasını sağlar ve çevreye zarar vermesini önler. Makinayı traktöre bağlamada kullanılan shaft, emniyet tertibatlı olup, taş veya kök sıkışması hallerinde traktörün ya da makinanın zarar görmesini önlemektedir.

Değişken devirli şanzıman opsiyonu ile 540 devir/dakika ile traktör kuyruk milinden alınan hareket şanzıman içerisindeki değiştirilebilir dişliler sayesinde bıçakların dönü hızını farklı devirlerde kullanabilmeye olanak sağlar; böylece etkin parçalama ve karıştırma işlemi sağlanır. Şanzıman konumu; ortadandır. (Bağ ve bahçelerde kullanım kolaylığı için Opsiyonel; yarı kaçık ve kaçık şanzıman seçeneği mevcuttur.)

Türkay Fixed Rotary Tiller is a secondary tillage tool used in preparing seed-beds, stubble-ploughing in especially farms, vineyards and gardens. It is also a multi-purposed and long lasting environment-friendly machine that helps with the increase of the humus content of the soil by incorporating the plant residues and organic fertilizer into the soil and it does not make it a necessity to fight with the chemical weeds. The fact that the motion coming from the power-take-off shaft is transferred to the blades through the gear system makes savings on power and fuel in proportion to the chain system. The milling cutter blades shreds, mixes and crumbles the soil by operating vertically on the surface of the soil. It provides the water-air balance of the soil by making it loose. Thanks to the protection cover made from sheet iron, it makes it possible for the soil that springs to be shredded and prevents it from harming the surroundings. The machine shafts have a safety arrangement and they prevent the tractor or the machine from being damaged in the event that stones or roots get caught in them. With the option of the variable-speed shaft and a 540 rpm, the motion obtained from the power-take-off shaft makes it possible through the detachable gears in the transmission to use the rotational speed of the blades differently; in this way, an effective shredding and mixing operation is provided. The transmission is located in the middle. (There are the alternatives such as Optional, semi-eccentric and eccentric transmission for the easy-to-use usage in the vineyards and gardens)



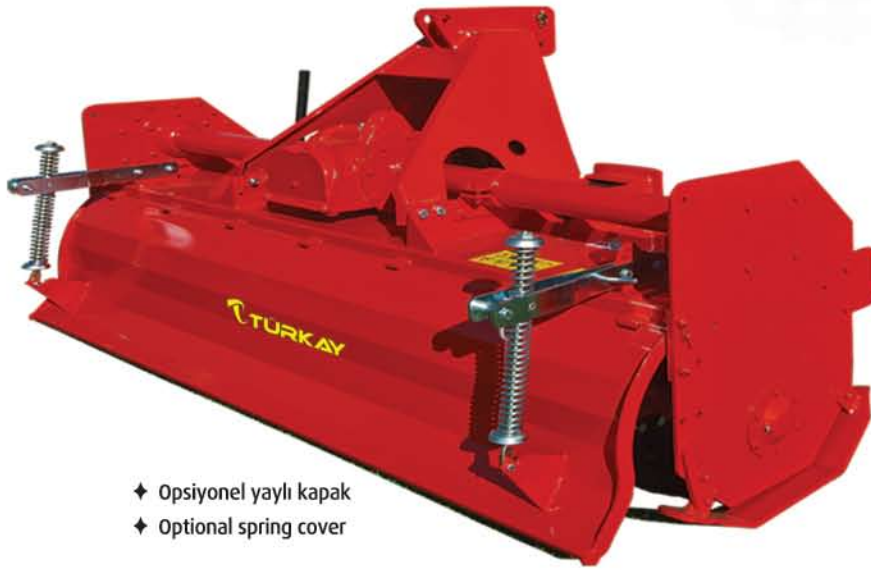

* Değişken devirli şanzıman isteğe bağlı olup T-DDSR koduyla istenmelidir.
* Changeable speed gearbox is optional and can be inquired with code number T-DDSR.

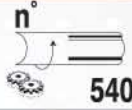

- ◆ Opsiyonel yaylı kapak
- ◆ Optional spring cover

DEĞİŞKEN DEVİRLİ ŞANZIMAN CHANGEABLE SPEED GEARBOX

Devir Dişlileri Rotation Gears	Bıçak Devir Sayısı (d/dak) Number of blade rotation (rpm)
 540	
15-20	165
17-18	208
18-17	235
20-15	295

TEKNİK ÖZELLİKLER / TECHNICAL SPECIFICATION		T-SR 1400	T-SR 1600	T-SR 1850	T-SR 2100	T-SR 2400	T-SR 2500	T-DDSR 1600	T-DDSR 1850	T-DDSR 2100	T-DDSR 2400	T-DDSR 2500	
Makina Kodu (Sipariş Numarası)	Machine code (Order number)	20202107	20202213	20202323	20202429	20202516	20202601	20206101	20206218	20206330	20206442	20206501	
İş Geniřliđi (mm)	Working Width (mm)	1260	1514	1768	2022	2240	2495	1514	1768	2022	2240	2495	
İş Derinliđi Max. (mm)	Working Depth Max. (mm)	190											
Toplam Geniřlik (mm)	Overall Width (mm)	1516	1770	2024	2278	2570	2825	1790	2044	2298	2590	2825	
Toplam Uzunluk (mm)	Overall Length (mm)	850				900			850			900	
Toplam Yükseklik (mm)	Overall Height (mm)	1100				1230			1200			1230	
Flanř Sayısı	Number of Flanges	6 (5 opt.)	7 (6 opt.)	8 (7 opt.)	9 (8 opt.)	10 (9 opt.)	11 (10 opt.)	7 (6 opt.)	8 (7 opt.)	9 (8 opt.)	10 (9 opt.)	11 (10 opt.)	
Yatay bıçak sayısı	Number of horizontal blades	30	36	42	48	54	60	36	42	48	54	60	
Dik bıçak sayısı (Opsiyonel)	Number of vertical blades (Optional)	36	44	52	60	68	76	44	52	60	68	76	
Makina Ađırlıđı (kg)	Machine Weight (kg)	390	420	455	490	760	850	575	600	665	785	880	
Kuyruk Milı Devir Sayısı (min-1)	P.T.O. Shaft Rotations (max) (min-1)	540											
Güç İhtiyacı (HP)	Required Tractor Power (HP)	30-35	35-40	40-45	45-50	55-65	70-75	50-55	55-60	60-65	70-75	75-80	

Ölçü ve model deđiřtirme hakkımız saklıdır. / We reserve our rights to make changes in designs, specifications and features without prior notice.



ROTOTİLLER ROTARY TILLER WITH ROLLER

Güçlü konstrüksiyonu ile tarlanızda toprak işleme, tohum yatağı hazırlığı, anız bozma gibi birçok işlemin yanı sıra; bağ, bahçe tarımında da rahatlıkla kullanılabilecek çok yönlü, bitki artıklarını toprağa karıştırarak organik gübre ile humus artışı sağlaması ve yabancı otlar ile mekanik olarak mücadele etmesi ile de çevre dostu bir ekipmandır. Özel ripper ayakları ile toprağı patlatıp gevşeterek, taban taşı oluşumunu önler; böylece bitki kök gelişimi ve bitki beslenmesi için en uygun toprak tekstürünün oluşumunu sağlar. Opsiyonel hafif ve ağır merdanesi sayesinde işlediği toprağa baskı uygulayarak, toprak tavinin buharlaşarak uzaklaşmasına engel olur. Zaman ve yakıttan büyük tasarruf sağlar. Değişken Devirli Rototiller de ise tüm bu özelliklere ek olarak; sabit 540 devir/ dak. ile traktör kuyruk milinden tahrik alan şanzıman içerisindeki değiştirilebilir dişliler sayesinde bıçakların dönü hızı değiştirilerek etkin parçalama ve karıştırma işlemi sağlanır. Üç nokta askı düzenine bağlanarak kolayca iş ve yol durumuna getirilir.

It is a multi-purposed machine to be used in your farm in many works such as processing the soil, preparing the seed-bed, stubble-ploughing with its powerful construction as well as to be easily used in vineyard and garden farming. It is also an environmentally friendly equipment in that it incorporates the plant residues into the soil and thus provides an increase in the humus content with organic fertilizer and it mechanically fights with weeds. It prevents the formation of footstones by shatter the soil with its special ripper legs; in this way, it provides the formation of the most suitable soil texture for the plant's root development and plant nutrition. It prevents the damp and heated state of the soil from evaporating by applying pressure on the soil it tills thanks to its optional light-weight and heavy roller. It saves huge amounts of time and fuel. As for the Variable-Speed Rotary Tillers, in addition to all of the abovementioned features, this machine with 540 rpm provides an effective shredding and mixing performance with the change of the rotational speed of the blades thanks to the detachable wheels within the transmission that gets propelled with the power-take-off shaft. Positioning the machine for travelling and working condition is easily achieved.

◆ Sabit ve deęişken devirli rotovatörler, patlatma ayaęı ve merdane eklendiğinde rototiller olarak adlandırılmaktadır.



- ◆ Opsiyonel ağır merdane
- ◆ Optional packer roller





- ◆ Opsiyonel hafif merdane
- ◆ Optional bar roller

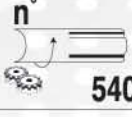

- ◆ Opsiyonel patlatma ayakları
- ◆ Optional ripper tine

DEęİŐKEN DEVİRLİ ŐANZIMAN CHANGEABLE SPEED GEARBOX

Devir DiŐileri Rotation Gears	Bıçak Devir Sayısı (d/dak) Number of blade rotation (rpm)
 540	
15-20	165
17-18	208
18-17	235
20-15	295



TEKNİK ÖZELLİKLER / TECHNICAL SPECIFICATION

	T-RT 1600	T-RT 1850	T-RT 2100	T-RT 2400	T-RT 2500	T-DDRT 1600	T-DDRT 1850	T-DDRT 2100	T-DDRT 2400	T-DDRT 2500	
Makina Kodu (SipariŐ Numarası)	Machine code (Order number)	20205124	20205222	20205322	20205424	20205524	20205118	20205220	20205320	20205420	20205520
İŐ GeniŐlięi (mm)	Working Width (mm)	1514	1768	2022	2240	2495	1514	1768	2022	2240	2495
İŐ Derinlięi (mm)	Working Depth (mm)	190				220	190				220
Toplam GeniŐlik (mm)	Overall Width (mm)	1770	2024	2278	2570	2835	1790	2044	2298	2590	2835
Toplam Uzunluk (mm)	Overall Length (mm)	1600			1740		1700			1740	
Toplam Yükseklik (mm)	Overall Height (mm)	1100			1230		1200			1230	
FlanŐ Sayısı	Number of Flanges	7	8	9	10	11	7	8	9	10	11
Yatay bıçak sayısı	Number of horizontal blades	36	42	48	54	60	36	42	48	54	60
Dik bıçak sayısı (Opsiyonel)	Number of vertical blades (Optional)	44	52	60	68	76	44	52	60	68	76
Makina Aęırlıęı (kg) Hafif Tip Merdane ile	Machine Weight (kg) with Bar Roller	610	665	720	980	1080	765	815	870	1010	1080
Makina Aęırlıęı (kg) Aęir Tip Merdane ile	Machine Weight (kg) with Packer Roller	720	770	830	1100	1200	875	920	980	1130	1230
Kuyruk Mili Devir Sayısı (min-1)	P.T.O. Shaft Rotations (max) (min-1)	540									
Güç İhtiyacı (HP)	Required Tractor Power (HP)	50-55	55-60	65-70	70-75	75-80	60-65	60-70	70-75	75-80	80-85

Ölęü ve model deęiŐtirme hakkımız saklıdır. / We reserve our rights to make changes in designs, specifications and features without prior notice.



AĞIR TİP ROTOTİLLER HEAVY TYPE ROTARY TILLER

Güçlü konstrüksiyonu ile tarlanızda toprak işleme, tohum yatağı hazırlığı, anız bozma gibi birçok işlemde rahatlıkla kullanılacak çok yönlü, hasat sonrası bitki artıklarını toprağa karıştırarak organik gübre ile humus artışı sağlaması ile de çevre dostu bir ekipmandır.

Özel riper ayakları ile toprağı patlatarak, taban taşı oluşumunu önler; böylece bitki kök gelişimi ve bitki beslenmesi için en uygun toprak tekstürünün oluşumunu sağlar. Opsiyonel hafif ve ağır merdanesi sayesinde işlediği toprağa baskı uygulayarak, toprak tavinin buharlaşarak uzaklaşmasına engel olur. Zaman ve yakıttan büyük tasarruf sağlar. Değişken devirli şanzımanı ile 540, 750 ya da 1000 devir/ dak. ile traktör kuyruk milinden alınan hareket, şanzıman içerisindeki değiştirilebilir dişliler ile bıçakların dönüş hızını çok sayıda farklı seçenekte değiştirmeye olanak vererek, etkin parçalama ve karıştırma işlemi sağlar.







It is a multi-purposed machine to be used in your farm in many works such as processing the soil, preparing the seed-bed, stubble-ploughing with its powerful construction. It is also an environmentally friendly equipment in that it incorporates the plant residues into the soil and thus provides an increase in the humus content. It prevents the formation of footstones by shatter the soil with its special ripper legs; in this way, it provides the formation of the most suitable soil texture for the plant's root development and plant nutrition. It prevents the damp and heated state of the soil from evaporating by applying pressure on the soil it tills thanks to its optional light-weight and heavy roller. It saves huge amounts of time and fuel. By Changable-Speed Gearboxes and this machine with 540 rpm, 750 rpm or 1000 provides make an effective shredding and mixing performance with more numbers and different options in the change of the rotational speed of the blades thanks to the detachable wheels within the transmission that gets propelled with the power-take-off shaft.



- ◆ Opsiyonel hafif merdane
- ◆ Optional bar roller



ROTOR DEVİR SAYISI ROTOR ROTATION

Devir Dişlileri Rotation Gears	Bıçak Devir Sayısı (d/dak) Number of blade rotation (rpm)
Z1	
Z2	
16	
25	
25	
16	70
18	
23	
23	
18	
18	
18	140
Z1	
Z2	
16	
25	
25	
16	130
18	
23	
23	
18	
18	
18	317
18	
23	
23	
18	
18	
18	158
23	
23	
18	
18	
18	
18	259

- ◆ Makinada 4 adet patlama ve ağır merdane vardır.
- ◆ Machine has 4 pieces ripper and packer roller.



TEKNİK ÖZELLİKLER / TECHNICAL SPECIFICATION

		T-ATRT 2500	T-ATRT 2750	T-ATRT 3000
Makina Kodu (Sipariş Numarası)	Machine code (Order number)	20207303	20207305	20207304
İş Genişliği (mm)	Working Width (mm)	2500	2750	3000
İş Derinliği (mm)	Working Depth (mm)		220	
Toplam Genişlik (mm)	Overall Width (mm)	3063	3308	3553
Toplam Uzunluk (mm)	Overall Length (mm)		2085	
Toplam Yükseklik (mm)	Overall Height (mm)		1270	
Flanş Sayısı	Number of Flanges	10	11	12
Bıçak sayısı	Number of Blades	60	66	72
Makina Ağırlığı (kg) Hafif Tip Merdane ile	Machine Weight (kg) With Bar Roller	1180	1310	1440
Makina Ağırlığı (kg) Ağır Tip Merdane ile	Machine Weight (kg) With Packer Roller	1300	1450	1600
Kuyruk Mili Devir Sayısı (min-1)	P.T.O. Shaft Rotations (max) (min-1)		540	
Güç İhtiyacı (HP)	Required Tractor Power (HP)	100-110	110-120	120-130

Ölçü ve model değiştirme hakkımız saklıdır. / We reserve our rights to make changes in designs, specifications and features without prior notice.



HİDROLİK KATLANIR AĞIR TİP ROTOTİLLER HYDRAULIC FOLDED HEAVY TYPE ROTARY TILLER

Türkay Hidrolik Katlanır Ağır Tip Rototiller, Güçlü konstrüksiyonu ile tarlanızda toprak işleme, tohum yatağı hazırlığı, anız bozma gibi birçok işlemde rahatlıkla kullanılabilecek çok yönlü, hasat sonrası bitki artıklarını toprağa karıştırarak organik gübre ile humus artışı sağlaması ile de çevre dostu bir ekipmandır.

Özel ripper ayakları ile toprağı patlatarak, taban taşı oluşumunu önler; böylece bitki kök gelişimi ve bitki beslenmesi için en uygun toprak tekstürünün oluşumunu sağlar.

•6 m iş genişliği seçeneği ile yüksek prodüktivite ile iş yapabilmeye büyük kolaylık sağlar. Zaman ve yakıttan büyük tasarruf sağlar.

•Makina arkasındaki Opsiyonel hafif veya ağır merdanesi sayesinde işlediği toprağı baskı uygulayarak, toprak tavinin buharlaşarak uzaklaşmasına engel olur.

•Makina hidrolik pistonlar vasıtası ile katlanarak taşıma konumuna alınır ve böylelikle güvenli bir taşıma genişliğine ulaşır.

•Opsiyonel hidrolik taşıma ataşmanı sayesinde traktörün alt bağlantı kollarına binecek ağır yükü alarak depo'dan tarlaya ya da iş bitiminde depoya nakliyesinin tekerlekler üzerinde yapılabilir.

•Makinada kullanılan emniyet sistemli özel şaft sayesinde, makinanın taşa köke takılması halinde traktörde ya da makinada meydana gelebilecek herhangi bir arıza önlenmektedir.

Türkay Hydraulic Folded Heavy-Type Rotary Tiller is a multi-purposed machine to be used in your farm in many works such as processing the soil, preparing the seed-bed, stubble-ploughing with its powerful construction. It is also an environmentally friendly equipment in that it incorporates the plant residues into the soil and thus provides an increase in the humus content.

It prevents the formation of footstones by shatter the soil with its special ripper legs; in this way, it provides the formation of the most suitable soil texture for the plant's root development and plant nutrition.

• With different width options reaching up to 6 metres, it makes it easy to work with higher productivity.

• It prevents the damp and heated state of the soil from evaporating by applying pressure on the soil it tills thanks to its optional light-weight and heavy roller.

•Thanks to the optional hydraulic attachment, it allows the transmission of the heavy load on the tractor's power-take-off shaft to the tyres during the delivery process from the stock to the farm or from the farm to the stock at the end of the operation.

• Thanks to the shaft with safety system used in the machine, any failure that could occur in the tractor or in the machine in the event that the machine stumbles on stones or roots.



TEKNİK ÖZELLİKLER / TECHNICAL SPECIFICATION

T-ATRT 6000

Makina Kodu (Sipariş Numarası)	Machine code (Order number)	20207401
İş Geniřliđi (mm)	Working Width (mm)	600
İş Derinliđi (mm)	Working Depth (mm)	220
Toplam Geniřlik (mm)	Overall Width (mm)	6700
Toplam Uzunluk (mm)	Overall Length (mm)	2000
Toplam Yükseklik (mm)	Overall Height (mm)	1550
Flanş Sayısı	Number of Flanges	24
Bıçak sayısı	Number of Blades	144
Makina Ađırlıđı (kg) Hafif Tip Merdane ile	Machine Weight (kg) With Bar Roller	3330
Makina Ađırlıđı (kg) Ađır Tip Merdane ile	Machine Weight (kg) With Packer Roller	3650
Kuyruk Mili Devir Sayısı (min-1)	P.T.O. Shaft Rotations (max) (min-1)	540
Güç İhtiyacı (HP)	Required Tractor Power (HP)	190 – 220

Ölçü ve model deđiřtirme hakkımız saklıdır. / We reserve our rights to make changes in designs, specifications and features without prior notice.



MEKANİK KAYDIRMALI ROTOVATÖR MECHANICAL SIDE SHIFTING ROTARY TILLER

Özellikle meyve bahçeleri, seralar ve bağlarda fide dikim yatağı hazırlama, çapalama işlemi ile bitki artıkları ve organik gübreyi toprağa karıştırarak, toprakta humus artışına yardım eden ve yabancı otları mekanik olarak yok ederek kimyasal ot mücadelesine gerek bırakmayan çevre dostu bir makinedir. Çalışma konumunun ayarlanması operatör tarafından mekanik olarak kolaylıkla yapılır; makina ile traktörden sağ tarafa doğru omca ve ağaç diplerine doğru kaydırılarak sıra üzeri ve sıra arası aynı anda işlenebildiği için yakıttan ve zamandan tasarruf edilmiş olur. Kuyruk milinden gelen hareketin bıçaklara aktarılması dişli sistemi ile olmaktadır; böylece zincirli sisteme oranla güç ve yakıttan tasarruf sağlamaktadır. Değişken devirli şanzıman opsiyonu mevcuttur.

Used in orchards, greenhouses and vineyards for preparing the seedling seed-beds and hoeing, it is an environment-friendly machine that helps increase the humus content in the soil by incorporating the plant residues and the organic fertilizer into the soil and it does not make it a necessity to begin a chemical weeding by destroying the weeds mechanically. The working position is adjusted with a hydraulic remote control by the driver of the tractor. The machine is slid to the depths of the vine stocks and trees with an hydraulic piston to the right of the tractor and the inter-row and above-row parts are processed at the same time thus saving the fuel and time. The transfer of the motion coming from the power-take-off to the blades is made possible with the gear system; in this way, it makes a savings on the power and the fuel in proportion to the chain system. The option of a variable speed transmission is available.



TEKNİK ÖZELLİKLER / TECHNICAL SPECIFICATION		T-MKR 1400	T-MKR 1600	T-MKR 1850	T-MKR 2100
Makina Kodu (Sipariş Numarası)	Machine code (Order number)	20201105	20201209	20201313	20201417
İş Geniřliđi (mm)	Working width (mm)	1260	1514	1768	2022
İş Derinliđi (mm)	Working Depth (mm)	190			
Toplam Geniřlik (mm)	Overall Width (mm)	1516	1770	2024	2278
Toplam Uzunluk (mm)	Overall Length (mm)	850			
Toplam Yükseklik (mm)	Overall Height (mm)	1050			
Flanş Sayısı	Number of Flanges	6 (5 opt.)	7 (6 opt.)	8 (7 opt.)	9 (8 opt.)
Yatay bıçak sayısı	Number of horizontal blades	30	36	42	48
Dik bıçak sayısı (Opsiyonel)	Number of vertical blades (Optional)	36	44	52	60
Makina Ađırlıđı (kg)	Machine Weight (kg)	395	415	450	480
Kuyruk Mili Devir Sayısı (min-1)	P.T.O. Shaft Rotations (max) (min-1)	540			
Güç İhtiyacı (HP)	Required Tractor Power (HP)	30-35	35-40	40-45	45-50

Ölçü ve model deđiřtirme hakkımız saklıdır. / We reserve our rights to make changes in designs, specifications and features without prior notice.





HİDROLİK KAYDIRMALI ROTOVATÖR HYDRAULIC SIDE SHIFTING ROTARY TILLER

Özellikle meyve bahçeleri, seralar ve bağlarda fide dikim yatağı hazırlama, çapalama işlemi ile bitki artıkları ve organik gübreyi toprağa karıştırarak, toprakta humus artışına yardım eden ve yabancı otları mekanik olarak yok ederek kimyasal ot mücadelesine gerek bırakmayan çevre dostu bir makinedir. Çalışma konumunun ayarlanması operatör tarafından hidrolik kumanda ile kolaylıkla yapılır; makina hidrolik piston ile traktörden sağ tarafa doğru omca ve ağaç diplerine doğru kaydırılarak sıra üzeri ve sıra arası aynı anda işlenebildiği için yakıttan ve zamandan tasarruf edilmiş olur. Kuyruk milinden gelen hareketin bıçaklara aktarılması dişli sistemi ile olmaktadır; böylece zincirli sisteme oranla güç ve yakıttan tasarruf sağlamaktadır. Değişken devirli şanzıman opsiyonu mevcuttur.

Used in orchards, greenhouses and vineyards for preparing the seedling seed-beds and hoeing, it is an environment-friendly machine that helps increase the humus content in the soil by incorporating the plant residues and the organic fertilizer into the soil and it does not make it a necessity to begin a chemical weeding by destroying the weeds mechanically. The working position is adjusted with a hydraulic remote control by the driver of the tractor. The machine is slid to the depths of the vine stocks and trees with an hydraulic piston to the right of the tractor and the inter-row and above-row parts are processed at the same time thus saving the fuel and time. The transfer of the motion coming from the power-take-off to the blades is made possible with the gear system; in this way, it makes a savings on the power and the fuel in proportion to the chain system. The option of a variable speed transmission is available.

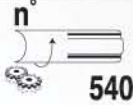

DEĞİŞKEN DEVİRLİ ŞANZİMAN CHANGEABLE SPEED GEARBOX

Devir Dişlileri Rotation Gears	Bıçak Devir Sayısı (d/dak) Number of blade rotation (rpm)
 540	
15-20	165
17-18	208
18-17	235
20-15	295

TEKNİK ÖZELLİKLER / TECHNICAL SPECIFICATION		T-HKR 1600	T-HKR 1850	T-HKR 2100	T-HKR 2400	T-HKDDR 1600	T-HKDDR 1850	T-HKDDR 2100	T-HKDDR 2400
Makina Kodu (Sipariş Numarası)	Machine code (Order number)	20204202	20204302	20204402	20204506	20204204	20204304	20204404	20204504
İş Genişliği (mm)	Working Width (mm)	1514	1768	2022	2235	1514	1768	2022	2235
İş Derinliği (mm)	Working Depth (mm)	190							
Toplam Genişlik (mm)	Overall Width (mm)	1740	1975	2210	2480	1740	1975	2210	2480
Toplam Uzunluk (mm)	Overall Length (mm)	1050							
Toplam Yükseklik (mm)	Overall Height (mm)	1150				1200			
Flanş Sayısı	Number of Flanges	7 (6 opt.)	8 (7 opt.)	9 (8 opt.)	10 (9 opt.)	7 (6 opt.)	8 (7 opt.)	9 (8 opt.)	10 (9 opt.)
Bıçak Sayısı	Number of Blades	36	42	48	54	36	42	48	54
Makina Ağırlığı (kg)	Machine Weight (kg)	485	510	535	580	500	570	640	718
Kuyruk Mili Devir Sayısı (min-1)	P.T.O. Shaft Rotations (max) (min-1)	540							
Güç İhtiyacı (HP)	Required Tractor Power (HP)	35-40	40-45	45-50	50-55	40-45	45-50	50-55	60-65

Ölçü ve model değiştirme hakkımız saklıdır. / We reserve our rights to make changes in designs, specifications and features without prior notice.



HİDROLİK DUYARGALI ROTOVATÖR SIDE SHIFTING ROTARY TILLER WITH HYDRAULIC SENSING DEVICES

Türkey Hidrolik Duyargalı Toprak Frezesi, hareketini traktörün kuyruk milinden alarak çalışan ve traktörün üç nokta askı düzenine kolayca bağlanabilen ikincil toprak işleme makinasıdır. Özellikle meyve bahçesi ve bağlarda kullanılmak üzere imal edilmiştir. Makina üzerindeki hidrolik sistem, çapalama esnasında bitki gövdesinden uzaklaşma işlemini sürücünün müdahalesine gerek kalmadan duyarga çubuğu yardımıyla otomatik olarak gerçekleştirmekte, gövdeye fidan dahi olsa zarar vermemektedir.

Makina arka tarafındaki açıklık konumu ayarlanabilen saçtan yapılmış koruma kapağı sayesinde fırlayan toprakların tekrar parçalanması sağlanır ve çevreye zarar vermesi önlenir. Kuyruk milinden gelen hareketin bıçaklara aktarılması dişli sistemi ile olmaktadır; böylece zincirli sisteme oranla güç ve yakıttan tasarruf sağlamaktadır. Makinayı traktöre bağlamada kullanılan shaft, emniyet tertibatlı olup, taş veya kök sıkışması hallerinde traktörün ya da makinanın zarar görmesini önlemektedir.

Türkey Side Shifting Rotary Tiller with Hydraulic Sensing Devices is secondary tillage tool that is powered by tractor power-take-off shaft and is easily attached to the three-point hitch. It has been manufactured to be used especially in orchards and vineyards. The hydraulic system on the machine performs the operation of getting away from the plant body automatically with the help of the sensing rod with no need of intervention of the driver and it does not harm the body even if it is a sapling. Thanks to the protection cover which is made from sheet iron and the position of which can be adjusted at the back of the machine, the soil that springs are re-shredded and prevented from harming the surroundings. The transfer of the motion coming from the power-take-off to the blades is made possible with the gear system; in this way, it makes a savings on the power and the fuel in proportion to the chain system. The machine shafts have a safety arrangement and they prevent the tractor or the machine from being damaged in the event that stones or roots get caught in them.



ELEKTROMEKANİK DUYARGALI ROTOVATÖR ELECTROMECHANICAL SIDE SHIFTING ROTARY TILLER

Türkay Elektromekanik Duyargalı Rotovator, hareketini traktörün kuyruk milinden alarak çalışan ve traktörün üç nokta askı düzenine bağlanan ikincil toprak işleme makinası olup özellikle meyve bahçesi ve bağlarda hem sıra arası hem de sıra üzeri çapalama işlemi ile bitki artıkları ve organik gübreyi toprağa karıştırarak, toprakta humus artışına yardım eden ve yabancı otları mekanik olarak yok ederek kimyasal ot mücadelesine gerek bırakmayan çevre dostu bir makina olarak tasarlanmıştır. Makinanın otomatik kaydırma sistemi içerisinde bulunan ve elektromekanik kontrolü sağlayan selenoid valf, gücünü traktörün elektrik düzeninden alarak switch vasıtası ve hareket iletici düzenekler yardımı ile duyurga çubuğuna, mekanik kontrollü valflere nazaran, oldukça hassas bir çalışma ortamı yaratarak henüz fidan formunda olan genç ağaçlarda dahi görevini kusursuz ve gövde yüzeyinde hiçbir hasar yaratmadan yerine getirebilmektedir. Makina üzerindeki elektromekanik sistem, çapalama esnasında bitki gövdesinden uzaklaşma işlemini sürücünün müdahalesine gerek kalmadan otomatik olarak gerçekleştirmekte, gövdeye fidan dahi olsa zarar vermemektedir. Duyarganın çalıştırılmasının gerekli olmadığı durumlarda kaydırma işleminin operatör tarafından traktör mahalinden yapılabilmesini sağlayan elektronik kumanda seçeneği de sunulmuştur.

Türkay Electromechanical Side Shifting Rotary Tiller with electromechanical sensing devices is a secondary tillage tool that is powered by tractor tail axle and is easily attached to the three-point hitch. It has been manufactured as an eco-friendly machine that helps to increase the humus in the soil by mixing the residues and organic fertilizers with the soil through inter-row and intra-row tillage and eliminates the chemical weeding process by destroying the weeds mechanically especially in orchards and vineyards. The solenoid valve that has the electromechanical control within the machine's automatic shifting system is driven by the tractor's electronic system and creates a quite precise working environment for the sensing rod through switch and movement transmitter mechanisms compared to the mechanically controlled valves. It performs perfectly even working with young trees in sapling form and with no harm to the body surface. The electromechanical system on the machine performs the operation of getting away from the plant body automatically with the help of the sensing rod with no need of intervention of the driver and it does not harm the body even if it is a sapling. The hydraulic system on the machine performs the operation of getting away from the plant body automatically with the help of the sensing rod with no need of intervention of the driver.

TEKNİK ÖZELLİKLER / TECHNICAL SPECIFICATION		T-HDR 1600	T-HDR 1850	T-HDR 2100	T-ELEKTRO 1600	T-ELEKTRO 1850	T-ELEKTRO 2100
Makina Kodu (Sipariş Numarası)	Machine code (Order number)	20203201	20203301	20203402	20203202	20203303	20203403
İş Genişliği (mm)	Working width (mm)	1514	1768	2022	1514	1768	2022
İş Derinliği (mm)	Working Depth (mm)	190					
Toplam Genişlik (mm)	Overall Width (mm)	1750	1985	2220	1750	1985	2220
Toplam Uzunluk (mm)	Overall Length (mm)	1050					
Toplam Yükseklik (mm)	Overall Height (mm)	1150					
Flanş Sayısı	Number of Flanges	7 (6 opt.)	8 (7 opt.)	9 (8 opt.)	7 (6 opt.)	8 (7 opt.)	9 (8 opt.)
Bıçak Sayısı	Number of Blades	36	42	48	36	42	48
Makina Ağırlığı (kg)	Machine Weight (kg)	520	570	600	520	570	600
Kuyruk Mili Devir Sayısı (min-1)	P.T.O. Shaft Rotations (max) (min-1)	540					
Güç İhtiyacı (HP)	Required Tractor Power (HP)	40-45	45-50	50-55	40-45	45-50	50-55



DİK ROTOVATÖR POWER HARROW

Türkay Dik Rotovatörleri, sağlam, güçlü ve güvenilir yapıları, kolay kullanımları ve her ihtiyaca cevap verebilen geniş model yelpazesi ile toprak işleme ve tohum yatağı hazırlama makineleri içerisinde hem toprağa hem de bitkiye sağladığı katkılar bakımından teknik anlamda en başarılı iş yapan PROFESYONEL MAKİNA' dır. •Toprağa dik yönde 28 cm' e kadar derin işleme yapan dayanıklı bıçakları mikser hareketi ile toprağı alt üst etmeden işlediği için toprak nemi muhafaza edilmiş olur ve taban taşı oluşumu engeller. • Makina arkasındaki merdanesi sayesinde işlenmiş toprağa baskı uygulayarak toprağın tavrda kalmasını sağlar. • Toprakta su ve hava geçirgenliği açısından en ideal granüler yapıyı sağlar. • Çimlenme ve gelişme için optimum tohum yatağı şartlarını hazırlar ve başarılı bir tarla çıkışı sonrası bitki verimi ve ekonomik değerinde artış sağlar.

• 4 metre'ye varan farklı iş genişliği seçeneği ile yüksek verimlilikle iş yapabilmeye büyük kolaylık sağlar.
• Opsiyonel Hidrolik ataçman ile makina özel şanzımanının arkasındaki kuyruk miline başka bir ekipman bağlanabilir; bu sayede tek seferde birden fazla iş yapılarak zaman ve yakıttan tasarruf sağlanırken tarla trafiği de azaltılmış olur. • Makinada kullanılan emniyet sistemli şaft sayesinde, makinanın taş köke takılması halinde traktörde ya da makinada meydana gelebilecek herhangi bir arıza önlenmektedir. Tüm makinalar ağır merdane ile donatılmıştır. (Ø 480 mm ve Ø 560 mm). Ayrıca boru merdane modeli bulunmaktadır. (Ø 500 mm) Hidrolik ataçman opsiyoneldir.

With their strong, powerful and reliable structure, easy-to-use operation and wide model range that is able to meet any kind of needs, Türkay Power Harrows are the most successful PROFESSIONAL MACHINE among the machines that cultivate the land and prepare the seed-bed in respect of their help to both the soil and the plant. • As their blades which can process the soil vertically as deep as 28 cm cultivate the land without making it upside down, the soil moisture is preserved and the formation of footstones. • Thanks to its roller at the back of the machine, it applies pressure on the soil and ensures that the soil is damp and heated. • It provides the most ideal granular structure in the soil in terms of water and air permeability. • It prepares the conditions of optimum seed-bed for germination and development and provides an increase in the plant yield and its economic value after a successful farm output. • With different width options reaching up to 4 metres, it makes it easy to work with higher productivity. • Another equipment can be attached to the power-take-off shaft at the back of the special transmission with optional Hydraulic attachment; this way more than one work is performed at one time and thus saving of time and fuel are realized and the farm traffic is decreased. • Thanks to the shaft with safety system used in the machine, any failure that could occur in the tractor or in the machine in the event that the machine stumbles on stones or roots. All the machines are equipped with heavy rolls. (Ø 480 mm and Ø 560 mm) The tube roller models are also available. (Ø 500 mm) Hydraulic attachment is optional.



- ◆ Opsiyonel hidrolik ataçman
- ◆ Optional hydraulic attachment



ROTOR DEVİR SAYISI ROTOR ROTATION

n°		24	19	25	18
		19	24	18	25
540		306	192	336	174
	rev/min				
n°			19		18
			24		25
1000			355		323
	rev/min				



TEKNİK ÖZELLİKLER / TECHNICAL SPECIFICATION

		T-DRAM 2015 - 480	T-DRAM 2001 - 480	T-DRAM 2515 - 480	T-DRAM 2501 - 480	T-DRAM 3015 - 480	T-DRAM 3001 - 480	T-DRAM 4001 - 480
Makina Kodu (Sipariş Numarası)	Machine code (Order number)	21202305	21202301	21202410	21202410	21202516	21202516	21202620
İş Geniřliđi (mm)	Working Width (mm)	1990		2480		2970		3950
İş Derinliđi (mm)	Working Depth (mm)	280						
Toplam Geniřlik (mm)	Overall Width (mm)	2210		2700		3192		4172
Toplam Uzunluk (mm)	Overall Length (mm)	1527						
Toplam Yükseklik (mm)	Overall Height (mm)	1220	1285	1220	1285	1220	1285	
Flanř Sayısı	Numbers of Rotor	8		10		12		16
Bıçak sayısı	Number of Blades	16		20		24		32
Makina Ađırlıđı (kg) Hafif Tip Merdane ile	Machine Weight (kgs) with Bar Roller	1000	1055	1200	1235	1240	1370	1750
Makina Ađırlıđı (kg) Ađır Tip Merdane ile	Machine Weight (kgs) with Packer Roller	1145	1200	1380	1465	1575	1675	2085
Kuyruk Mill Devir Sayısı (min-1)	P.T.O. Shaft Rotations (max) (min-1)	540-1000						
Güç İhtiyacı (HP)	Required Tractor Power (HP)	75-85	80-85		90	100-110	110-120	130-140

Ölçü ve model deđiřtirme hakkımız saklıdır. / We reserve our rights to make changes in designs, specifications and features without prior notice.



HİDROLİK KATLANIR DİK ROTOVATÖR HYDRAULIC FOLDED POWER HARROW

Türkay Dik Rotovatörleri, sağlam, güçlü ve güvenilir yapıları, kolay kullanımları ve her ihtiyaca cevap verebilen geniş model yelpazesi ile toprak işleme ve tohum yatağı hazırlama makinaları içerisinde hem toprağa hem de bitkiye sağladığı katkılar bakımından teknik anlamda en başarılı iş yapan profesyonel bir makinedir.

- 28 cm' e kadar derin işleme yapabilen dayanıklı bıçakları toprak yüzeyine yatay, mikser vari hareketi ile toprağı alt üst etmeden işlediği için toprak nemi muhafaza edilmiş olur ve taban taşı oluşumunun önlenmesi bakımından yatay bıçaklı rotovatörlere göre daha üstündür.
- Makina arkasındaki merdanesi sayesinde işlenmiş toprağa baskı uygulayarak toprağın tavrda kalmasını sağlar.
- Toprakta su ve hava geçirgenliği açısından en ideal granüler yapıyı oluşturur.
- Çimlenme ve gelişme için optimum tohum yatağı şartlarını hazırlar ve başarılı bir tarla çıkışı sonrası bitki verimi ve ekonomik değerinde artış sağlar.
- 6 m iş genişliği seçeneği ile yüksek verimlilikle iş yapabilmeye büyük kolaylık sağlar.
- Makina hidrolik pistonlar vasıtası ile katlanarak taşıma konumuna alınır ve böylelikle güvenli bir taşıma genişliğine ulaşır.
- Opsiyonel hidrolik taşıma ataşmanı sayesinde traktörün alt bağlantı kollarına binecek ağır yükü alarak depo'dan tarlaya ya da iş bitiminde depoya nakliyesinin tekerlekler üzerinde yapılabilir.
- Makinada kullanılan emniyet sistemli özel shaft sayesinde, makinanın taş köke takılması halinde traktörde ya da makinada meydana gelebilecek herhangi bir arıza önlenmektedir.
- Tüm makinalar tırnaklı/ ağır tip merdane ile donatılmıştır. (Ø 480 mm ve Ø 560 mm). Ayrıca hafif tip/ boru merdane modeli bulunmaktadır. (Ø 500mm)

With their strong, powerful and reliable structure, easy-to-use operation and wide model range that are able to meet any kind of needs, Türkay Power Harrows are technically the most successful professional machine among the machines that cultivate the land and prepare the seed-bed in respect of their help to both the soil and the plant.

- As their blades which can process the soil vertically as deep as 28 cm cultivate the land without making it upside down, the soil moisture is preserved and the formation of footstones compared to the ones with horizontal blades.
- Thanks to its roller at the back of the machine, it applies pressure on the soil and ensures that the soil is damp and heated.
- It provides the most ideal granular structure in the soil in terms of water and air permeability.
- It prepares the conditions of optimum seed-bed for germination and development and provides an increase in the plant yield and its economic value after a successful farm output.
- With different width options reaching up to 6 metres, it makes it easy to work with higher productivity.
- It can be foldable and portable through hydraulic pistons so that it reaches to a safe portage width.
- Thanks to the optional hydraulic attachment, it allows the transmission of the heavy load on the tractor's power-take-off shaft to the tyres during the delivery process from the stock to the farm or from the farm to the stock at the end of the operation.
- Thanks to the shaft with safety system used in the machine, any failure that could occur in the tractor or in the machine in the event that the machine stumbles on stones or roots.
- All the machines are equipped with heavy rolls. (Ø 480 mm ve Ø 560 mm). The tube roller models are also available. (Ø 500mm)



TEKNİK ÖZELLİKLER / TECHNICAL SPECIFICATION

		T-DRAM 6001
Makina Kodu (Sipariş Numarası)	Machine code (Order number)	21202802
İş Genişliği (mm)	Working Width (mm)	6000
İş Derinliği (mm)	Working Depth (mm)	28
Toplam Genişlik (mm)	Overall Width (mm)	6131
Toplam Uzunluk (mm)	Overall Length (mm)	1682
Toplam Yükseklik (mm)	Overall Height (mm)	1664
Rotor Sayısı	Numbers of Rotor	24
Bıçak sayısı	Number of Blades	48
Makina Ağırlığı (kg) Hafif Tip Mordane ile	Machine Weight (kgs) with Bar Roller	3315
Makina Ağırlığı (kg) Ağır Tip Mordane ile	Machine Weight (kgs) with Packer Roller	3700
Kuyruk Millî Devir Sayısı (min-1)	P.T.O. Shaft Rotations (max) (min-1)	540-1000
Güç İhtiyacı (HP)	Required Tractor Power (HP)	160-300

Ölçü ve model değişikliğine hakkımız saklıdır. / We reserve our rights to make changes in designs, specifications and features without prior notice.



PNÖMATİK EKİM MAKİNASI PNEUMATIC SEED DRILL

TÜRKAY Pnömatik ekim makinası ile mısır, pamuk, ay çiçeği, nohut, fasulye, domates gibi ürünlere ait tohumlar istenilen sıra üzeri ve sıra arası mesafeye çok düşük ikizleme ve boşluk bırakma yüzdesi ile sorunsuzca ekilir. Her türlü araziye uygunluk göstererek hassas ekime ve ekilecek ürüne göre farklı tohum diskleri seçilerek çok amaçlı kullanıma uygun olarak tasarlanmıştır. Dişli kutusu kapağının içinde bulunan tablo yardımıyla ekilecek ürüne uygun tohum diskleri cinsine göre dişli seçimi kolayca yapılarak, dişliler vasıtasıyla sıra üzeri mesafe 2,9-41,7 cm arasında ayarlanabilmektedir. Yüksek kapasiteli tohum ve gübre sandıkları, ekim ile birlikte gübreleme yapabilmeyi; böylece hem zamandan hem de yakıttan tasarruf etmenize olanak tanır.

With Türkay Pneumatic seed drill, seeds belonging to the products such as corn, cotton, sunflower, chickpea, bean, tomato can be sowed easily on the desired above-row and inter-row distances with a very low percentage of mirroring and spacing. It has been designed to be suitable for multi-purposes to be adjusted to any kind of areas and different seed discs are chosen in accordance with delicate cultivation and the product to be sown. With the help of the table within the gear box cover, one can easily choose the gear in accordance with the seed types appropriate for the product to be planted and the above-row distance can be adjusted by means of the gears to be between 2.9 - 41.7 cm. High capacity seed and fertilizer boxes allow you to do fertilization with the cultivation and thus to save both from the time and the fuel.

•Özellikle pamuk gibi ürünlerin ekiminde ihtiyaç durumunda ilave tohum baskı tekerleği opsiyoneldir.

•If needed, seed pressure wheels are optional, especially seeding such as cotton seeds.

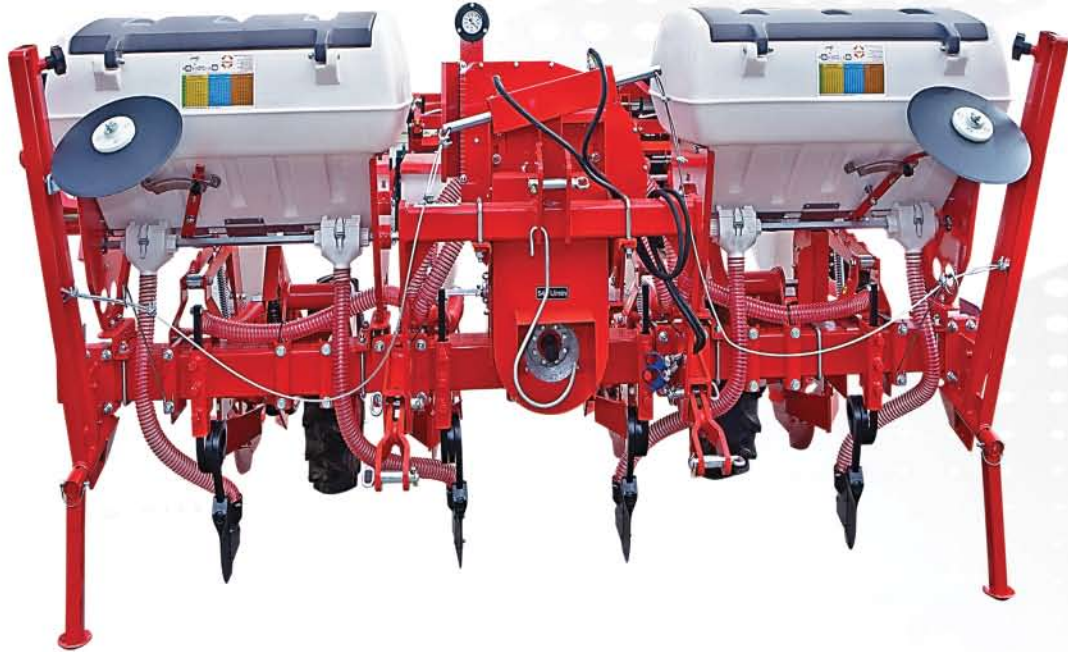

TEKNİK ÖZELLİKLER / TECHNICAL SPECIFICATION		T-PNM 2 T-PNM 2-GS	T-PNM 4 T-PNM 4-GS	T-PNM 5 T-PNM 5-GS	T-PNM 6 T-PNM 6-GS	T-PNM 8 T-PNM 8-GS
Makina Kodu (Sipariş Numarası) Machine code (Order number)		20701002 20701004	20703020 20703023	20704009 20704012	20705004 20705009	20707002 20707001
Şase Geniřliđi (m) Frame Width (m)		1,9~2,4	2,4~3,7	2,7~4,7	4,2~5,7	4,2~6,0
Sıra Arası Ekim Aralıđı Min-Max. (mm) Row Spacing Min-Max. (mm)		120-45		90-45		70-45
Sıra Üzeri Ekim Aralıđı Min-Max. (mm) Row Between Seed Min-Max. (mm)				29-417		
Tohum Miktarı (Lt) The amount of seed (Lt)				30		
Gübre Tankı Kapasitesi (Lt) Capacity of Fertilizer Tank (Lt)				140		
Gübre Sandıklı Ađırlık (kg) Weight with Fertilizer Tank (kg)		600	750	850	950	1650
Gübre Sandıksız Ađırlık (kg) Weight without Fertilizer Tank (kg)		475	625	725	810	1200
Tekerlek Ölçüsü Wheel Dimensions		500×15 (15×33.5)			6,50x80x15 (15×33.5)	500×15 (15×33.5)
Tekerlek Sayısı Number of Wheels		2				4
Kuyruk Mili Devir Sayısı (min-1) P.T.O. Shaft Rotations (max) (min-1)		540				
Güç İhtiyacı (HP) Required Tractor Power (HP)		40-50	50-60	60-70	70-80	80-90



DİSKLİ TİP PNÖMATİK HASSAS EKİM MAKİNASI DISK TYPE PNEUMATIC PRECISION PLANTER

TÜRKAY Diskli Pnömatik Hassas Ekim Makinası ile mısır, pamuk, ay çiçeği gibi ürünlere ait tohumlar istenilen sıra üzeri ve sıra arası mesafeye çok düşük ikizleme ve boşluk bırakma yüzdesi ile sorunsuzca ekilir. Her türlü araziye uygunluk göstererek işlenmiş veya yarı işlenmiş anızlı tarlalarda dahi çalışabilir. Tohum yatağı diskler vasıtası ile açıldığından tohum yatağı örselenmez ve sertleşmez; böylece ideal bir tohum yatağına tekdüze derinlikte tohumlama yapılabilir.

Yüksek çalışma hızında hassas ekim yapabilmeyi, yüksek kapasiteli tohum ve gübre sandıkları, ekim ile birlikte gübreleme yapabilmeyi sağlayarak; hem zamandan hem de yakıttan tasarruf etmenize olanak tanıyan ideal bir makinedir.

With TÜRKAY Disc type Pneumatic Precision Planter, seeds of the products such as corn, cotton, sunflower, beet, sugar, chickpea, bean, tomato can be sowed easily on the desired above-row and inter-row distances with a very low percentage of mirroring and spacing. It has been designed to be adjusted to any kind of areas such as cultivated or semi-finished stalk areas. Seed beds do not get harmed or hardened since they are prepared by discs; so seeding at one-type depth can be performed on an ideal seed bed.

It is an ideal machine that gives you the opportunity to save both from the time and the fuel by allowing high-speed cultivation, high-capacity seed and fertilizer boxes and fertilization with the cultivation.



SIRA ARASI ÇAPA MAKİNASI INTER ROW ROTARY CULTIVATOR

Frezeli sıra arası çapa makinası sıraya ekilen (mısır, pancar, ay çiçeği, pamuk, patates, domates, biber..) gibi bitkilerin sıraları arasında var olan yabancı otları bitki kısımlarına zarar vermeden mekanik olarak yok ederek, bitkilerin yeterli besin ve suyu topraktan alabilmelerini sağlayan ÇEVRE DOSTU bir makinedir. Üniteler şase üzerinde kaydırılarak sıra aralığı ayarlanabilir. İşleme derinliği şaseye monte edilmiş ve yerleri değiştirilebilen 2 adet tekerlek ile sağlanır. Ünitelerin iş genişliği ürüne ve bitki aralığına bağlı olarak isteğe göre farklı genişliklerde olabilmektedir. Opsiyonel; gübre sandığı ve karık açma aparatı sayesinde çapalama işlemi ile birlikte atılan gübre toprak ile birlikte homojen bir şekilde karıştırılmış olur ve bu karışım bitkinin köküne doğru yığılarak boğaz doldurma işlemiyle bitki gübreden yüksek oranda fayda sağlar.

Inter-row hoeing machine with miller cutter is an ENVIRONMENTALLY FRIENDLY machine that destroys the weeds existing between the rows of the plants such as (corn, beet, sunflower, cotton, potato, tomato, pepper etc.) that are planted on the rows without damaging the plants and thus ensures that the plants get the adequate nutrients and water from the soil. The row space can be adjusted by sliding the units on the main frames. The working depth is adjusted by the 2 displaceable wheels located on the main frame. The working depth of the units may be different depending on the products and plant space. Thanks to the optional fertilizer box and the furrow opener apparatus, the fertilizer that has been scattered during the hoeing is made to be mixed with the soil homogenously and after this mixture is piled up towards the plant root the plant benefits hugely from the fertilizer with the middle-breaking procedure.



TEKNİK ÖZELLİKLER / TECHNICAL SPECIFICATION		T-SCM 2-A	T-SCM 3	T-SCM 4	T-SCM 5	T-SCM 6	T-SCM 7-A	T-SCM 8
Makina Kodu (Sipariş Numarası)	Machine code (Order number)	20101202	20102103	20103106	20104312	20105414	20106416	20107417
İş Derinliği (mm)	Working Depth (mm)	80						
Toplam Genişlik (mm)	Overall Width (mm)	2030	2530	3030	2530	4830	3030	
Toplam Uzunluk (mm)	Overall Length (mm)	1200						
Toplam Yükseklik (mm)	Overall Height (mm)	1100						
Makina Ağırlığı (kg)	Machine Weight (kg)	370	435	520	620	645	860	900
Kuyruk Mili Devir Sayısı (min-1)	P.T.O. Shaft Rotations (max) (min-1)	540						
Güç İhtiyacı (HP)	Required Tractor Power (HP)	25	30	40	60	50	max.80	max.60

Ölçü ve model değiştirme hakkımız saklıdır. / We reserve our rights to make changes in designs, specifications and features without prior notice.



ÇİFT DİSKLİ GÜBRE SERPME MAKİNASI TWIN DISC FERTILIZER SPREADER

TÜRKAY, Çift diskli gübre serpme makinası, savurucu diskleri ve kanatları vasıtası ile gübreyi en uygun mesafeye dengeli ve düzgün olarak atabilen; böylelikle kullanılan gübre miktarından üst düzeyde faydalanabilmeyi sağlayan ideal bir makinadır. Mineral ve toz gübrenin koyulduğu yüksek kapasiteli depo, alt tarafında bulunan kapakların açıklığı ayar kolu ile değiştirilerek gübre normu ayarlanır. Çift diskli olması nedeni ile gübrenin tarla üzerindeki dağılımı daha iyidir. Gübre fırlatma mesafesinin uzun olması nedeni ile zamandan, dağılım düzgünlüğünün iyi olması nedeniyle de kullanılacak gübreden tasarruf sağlanır.

TÜRKAY Twin disc fertilizer spreader is an ideal machine that can broadcast the fertilizer by means of its winnowing disks and wings on ideal distance in a balanced and regular manner and in this way it provides the maximum benefit of the amount of fertilizer used. The fertilizer norm is adjusted by changing with the adjusting handle the opening of the lids at the bottom of the high-capacity tank where the minerals and powder fertilizer are placed. The distribution of the fertilizer over the farm is better because of the twin discs. As the distance where the fertilizer is broadcast is long, savings are made on the time and as the distribution uniformity is good, savings are made on the fertilizer to be used.



TEKNİK ÖZELLİKLER / TECHNICAL SPECIFICATION

		T-CDGS 800	T-CDGS 1000	T-CDGS 1200
Makina Kodu (Sipariş Numarası)	Machine code (Order number)	20801106	20801205	30801110
Depo Hacmi (Lt)	Capacity (Lt)	0,8 (m ³) / 800 Lt.	1 (m ³) / 1000 Lt.	1,2 (m ³) / 1200 Lt.
Toplam Genişlik (mm)	Overall Width (mm)	1680		1890
Toplam Uzunluk (mm)	Overall Length (mm)	1340		1400
Toplam Yükseklik (mm)	Overall Height (mm)	1030	1230	1320
Her Bir Diskte Kanat Sayısı	Number of Wings on Dispersing Discs	2		
Gübre Deposu Çıkış Delik Sayısı	Number of Openings on the Fertilizer Tank	2		
Makina Ağırlığı (kg)	Machine Weight (kg)	215	230	275
Kuyruk Mili Devir Sayısı (min-1)	P.T.O. Shaft Rotations (max) (min-1)	540		
Güç İhtiyacı (HP)	Required Tractor Power (HP)	35-40	40-45	50-55

Ölçü ve model değişime hakkımız saklıdır. / We reserve our rights to make changes in designs, specifications and features without prior notice.



DİK BIÇAKLI SAP PARÇALAMA FLAIL MOWER

Hareketini kuyruk milinden alan ve traktöre üç nokta askı düzeni ile bağlanan TÜRKAY-Dik Bıçaklı Sap Parçalama Makinası, toprak yüzeyine dik yönde dönerek çalışan ve merdane üzerine mafsallı olarak bağlanmış dayanıklı bıçakları ile buğday, ayçiçeği, pamuk, mısır, çeltik, tütün ve çalılık gibi bitki saplarını, budanmış meyve ağacı dallarını ve bağ çubuklarını parçalayarak organik gübre olarak geri dönüşüm sağlayan yandaki kızakları ve arkasındaki merdanesi sayesinde toprak yüzeyi engebeli dahi olsa kesme yüksekliği, bıçak dayanımı ve balans hassasiyetini koruyabilen önemli bir ekipmandır. Meyve bahçeleri ve bağlarda kullanım kolaylığı sağlamak amacıyla, makinanın traktör hidrolik kollarından kontrole imkan tanıyarak kaydırılabilmesini sağlayan T-DSPH (Dik Bıçaklı Hidrolik Sap Parçalama) modeli de üretilmektedir. Hidrolik kaydırmalı modelde de sabit modelde olduğu gibi yükseklik ayarı merdaneden yapılmaktadır.

TÜRKAY Flail Mower with vertical blades is an important equipment that is driven by the tractor tail spindle and connected to it with three point hitch system. It works vertically on the surface of the soil and it cuts the stalks of the plants such as wheat, sunflower, cotton, unshelled rice, tobacco and thicket and the branches of the pruned fruit trees and vine shots performs the recycling of them as organic fertilizer. It preserves the cutting height, strength of the blades and balance sensitivity even though the surface of the soil is uneven thanks to its skids on the sides and its roller at the back. Another of its model is also manufactured, T-DSPH (Hydraulic Stalk Cutter with Vertical Blades) that makes it possible to slide the machine through tractor hydraulic arms within control to provide an ease of use in orchards and vineyards. The height is adjusted on the roller also in this model.



◆ Opsiyonel olarak hem ileri hemde geriye doğru çalışmaya olanak tanıyan çift yönlü çeki sistemi

◆ Optional double direction hitch system enabling to work both forward and back.



◆ Makina arkasına opsiyonel olarak, budanmış metaryali yerden kaldırmaya yarayan lama sistemi eklenebilmektedir.

◆ The flat system can be added behind the machine as an option to remove pruned material.



TEKNİK ÖZELLİKLER / TECHNICAL SPECIFICATION		T-DSP 1400	T-DSP 1600	T-DSP 1850	T-DSP 2100	T-DSP 2400	T-DSP 2600	T-DSP 3000	T-DSPH 1600	T-DSPH 1850	T-DSPH 2100	T-DSPH 2400
Makina Kodu (Sipariş Numarası)	Machine code (Order number)	20311114	20311214	20311314	20311414	20311514	20311614	20312110	20311215	20311315	20311415	20311515
İş Genişliği (mm)	Working Width (mm)	1400	1600	1850	2100	2400	2600	3000	1600	1850	2100	2400
Toplam Genişlik (mm)	Overall Width (mm)	1528	1782	2040	2290	2542	2796	-	1782	2040	2290	2542
Toplam Uzunluk (mm)	Overall Length (mm)	1275						1320	1275			
Toplam Yükseklik (mm)	Overall Height (mm)	900						1000	900			
Bıçak Sayısı	Number of Blades	16	18	20	22	24	26	34	18	20	22	24
Makina Ağırlığı (kg)	Machine Weight (kg)	510	540	640	700	760	800	1050	580	680	740	800
Kuyruk Mili Devir Sayısı (min-1)	P.T.O. Shaft Rotations (max) (min-1)	540										
Güç İhtiyacı (HP)	Required Tractor Power (HP)	35-40	40-45	45-50	50-55	55-65	70	90	40-45	40-50	50-55	55-65

Ölçü ve model değiştirme hakkımız saklıdır. / We reserve our rights to make changes in designs, specifications and features without prior notice.



HİDROLİK KATLANIR DİK BIÇAKLI SAP PARÇALAMA MAKİNASI HYDRAULIC FOLDED FLAIL MOWER

Türkey Hidrolik Katlanır Dik Bıçaklı Sap Parçalama Makinası, toprak yüzeyine dik yönde dönerek çalışan ve merdane üzerine mafsallı olarak bağlanmış dayanıklı bıçakları ile buğday, ayçiçeği, pamuk, mısır... gibi bitkilerin hasat sonrası kalan anızlarını, çalılık ve yabancı otları parçalayarak organik gübre olarak geri dönüşüm sağlayan yandaki kızakları ve arkasındaki tekerlekler sayesinde toprak yüzeyi engebeli dahi olsa kesme yüksekliği, bıçak dayanımı ve balans hassasiyetini koruyabilen önemli bir ekipmandır. Türkey Hidrolik Katlanır Dik Bıçaklı Sap Parçalama Makinasının traktöre bağlantısını sağlayan çeki sisteminde CAT II ve CAT III traktörlere bağlanabilmeyi sağlayan çift delikli alt bağlantı kolları mevcuttur. 1000 devir/dakika traktör kuyruk mili devrinde çalışmaya uygun ağır hizmet tipi şanzımana sahiptir.

. Parçalama ünitesine giren materyalin ince parçalara ayrılmasını sağlayan, merkezde sabit bir karşıt bıçağa sahiptir.
.Yükseklik ayarı arkadaki tekerlekler yardımı ile mekanik olarak yapılır. . Makina önünde bulunan alt perde sacları, malzemenin parçalama ünitesine girmesine izin verir, ancak parçalanan materyalin yüksek hızda dışarı atılmasını önler. . Bıçakların helisel dizilimi daha sağlıklı bir dönüş sağlar, sarsıntı/ balans ve ihtiyaç duyulan traktör gücünü azaltır. . 6 m iş genişliği ile yüksek verimlilikle iş yapabilmeye büyük kolaylık sağlar. Zaman ve yakıttan büyük tasarruf sağlar. . Makina hidrolik pistonlar vasıtası ile katlanarak taşıma konumuna alınır ve böylelikle güvenli bir taşıma genişliğine ulaşır. . Opsiyonel hidrolik taşıma ataşmanı sayesinde traktörün alt bağlantı kollarına binecek ağır yükü alarak depo'dan tarlaya ya da iş bitiminde depoya nakliyesinin tekerlekler üzerinde yapılabilir. . Makinada kullanılan emniyet sistemli özel shaft sayesinde, makinanın taş köke takılması halinde traktörde ya da makinada meydana gelebilecek herhangi bir arıza önlenmektedir.



Türkey Hydraulic Folded Flail Mower is an important equipment that is driven by the tractor tail spindle and connected to it with three point hitch system. It works vertically on the surface of the soil and it shreds the stalks of the plants such as wheat, sunflower, cotton, maize...etc. and also shreds the stalks of the bushes and weed performs the recycling of them as organic fertilizer. It preserves the cutting height, strength of the blades and balance sensitivity even though the surface of the soil is uneven thanks to its skids on the sides and its wheels at the back.

Türkey Hydraulic Folded Flail Mower uses dual category II and III triple point axes to connect the tractor, the double connection consists of two holes and pins on each connection pole, one CAT II and one CAT III.

Heavy-duty gearbox with integrated working clutch for 1000 rpm.

- . Türkey Hydraulic Folded Flail Mower has an internal lower counter blade that allows fine material separation of the discharged material.
- . Height adjustment Türkey Hydraulic Folded Flail Mower Controlled by the wheels of the mower.
- . Steel front safety doors allow the material to enter the cutting chamber, but prevent the parts from being thrown at high speed.
- . Spiral rotor provide a smoother turn and reduce vibration and power requirement from the tractor.
- . With the working width reaching up to 6 metres, it makes it easy to work with higher productivity.
- . Thanks to the optional hydraulic attachment, it allows the transmission of the heavy load on the tractor's power-take-off shaft to the tyres during the delivery process from the stock to the farm or from the farm to the stock at the end of the operation.
- . Thanks to the shaft with safety system used in the machine, any failure that could occur in the tractor or in the machine in the event that the machine stumbles on stones or roots.



TEKNİK ÖZELLİKLER / TECHNICAL SPECIFICATION

**T-DSP
6000**

Makina Kodu (Sipariş Numarası)	Machine code (Order number)	20312210
İş Geniřliđi (mm)	Working Width (mm)	6000
Tařıma Geniřliđi (mm)	Transport Width (mm)	2135
Toplam Geniřlik (mm)	Overall Width (mm)	6400
Toplam Uzunluk (mm)	Overall Length (mm)	2150
Toplam Yükseklik (mm)	Overall Height (mm)	1250
Bıçak Sayısı	Number of Blades	68
Makina Ađırlıđı (kg)	Machine Weight (kg)	2820
Kuyruk Mili Devir Sayısı (min-1)	P.T.O. Shaft Rotations (max) (min-1)	1000
Güç İhtiyacı (HP)	Required Tractor Power (HP)	150 - 260



YATAY BIÇAKLI SAP PARÇALAMA MAKİNASI ROTARY SLASHER

TÜRKAY Yatay Biçaklı Sap Parçalama Makinası, yeşil, kuru ve her türlü yabancı otların, pamuk gibi sıraya ekilen bitki saplarının biçilip parçalanması ve toprak yüzeyine bırakılması (malçlama) işleminde kullanılan ideal bir makinedir.

Böylece parçalanmış bitki artıklarından organik madde elde edilerek toprak humus bakımından zenginleştirilmiş ve düzelen toprak bünyesi, bitkilerin yetişmesi için en uygun ortamı oluşturduğundan çevre dostu çözüm sağlanmış olur. Makina traktörün üç nokta askı düzenine bağlanır. Kuyruk milinden mafsallı mil ile alınan dönü hareketi dişli kutusuna gelmekte ve burada hareket 90° yön değiştirilerek bıçaklara iletilmektedir.

Kesme yüksekliği kızaklarla ve mesnet merdanesi ile ayarlanabilmektedir.

TÜRKAY Rotary Slasher is an ideal machine used in reaping and cutting the stalks of the green, dry plants and any kind of weeds and the ones sown in rows such as cotton and in leaving them on the surface of the soil (mulching).

In this way, an environmentally friendly solution is provided as organic materials are obtained from the cut plant residues and the humus content of the soil is enriched and also the improved soil structure provides the most suitable place for the plants to be grown. The machine is connected to the three point hitch system of the tractor. The rotation motion obtained from the tail spindle through the articulated shaft is transferred to the gear box and here the motion is transferred to the blades after a direction change of 90°. The cutting height is adjusted by means of skids and supporting roller.



TEKNİK ÖZELLİKLER / TECHNICAL SPECIFICATION

		T-TSP S1200	T-TSP S1500	T-TSP SX1500	T-TSP SX1800
Makina Kodu (Sipariş Numarası)	Machine code (Order number)	20302101	20302201	20302202	20302301
İş Geniřliđi (mm)	Working Width (mm)	1150	1410	1457	1776
Toplam Geniřlik (mm)	Overall Width (mm)	1285	1645	1650	1930
Toplam Uzunluk (mm)	Overall Length (mm)	1550	1760		2120
Toplam Yükseklik (mm)	Overall Height (mm)	1030			980
Bıçak Sayısı	Number of Blades	2		3	
İş Verimi (Kapasite) (da/h)	Capacity (da/h)	7,5-8	9,5-11	10-12	12-15
Makina Ađırlıđı (kg)	Machine Weight (kg)	200	260	320	410
Kuyruk Mili Devir Sayısı (min-1)	P.T.O. Shaft Rotations (max) (min-1)	540			
Güç İhtiyacı (HP)	Required Tractor Power (HP)	35-40	40-45	45-50	60

Ölçü ve model deđiřtirme hakkımız saklıdır. / We reserve our rights to make changes in designs, specifications and features without prior notice.



BİÇER BAĞLAR REAPER BINDER

Traktöre üç nokta askı düzeni ile bağlanan ve hareketini kuyruk milinden alan Biçerbağlar makinası buğday, arpa, yulaf, çavdar gibi ekinleri biçip, bağlama düzeni sayesinde demetleyerek belirli aralıklarla toplu halde tarlaya bırakan; oldukça az bakım gerektiren, kullanışlı ve pratik bir makinadır. Traktör hidrolik kollarından ayarlanan biçme yüksekliği; arazi engebesine göre bir yay vasıtasıyla otomatik olarak seviyesini korur. Makina elemanları ortaya çıkabilecek aşırı yüklenmelere karşı emniyet düzeni ile korunur.

The Reaper-binder which is driven by the power-take-off drive of the tractor and easily attached to the tractor by its three-point hitch is a very useful and practical machine that needs very little maintenance and it reaps and binds the crops such as wheat, wheat grained barley, oat, rye and leaves them collectively on the farm at regular intervals. The cutting height which is adjusted by its hydraulic sleeves automatically preserves its level in accord with the unevenness with the help of a spring. The machine parts are protected with a safety mechanism against the possible overloads.



TEKNİK ÖZELLİKLER / TECHNICAL SPECIFICATION

TEKNİK ÖZELLİKLER / TECHNICAL SPECIFICATION		T-BB
Makina Kodu (Sipariş Numarası)	Machine code (Order number)	20600001
Toplam Genişlik (mm)	Yol Konumu / Transport position	3460
Overall Length (mm)	İş Konumu / Working position	1900
Toplam Uzunluk (mm)	Yol Konumu / Transport position	1900
Overall Width (mm)	İş Konumu / Working position	3470
Toplam Yükseklik (mm)	Overall Height (mm)	1050
Bıçma Genişliği (mm)	Reaping Width (mm)	1400
Bıçma Yüksekliği (mm)	Reaping Height (mm)	Ayarlanabilir / Adjustable
Aski Sistemi	Linkage of Suspension System	Kategori II / Category II
İş Verimi (Kapasite) (da/h)	Capacity (da/h)	4,5-5
Makina Ağırlığı (kg)	Machine Weight (kg)	385
Kuyruk Mili Devir Sayısı (min-1)	P.T.O. Shaft Rotations (max) (min-1)	540
Güç İhtiyacı (HP)	Required Tractor Power (HP)	35-45

- ♦ Makinanın ilerleme hızı arazi koşullarına ve bitki durumuna göre değişkenlik gösterir. İlerleme hızını n değişimi iş verimini etkileyen bir faktördür. Tabloda verilmiş değerler belirlenmiş optimal ilerleme hızlarına göre hesaplanmıştır. Makina saatlik iş verimi (kapasite) hesaplanırken , ilerleme hızı ekin hasatı için kabul edilen optimum değerler olan ortalama 5km/h olarak belirlenmiştir.
- ♦ Working speed of machine depends on the conditions of land and plant status. Working speed affects the capacity; for this reason values of capacity according to the optimal working speeds are given in table. When the work efficiency of machine is calculating, working speed has determined 5 km/h.

Ölçü ve model değiştirme hakkımız saklıdır. / We reserve our rights to make changes in designs, specifications and features without prior notice.



BALYA MAKİNASI BALER

TÜRKAY Tarım Makinaları, tarım makinaları sektöründe 59 yılı aşkın bir süreden sonra ülkemiz tarımının ihtiyaçlarından yola çıkarak sağlam, güçlü ve güvenilir yapıları, kolay kullanımları ile çevre dostu bir makina olarak tasarladığı balya makinalarını Türkay kalitesi, ayrıcalığı, garanti ve güvencesi ile hizmetinize sunmuş bulunmaktadır. Hareketini kuyruk milinden alan ve traktöre çeki oku ile bağlanan TÜRKAY Balya Makinası, Buğday, Arpa, Yulaf, Çavdar, Fiğ, Korunga, Yonca, Mısır, Sapı gibi bitkilerin hasadı sonrasında, tarlada kalan sapları toplayıp saman veya sap olarak presleyip balya haline getirmek amacı ile traktör güç gereksinimini asgari düzeye indirilecek şekilde tasarlanmış ideal bir makinedir. Makinada kullanılan malzeme kalitesi tarla şartlarında test edilmiş ve ülkemiz arazi yapısına uygun olarak seçilmiştir. Emsallerinden daha sessiz, sarsıntısız ve hızlı çalışır. Toplayıcı genişliği 145-165 cm olup, toplayıcı yükseklik ayarı hidrolik olarak sürücünün kontrolündedir. Böylece hasat sonunda arta kalan çeşitli yüksekliklerdeki sapları toplayabilir. Benzersiz tasarımı sayesinde haşbay düzeneği çok verimli çalışır. Sağlam yapısı taş ve diğer cisimlerin sıkışmasında oluşabilecek zararı en aza indirilmesini sağlar. Bağlama grubunda bulunan fan, toz tutulmasını önlemekte ve bağlama grubunun rahat çalışmasını sağlamaktadır. Makina arkasında bulunan aydınlatma lambası, gece çalışmalarında fayda sağlamaktadır. Üretmekte olduğumuz balya makinaları; 3 ipli haşbaylı geniş tırmıklı, 3 ipli haşbaylı, 3 ipli haşbaysız ve 2 ipli haşbaysız olmak üzere farklı model seçenekleri ile hizmetinize sunulmaktadır.

Considering the agricultural needs of our country, after more than 59 years spent in the sector of agricultural machines, Turkey Agricultural Machinery has put the baler into service with the quality, privilege, guarantee and assurance of Turkey, which are designed to have strong and reliable structures, be easy to use and eco-friendly machines. Turkey Baler which is driven by the power take-off and attached to the tractor through a drawbar is an ideal machine designed to minimize the need for tractor power in order to collect the straws and hays left on the field following the harvesting of plants such as wheat, barley, oat, rye, vetch, sainfoin, clover, corn and etc and to press them either as straws or as hays and bale them. The quality of the material used in the machine was tested in accordance with the field conditions and deemed to be proper for the land structure of our country. This machine has a more silent, vibration-less and faster running in comparison with the other machines in the same category. The width of its collector is 146-165 cm and the height thereof is hydraulically adjustable by the driver. This way, it can collect the straws at different heights left at the end of the harvest. With its unique design, its chopping unit system operates very efficiently. Its solid structure minimizes the damage caused by the stones and other objects getting stuck in the machine. The fan which is located in the binding part prevents the dust gathering and ensures that the binding group runs without any problem. The illumination lamp at the back side of the machine has a positive impact on operating the machine at nights. The types of the baler we manufacture and put into service are as follows: 3 twines baler with a large rake and chopping unit, 3 twines baler with chopping unit, 3 twines baler without chopping unit and 2 twines baler without chopping unit.



TEKNİK ÖZELLİKLER / TECHNICAL SPECIFICATION		T-BM 3H	T-BM 3HL	T-BM 3	T-BM 2
Makina Kodu (Sipariş Numarası)	Machine Code (Order Number)	23300001	23300003	23300002	23200001
Bağlama Sistemi	Fastening Systems	3 İpli / 3 Corded			2 İpli 2 Corded
Çift Pto Şaftı	Double Pto Shaft	Standart / Standard			
Toplama Genişliği (cm)	Pickup Range (cm)	145	165	145	165
Balya Kesiti (cm)	Bale Section (cm)	36 x 46			
Balya Boyu (cm)	Bale Length (cm)	40 - 130			
Balya Ağırlığı (kg)	Bale Weight (kg)	20 - 35			
Piston Strok (cm)	Piston Stroke (cm)	66			73
Tırmık Yay Borusu	Rake Spring Pipe	5 Rulmanlı / With 5 Rollers			
Haşpay	H-cut	Mevcut / Present		
Sol Lastik	Left Wheel	7,50-16			10/75-15,3
Sağ Lastik	Right Wheel	6,50-16			10/80-12
Makina Ağırlığı (Kg)	Machine Weight (kg)	2450	2500	2320	2030
Güç İhtiyacı (HP) (min.)	Minimum Power Required (HP)	70		60	70

Ölçü ve model değiştirme hakkımız saklıdır. / We reserve our rights to make changes in designs, specifications and features without prior notice.



MISIR SİLAJ MAKİNASI MAIZE CHOPPER

Türkey Mısır Silaj Makinası, hareketini doğrudan traktör kuyruk milinden alarak çalışan, düşük güç ve yakıt tüketimi ile traktörü yormadan uzun yıllar sorunsuz çalışan, ekonomik bir makinedir. Yüksek sertlik derecesinde özel çelik malzemeden üretilmiş, otomatik bileme ünitesine sahip dayanıklı biçme diskleri ve ters çevrilebilir ve ayarlanabilir parçalama plakası ile en yüksek çalışma hızında bile yüksek kalitede kesim yapar böylece bitki besin maddeleri ve bitki içindeki su oranı korunur.

Özellikle kuru mısır tanelerinin tamamen parçalanması için kesme mekanizması içerisine parçalama plakası yerleştirilebilir. Silaj boyu bir civata yardımıyla ayarlanabilen parçalama plakası yardımıyla belirlenir. Güçlü fanı ve fan üzerindeki üfleyici kanatları sayesinde, küçük parçalara ayrılmış materyali, tahliye bacası içinden süratli bir şekilde taşıma römorkuna üfler. Tahliye bacasına, kullanıcının yorulmasına gerek kalmadan uzaktan kumanda ile yön verilebilir. İsteğe bağlı olarak, baca uzatılabilir. Katlanabilir bacası sayesinde, en alçak yerlerden bile rahatlıkla geçebilir. Makina elemanları aşırı yüklenmeye karşı pim kesen emniyet düzeni ile korunmaktadır.

Türkey Maize Chopper is an economical machine powered directly by the tractor power-take-off shaft and it operates without tiring the tractor with low power and low fuel depletion for long years without any problem.

It is able to perform high-quality cutting even at the maximum work speed with its mowing discs that are made from special steel material with a high degree of hardness and that have the automatic grinding unit; in this way, the nutrients of the plants and the water content in the plant are preserved.

A crushing plate may be placed inside the cutting mechanism in order to crush the particularly dry corn particles. The silage length is determined with the help of the crushing plate that could be adjusted by means of a bolt. It blows the crushed material quickly from inside the discharge chimney towards the trailer Thanks to its strong fan and blower wings on the fan. The discharge chimney can be directed with a remote control without tiring the user. The chimney may be extended.







TEKNİK ÖZELLİKLER / TECHNICAL SPECIFICATION		T-MSM HM	T-MSM HH
Makina Kodu (Sipariş Numarası)	Machine code (Order number)	20501008	20501007
Sıra Sayısı	Number of Row	1	
Taşıma Genişliği (mm)	Transport Width (mm)	2370	
Taşıma Uzunluğu (mm)	Transport Length (mm)	3500	
Toplam Yükseklik (mm)	Overall Height (mm)	3360	
Aski Sistemi	Linkage of Suspension System	Kategori II / Category II	
Baca ve Şopka Kumanda Tertibatı	Control of Chimney and Routing Plate	Hidrolik - Mekanik Hydraulic - Mechanical	Hidrolik - Hidrolik Hydraulic - Hydraulic
Fan Üzerinde Üfleyci Kanat Sayısı	Number of Airfoils on the Fan	6	
Toplayıcı Tambur Sayısı	Number of Drums	2	
Parçalayıcı Bıçak Sayısı	Number of Shredder Blades	12	
Kesme Yüksekliği (mm)	Cutting Height (mm)	(min.) 50 - 150 (max.)	
Kıyılmış Materyal Boyu (mm)	Chopped Material Size (mm)	(min.) 5 mm	
Tekerlek Ölçüsü	Wheel Dimensions	16,5 x 6,5 - 8	
Tekerlek Sayısı	Number of Wheels	1	
İş Verimi (Kapasite) (da/h)	Capacity (da/h)	0,399	
Makina Ağırlığı (kg)	Machine Weight (kg)	600	625
Kuyruk Mili Devir Sayısı (min-1)	P.T.O. Shaft Rotations (max) (min-1)	540	
Güç İhtiyacı (HP)	Required Tractor Power (HP)	70	

◆ Makina saatlik iş verimi (kapasite) hesaplanırken, ilerleme hızı silaj hasatı için kabul edilen optimum değerler olan 7-9 km/h olarak belirlenmiş ve dekardan alınan ürün verimi ortalama 8-10 ton/da olarak düşünülmüştür. Tarla koşulları, dekadaki bitki sayısı gibi pek çok etki, makina ilerleme hızı ve silajlık mısır ürün verimi için alınmış ortalama değerleri değiştireceğinden hesaplanmış iş veriminin (kapasite) değişken olabileceği göz önüne alınmıştır.

◆ When the work efficiency of machine is calculating, working speed has determined 7-9 km/h which are the optimal values for silage harvesting and average crop yield adopted as 8-10 ton/da. Such as the conditions of land and plant status affects the working speed and crop yield; for this reason the work efficiency of machine is variable value that depends on the working speeds and crop yield.

Ölçü ve model değiştirme hakkımız saklıdır. / We reserve our rights to make changes in designs, specifications and features without prior notice.



TAMBURLU ÇAYIR BIÇME MAKİNASI ROTARY DRUM MOWER

Her türlü yem bitkilerini, otları, çayırları, yol kenarındaki fundalık ve yabancı otları birbirine zıt yönde dönen 2 adet tambur ve her bir tamburda mevcut 3 adet yüksek çevre hızıyla dönen bıçakları ile biçer ve namlu şeklinde arkaya bırakır. Ayarlanabilir kesim yüksekliği avantajı ve kesim kalitesi yüksek seviyede olduğundan bitki besin değerleri korunarak kısa sürede kuruma sağlanır. Düşük güç gereksinimi ile traktörü yormadan, yüksek kalitede iş yapar. Bir yay vasıtasıyla kayışlar gerilerek kasnak mekanizmasında emniyet sağlanmış olur. Engebelere uyumu oldukça başarılıdır.

It reaps all kinds of feed plants, grass, meadow grass, heath and wild plants bordering the roads with blades rotating at a high annulus velocity and existing in both of the 2 drums rotating reversely to each other and leaves them behind in the form of barrel. With the advantage of adjustable cutting height and the high quality of the cutting height, the nutrient values of the plant are preserved and drying is made possible in a short time. With its little power requirement, it operates in a high-quality manner without tiring the tractor. The belts are tightened by means of a spring and thus the safety is ensured on the pulley mechanism. Its adaptation to the unevenness of the ground is highly successful.



◆ Makinanın ilerleme hızı arazi koşullarına ve bitki durumuna göre değişkenlik gösterir. İlerleme hızının değişimi iş verimini etkileyen bir faktördür. Tabloda verilmiş değerler belirlenmiş optimal ilerleme hızlarına göre hesaplanmıştır. Ot biçme yüksekliği 5 cm olup bu değer tarla şartları ve kullanıcının maharetine göre değişkenlik göstermektedir.

◆ Working speed of machine depends on the conditions of land and plant status. Working speed affects the capacity; for this reason values of capacity according to the optimal working speeds are given in table. Avg. Cutting height is 5 cm and depending on the conditions of land and user's skill.

TEKNİK ÖZELLİKLER / TECHNICAL SPECIFICATION

		T-TCBM 1350	T-TCBM 1650	T-TCBM 1900
Makina Kodu (Sipariş Numarası)	Machine code (Order number)	20401103	20401204	20401304
İş Genişliği (mm)	Working width (mm)	1350	1650	1900
Taşıma Genişliği (mm)	Transport Width (mm)	1175	1518	1500
Taşıma Uzunluğu (mm)	Transport Length (mm)	2962	3185	3456
Toplam Yükseklik (mm)	Overall Height (mm)	990	1075	1035
Tambur Sayısı	Number of Drums	2		
Bıçak Sayısı	Number of Blades	6		
Optimal İlerleme Hızı (km/h)	Optimal Working Speed (km/h)	5-7,5		
İş Verimi (Kapasite) (da/h)	Capacity (da/h)	0,55-0,8	0,65-1	0,75-1,15
Makina Ağırlığı (kg)	Machine Weight (kg)	385	422	485
Kuyruk Mili Devir Sayısı (min-1)	P.T.O. Shaft Rotations (max) (min-1)	540		
Güç İhtiyacı (HP)	Required Tractor Power (HP)	30	40	50

Ölçü ve model değiştirme hakkımız saklıdır. / We reserve our rights to make changes in designs, specifications and features without prior notice.



DİSKLİ ÇAYIR BIÇME MAKİNASI ROTARY DISC MOWER

Türkey Diskli çayır biçme makinası, disklerin dönme esnasında oluşturduğu hava akımı etkisi ile özellikle fiğ, ak üçgül, gazal boynuzu gibi yatık büyüyen yem bitkileri için ve her türlü çayır, mera ve yem bitkileri ile yabani otları biçmek için en İDEAL MAKİNA tipidir. Hareketini traktör kuyruk milinden alır ve traktöre üç nokta askı düzeni ile bağlanır. Seri olarak 4'lü kayış mekanizması ile hareket iletilir. 4-5-6 diskli olarak üretilmektedir. Sert ve büyük cisimleri (ağaç, taş vb.) çarpma esnasında oluşabilecek zararı engellemek amacıyla güvenlik mekanizması bulunmaktadır. Makina bu tür bir cisme çarptığı zaman geriye doğru hareket ederek zararı minimuma indirir. Diskli çayır biçme hidrolik olarak yukarıya kaldırılabilir. Böylece makina yol pozisyonunda traktörün arkasında kalır. Makina eğimli arazilerde hidrolik piston aracılığıyla eğime uygun hale getirilerek biçme yapılabilir. Makina arkasına takılan yönlendirici ile biçilen otların istenilen genişlikte toplanması sağlanır. Tek düze anız bırakarak; yüksek kesim kalitesiyle biçtiği otları yaylı olarak bıraktığı için bitki besin değerleri korunarak yüksek hızda kuruma gerçekleşir. Tesviyeli arazide ; oldukça alçaktan ve kaliteli kesim yapabilmeyi sağlar.

◆ Makinanın ilerleme hızı arazi koşullarına ve bitki durumuna göre değişkenlik gösterir. İlerleme hızının değişimi iş verimini etkileyen bir faktördür. Tabloda verilmiş değerler belirlenmiş optimal ilerleme hızlarına göre hesaplanmıştır. Ort Biçme yüksekliği 5 cm olup bu değer tarla şartları ve kullanıcının maharetine göre değişkenlik göstermektedir.

Türkey Rotary Disc Mover is the MOST IDEAL machine type especially for the feed plants growing horizontally such as vetch, white clover, Lotus corniculatus and for reaping all kinds of meadow, pasture and feed plants and wild plants with the effect of the air current formed during the rotate of the discs. It is driven by the tractor tail spindle and connected to it with three point hitch system. The movement is transmitted serially through its four fold belt pulley. The machine has 4-5-6 disc models. It has a safety mechanism against the damage which may occur if it hits a hard and big object (tree, stone, etc). It reduces the damage to a minimum by moving backwards when it hits an object. The Disc Drum Mover rises up by hydraulic system. So the machine stays behind the tractor in transport position. Grass-cutting is performed on slopy grounds after the machine is made suitable to the slope through the hydraulic piston. The grass that has been cut can be picked according to the desired sizes by the direction changer part that is connected to the rear part of the machine. It provides a very low and high-quality cutting on the evened ground where it leaves spread the grass it has reaped with its high-quality cutting by leaving a one-type stubble.

◆ Working speed of machine depends on the conditions of land and plant status. Working speed affects the capacity; for this reason values of capacity according to the optimal working speeds are given in table. Avg. Cutting height is 5 cm. and depending on the conditions of land and user's skill.



TRIO SERİSİ 3 BİÇAKLI DİSKLİ ÇAYIR BİÇME TRIO SERIES DISC MOWER



Türkey Trio serisi diskli çayır biçme makinası, disklerin dönme esnasında oluşturduğu hava akımı etkisi ile özellikle fiğ, ak üçgül, gazal boynuzu gibi yatık büyüyen yem bitkileri için ve her türlü çayır, mera ve yem bitkileri ile yabancı otları biçmek için en İDEAL MAKİNA tipidir. Hareketini traktör kuyruk milinden alır ve traktöre üç nokta askı düzeni ile bağlanır. 4-5-6 diskli olarak üretilmektedir ve her bir diskte 3 bıçak mevcuttur. Yeni tasarım diskli biçme düzenimizin üstün yönü: Bıçak sayısı arttırdığından dolayı birim uzunlukta daha fazla kesme yüzeyi yaratıp kesme/ biçme kalitesinin artışı sağlamak başta olmak üzere daha üstün bir çalışma performansını daha düşük traktör motor devrinde gösterebilmesidir. Özellikle biçilecek otun daha yoğun olduğu koşullarda daha temiz bir biçim ve iş başarısını traktörü yormadan sağlamaktadır. Sert ve büyük cisimleri (ağaç, taş vb.) çarpma esnasında oluşabilecek zararı engellemek amacıyla güvenlik mekanizması bulunmaktadır. Makina bu tür bir cisme çarptığı zaman geriye doğru hareket ederek zararı minimuma indirir. Diskli çayır biçme hidrolik olarak yukarıya kaldırılabilir. Böylece makina yol pozisyonunda traktörün arkasında kalır. Makina eğimli arazilerde hidrolik piston aracılığıyla eğime uygun hale getirilerek biçme yapılabilir. Makina arkasına takılan yönlendirici ile biçilen otların istenilen genişlikte toplanması sağlanır. Tek düze anız bırakarak; yüksek kesim kalitesiyle biçtiği otları yayılı olarak bıraktığı için bitki besin değerleri korunarak yüksek hızda kuruma gerçekleşir. Tesviyeli arazide ; oldukça alçaktan ve kaliteli kesim yapabilmeyi sağlar.

Türkey Trio Series Disc Mower is the MOST IDEAL machine type especially for the fodder crops growing horizontally such as vetch, white clover, lotus corniculatus and for reaping all kinds of meadow, pasture and fodder crops and weeds with the effect of the air current formed during the rotate of the discs. It is driven by the tractor tail axle and connected to it with three point hitch system. The machine has 4-5-6 disc models and each disc has 3 blades. The superiority of our newly designed disc mower: It allows a better working performance at a lower tractor engine speed and most importantly, increases the shearing/mowing quality as it widens the surface of shear per unit length and increases the number of blades. It especially allows for a cleaner form and work performance without exhausting the tractor in conditions when plants are under denser. It has a safety mechanism against the damage which may be occurred by hard and big objects (trees, stones, etc.) upon impact. The machine minimizes the damage by moving backwards when it hits such an object. The Disc Mower can be lifted up hydraulically so that the machine stays behind the tractor in transport position. Mowing movement is performed on sloppy grounds after the machine is made suitable to the slope through the hydraulic piston. The grass that has been cut can be picked according to the desired sizes by the direction changer part that is connected to the rear part of the machine. High-speed drying can be obtained by maintaining the nutrient facts since it leaves spread the grass it has mowed with its high-quality cutting by leaving a one-type stalk. It provides high-quality mowing at the lowest ground level on the graded land.

TEKNİK ÖZELLİKLER / TECHNICAL SPECIFICATION		T-DCBM 4	T-DCBM 5	T-DCBM 6	T-DCBM 4 TRIO	T-DCBM 4 TRIO	T-DCBM 4 TRIO
Makina Kodu (Sipariş Numarası)	Machine code (Order number)	20402001	20402002	20402003	20403001	20403002	20403003
İş Genişliği (mm)	Working width (mm)	1626	2006	2386	1650	2000	2400
Taşıma Genişliği (mm)	Transport Width (mm)	1260					
Toplam Yükseklik (mm)	Overall Height (mm)	2390	2770	3150	2390	2780	3150
Disk Sayısı	Number of Discs	4	5	6	4	5	6
Bıçak Sayısı	Number of Blades	8	10	12	12	15	18
Optimal İlerleme Hızı (km/h)	Optimal Working Speed (km/h)	5~6			-	-	-
İş Verimi (Kapasite) (da/h)	Capacity (da/h)	0,65-8	0,8-1	9-1,2	-	-	-
Makina Ağırlığı (kg)	Machine Weight (kg)	445	460	495	475	500	520
Kuyruk Mili Devir Sayısı (min-1)	P.T.O. Shaft Rotations (max) (min-1)	540					
Güç İhtiyacı (HP)	Required Tractor Power (HP)	40	50	60	40 - 45	45 - 50	55 - 60

Ölçü ve model değiştirme hakkımız saklıdır. / We reserve our rights to make changes in designs, specifications and features without prior notice.



ROTORLU OT TOPLAMA ROTARY RAKE

Türkay rotorlu tip ot toplama makinası, hasat edilmiş yem bitkilerini belli aralıklarla dizilmiş namlu haline getirilerek ot toplama römorku ya da balya makinası ile toplama ve balyalama işlemlerini kolaylaştıran, düşük güç gereksinimi ile yüksek manevra ve iş yeteneğine sahip İDEAL MAKİNA' dır. Taş, toprak ve benzeri cisimler otun arasında kalmadan temiz anız bırakarak kaliteli toplama yapar.

Makinanın toplama ünitesini oluşturan tırmık kolları, demonte edilerek ana çatı üzerindeki taşıma yuvalarına takılır; böylece makinanın toplam boyu güvenli taşıma için uygun halde katlanarak minimize edilmiş olur.

Türkay hay rake with rotors is an IDEAL MACHINE that facilitates the picking and the baling with the grass picking trailer or baling machine by forming the harvested feed-plants in barrels arranged at regular intervals. It has a high manoeuvrability and has little power requirements and wide range performances.

It performs a high-quality picking by leaving clean stubble as it doesn't leave any stone or similar objects in the grass that has been picked. The rake arms that constitute the picking unit of the machine are attached to the conveyor slots after being disassembled; in this way, the total length of the machine is minimized by folding suitably for safe transport.



TEKNİK ÖZELLİKLER / TECHNICAL SPECIFICATION

		T-OT 330-9	T-OT 370-9	T-OT 424-11
Makina Kodu (Sipariş Numarası)	Machine code (Order number)	21501015	21501011	21501012
İş Genişliği (mm)	Working Width (mm)	3300	3400	4200
Taşıma Genişliği (mm)	Transport Width (mm)	1400	1700	1800
Rotordaki Kol Sayısı	Number of Arms per Rotor	9		11
Her Koldaki Yayı Sayısı	Number of Double Fingers	3		4
Tekerlek Ölçüsü	Wheel Dimensions	15×6,00-6		16×6,5-8
Tekerlek Sayısı	Number of Wheels	2	4	
Makina Ağırlığı (kg)	Machine Weight (kg)	380	410	520
Güç İhtiyacı (HP)	Required tractor power (HP)	45		50

Ölçü ve model değiştirme hakkımız saklıdır. / We reserve our rights to make changes in designs, specifications and features without prior notice.



ÇİFT ROTORLU OT TOPLAMA TWIN - ROTOR RAKE

Türkay Çift rotorlu ot toplama makinası, tarlarda biçilmiş haldeki yem bitkilerinin balyalama ve toplama işlemlerini kolaylaştırmak için namlu oluşturmada kullanılan, yüksek manevra ve iş yeteneğine sahip; düşük güç gereksinimi ve yüksek iş genişliği avantajı ile de zaman ve yakıttan tasarruf sağlayan İDEAL MAKİNA' dır. Toplayıcı yaylar toprakla temas etmediği için toprak yapısı ve yem bitkilerinin kökleri korunur; taş, toprak ve benzeri maddeler toplanan otların arasında kalmadan temiz anız bırakarak kaliteli toplama yapar. Hidrolik katlama sistemi sayesinde kolayca yol konumuna getirilir; böylece makinanın toplam boyu güvenli taşıma için uygun halde katlanarak minimize edilmiş olur. Yol konumunda makina genişliği 3.m'nin altındadır.

Türkay Twin rotor grass picking machine is an IDEAL MACHINE used to form barrels for facilitating the bale and picking of the feed plants that have been reaped on the farm. It has a high manoeuvrability and it makes saving on the time and the fuel thanks to its little power requirements and wide range performances. As its picking springs don't touch the ground, the ground structure and the roots of the feed-plants are preserved. It performs a high-quality picking by leaving clean stubble as it doesn't leave any stone or similar objects in the grass that has been picked. It is easily suited to road location thanks to its hydraulic fold system; in this way, the total length of the machine is minimized by folding suitably for safe transport. The machine width is below 3 metres on the road.



TEKNİK ÖZELLİKLER / TECHNICAL SPECIFICATION

T-COT 655

Makina Kodu (Sipariş Numarası)	Machine code (Order number)	21501008
İş Genişliği (m)	Working width (m)	6,15-6,55
Taşıma Genişliği (m)	Transport Width (m)	3
Toplam Uzunluk (m)	Overall Length (m)	3,36
Rotor Çapı	Diameter of Rotor	2,9
Rotor Sayısı	Numbers of Rotor	2
Tekerlek Ölçüsü	Wheel Dimensions	16 × 6,5-8
Tekerlek Sayısı	Number of Wheels	8
Makina Ağırlığı (kg)	Machine Weight (kg)	985
Güç İhtiyacı (HP)	Required tractor power (HP)	70-80

Ölçü ve model değişikliğine hakkımız saklıdır. / We reserve our rights to make changes in designs, specifications and features without prior notice.



OT DAĞITMA ROTARY TEDDER

Türkay Ot Dağıtma makinası, biçilmiş yem bitkilerini dağıtarak besin değeri kaybolmadan çabuk kurumasını sağlar; böylece yem bitkisi tarladan kısa sürede kaldırıldığı için yıl içinde daha fazla hasat yapmaya olanak tanır. Yüksek iş genişliği ile zaman ve emekten; düşük güç gereksinimi ile de yakıttan tasarruf sağlar. Manevra kabiliyeti yüksek tekerleklere sahiptir. Makinanın basit yapısından dolayı bakım ve onarımı oldukça kolaydır. Hidrolik katlama sistemi sayesinde kolayca yol konumuna getirilir; böylece makinanın toplam boyu güvenli taşıma için uygun halde katlanarak minimize edilmiş olur. Yol konumunda makina genişliği 3.m'nin altındadır.

Türkay Tedder spreads mown fodder crops and ensures rapid drying without having fodder crops to lose their nutritional value; thus allows multiple harvests within the year since fodder crops are removed in a short period of time. It saves time and labour with its high range of work and saves fuel with is low power demand. It has highly manoeuvrable wheels. Maintenance and repair of the machine is quite easy thanks to its simple structure. The machine is folded into the road mode easy thanks to the hydraulic folding system; thus, total length of the machine is minimized for safe transportations by folding. Machine width is less than 3 m when in road mode.



TEKNİK ÖZELLİKLER / TECHNICAL SPECIFICATION		T-OD 315	T-OD 554	T-OD 554-C	T-OD 696
Makina Kodu (Sipariş Numarası)	Machine code (Order number)	22000007	22000002	22000003	22000004
İş Geniřliđi (m)	Working Width (m)	2,7	5,5		6,9
Tařıma Geniřliđi (m)	Transport Width (m)	3,4	2,95		2,85
Disk Sayısı	Number of Discs	2	4		6
Her Diskteki Kol Sayısı	Number of Tines in Each Disc		7		6
Tekerlek Ölçüsü	Wheel Dimensions		16 × 6,5-8		
Tekerlek Sayısı	Number of Wheels	2	4		6
Makina Ađırlıđı (kg)	Machine Weight (kg)	360	710	630	890
Güç İhtiyacı (HP)	Required tractor power (HP)	40	50-60		70-80

Ölçü ve model deđiřtirme hakkımız saklıdır. / We reserve our rights to make changes in designs, specifications and features without prior notice.



YENİ ÜRÜN

2 m³

6 m³



DİK YEM KARMA VERTICAL MIXER - FEEDER

Sağlam, güçlü ve güvenilir yapıları, kolay kullanımları ile çok çeşitli hayvan yemlerini homojen bir karışım haline getirmek ve karışımı hayvanlara dağıtmak için dizayn edilmiştir. Küçük, orta ve büyük çaplı her türlü işletme için uygun kapasitede dikey yem karma makinası seçeneğini TÜRKAY kalitesi ve ayrıcalığı ile bulmanız mümkündür. Dik olarak çalışan helezon sistemi, üzerinde bulunan özel alaşımlı ve özel tasarımı bıçaklar sayesinde yuvarlak ve kare balyaların kısa sürede parçalanmasını, kesilmesini ve diğer kaba ve kesif yemlerle homojen olarak karışmasını sağlar. Helezon ve gövdenin özel tasarımı sayesinde makina içinde herhangi bir kör nokta bulunmamaktadır ve bu nedenle kova içersinde boşaltma sonrası yem kalmamaktadır. Bu özel tasarım, kullanılan uzun ömürlü şanzıman sistemi ile birlikte çok daha düşük güce ihtiyaç duymaktadır. Opsiyonel olarak sunulan elektronik dijital tartı sistemi sayesinde makina içersine atılan yemler yüksek hassasiyetle tartılabilmekte ve rasyonlar doğru olarak hazırlanabilmektedir.

Vertical Mixer Feeder; are designed to bring various animal feed into a homogenous mixture and to distribute this mixture to the animals with its robust, strong and reliable structure and easy use. All options of vertical feed mixers of appropriate capacity for all kinds of small, medium and large scaled enterprises are available with quality and privilege of Türkay. Vertically operating auger system ensures grinding and cutting of round and square bales thanks to the custom alloyed and custom designed knives on it and mixing then homogeneously with other rough and thick feed. Thanks to special design of auger and the body, there are no blind points on the machine and therefore no feed remains in the bucket after discharge. This special design required much lower power with the durable transmission box system used. Thanks to electronic digital scale system available optionally, the feed loaded in the machine may be weighed with high sensitivity and rations are prepared correctly.

* İsteğe bağlı olarak 1,5 m³ kapasiteli makina, 0,5 m³ ilave ile 2 m³ olabilmektedir.

* Optionally 0,5 m³ extension.

* İsteğe bağlı olarak 3 m³ kapasiteli makina, 1 m³ ilave ile 4 m³ olabilmektedir.

* Optionally 1 m³ extension.



Model / Model	T-DYKM 1,5	T-DYKM 2
Makina Kodu (Sipariş Numarası) / Machine code (Order number)	31802101	31802102
Hacim / Volume (m³)	1,5	2
Hareket sistemi / Drive System	Şanzıman/ Gearbox	
Helezon Sistemi / Auger System	Dikey/ Vertical	
Helezon sayısı (adet) / Number of Augers (Pcs.)	Tek/ Single	
Helezon Devir sayısı (Devir/dak) / Auger Speed (Rpm)	40	
Toplam Yükseklik / Overall Height (mm)	1800	2170
Toplam Genişlik / Overall Width (mm)	1700	
Toplam Uzunluk / Overall Length (mm)	1400	
Hidrolik Basınç Kaynağı / Hydraulic Pressure System	Traktörden/ From tractor	
Tartı Sistemi / Weighing System	-	
Boşaltma Sistemi / Discharge System	Hidrolik boşaltma kapağı/ Hydraulic discharge cover	
Gövde Yan Sacı Kalınlığı / The Thickness of the Side Sheet Metal of Frame (mm)	4	
Taban Sacı Kalınlığı / The Thickness of the Bottom Sheet Metal of Frame (mm)	8	
Helezon Yaprak Sacı Kalınlığı / The Thickness of the Sheet Metal of Auger (mm)	8	
Sabit Bıçak Sayısı (Adet) / Number of Rigid Knives (Pcs.)	2	
Balta Bıçak Sayısı (Adet) / Number of Coultter Knives on the Auger (Pcs.)	7	
Tekerlekler / Wheels	150 mm Döner tekerlek (4 adet) / 150 mm Swivel wheel (4 Pcs.)	
Boş Ağırlık / Unladen Weight (kg)	520	540
Kuyruk Mili Devir Sayısı (Devir/Dakika) / P.T.O. Shaft Rotations (Rpm)	540	
Gerekli Minimum Güç İhtiyacı / Minimum power requirement for PTO (HP)	5	5-10



Model / Model	T-DYKM 2	T-DYKM 3	T-DYKM 4	T-DYKM 6	T-DYKM 8	T-DYKM 16
Makina Kodu (Sipariş Numarası) / Machine code (Order number)	31802103	31802202	318022011	31802301	31801302	31802801
Hacim / Volume (m³)	2	3	4	6	8	16
Hareket sistemi / Drive System	Şanzıman / Gearbox					
Helezon Sistemi / Auger System	Dikey / Vertical					
Helezon sayısı (adet) / Number of Augers (Pcs.)	Tek / Single					
Helezon Devri (Devir/Dakika) / Auger Speed (Rpm)	40					
Toplam Yükseklik (Kepçe aşağıda) / Overall Height (Dipper down) (mm)	1860	2150	2375	2500	2885	3000
Toplam Yükseklik (Kepçe yukarıda) / Overall Height (Dipper up) (mm)	2670	3220	3400	3700	4100	
Toplam Genişlik / Overall Width (mm)	1850	2650				
Toplam Genişlik (Çift taraflı band açık) / Overall Width (mm)(Double band opened) (mm)				2250		
Toplam Uzunluk (Kepçe aşağıda) / Overall Length(Dipper down) (mm)	3900			5500	5600	7060
Toplam Uzunluk (Kepçe yukarıda) / Overall Length (Dipper up) (mm)	3340			3300	3500	
Kepçe Genişliği / Dipper width (mm)	1200	1300				
Hidrolik Basınç Kaynağı / Hydraulic Pressure System	Standart/ Standard					
Tartı Sistemi / Weighing System	Opsiyonel / Optional					
Boşaltma Sistemi / Discharge System	Hidrolik boşaltma kapağı / Hydraulic discharge cover	Bantlı konveyör opsiyonel/ Band conveyor optional		Bantlı konveyör / Band conveyor		
Çift Taraflı Boşaltma / Double Sided Discharge				Standart / Standard		
Yükleme Kepçesi / Dipper System	Standart / Standard					
Gövde Yan Sacı Kalınlığı/ The Thickness of the Side Sheet Metal of Frame (mm)	5			6		
Taban Sacı Kalınlığı / The Thickness of the Bottom Sheet Metal of Frame (mm)	8			16		
Helezon Yaprak Sacı Kalınlığı / The Thickness of the Sheet Metal of Auger (mm)	8			10		
Sabit Bıçak Sayısı (Adet) / Number of Rigid Knives (Pcs.)				2		
Balta Bıçak Sayısı (Adet) / Number of Coultter Knives on the Auger (Pcs.)	7				8	16
Tekerlekler / Wheels	10/75 - 15,3				12,5/80 - 15,3	400/00-15,5
Boş Ağırlık / Unladen Weight (kg)	1050	1920	1970	2660	2800	4480
Kuyruk Mili Devir Sayısı (Devir/Dakika) / P.T.O. Shaft Rotations (Rpm)	540					
Gerekli Minimum Güç İhtiyacı / Minimum power requirement for PTO (HP)	20	25	30	40	50	100

Ölçü ve model değiştirme hakkımız saklıdır. / We reserve our rights to make changes in designs, specifications and features without prior notice.



YATAY YEM KARMA HORIZONTAL MIXER - FEEDER

Sağlam, güçlü ve güvenilir yapıları, kolay kullanımları ile çok çeşitli hayvan yemlerini homojen bir karışım haline getirmek ve karışımı hayvanlara dağıtmak için dizayn edilmiştir. Küçük, orta ve büyük çaplı her türlü işletme için uygun kapasitede yatay yem karma makinası seçeneğini TÜRKAY kalitesi ve ayrıcalığı ile bulmanız mümkündür. Yatay yem karma makinaları, hareketini mafsallı bir mil vasıtasıyla traktörden almakta, çeki oku ile traktöre bağlanarak taşınmaktadır. Makinanın ön kısmında bulunan dişliler vasıtasıyla hareket birbirine ters yönde dönecek şekilde helezonlara iletilir. Makina sabit durumda iken arka tarafında bulunan kepçe ile deposuna doldurulan çeşitli materyal helezonlar vasıtasıyla karıştırılır. Ayrıca helezonların üzerinde bulunan oldukça çok sayıda bıçaklar yardımıyla aynı zamanda parçalama işlemi de yapılır. Karıştırılan materyal, hareketini bir hidrolik motordan alan paletli bir götürücü vasıtasıyla makinanın yan tarafından istenilen miktarda hayvan yemliklerine boşaltılır.

Horizontal Feed Mixes; are designed to bring various animal feed into a homogenous mixture and to distribute this mixture to the animals with its robust, strong and reliable structure and easy use. All options of horizontal feed mixers of appropriate capacity for all kinds of small, medium and large scaled enterprises are available with quality and privilege of TÜRKAY. Horizontal feed mixers are moved by a tractor via an articulated shaft. They are connected to the tractor and carried with a drawbar. The movement is transmitted to the augers by gears located at the front side of the machine as to rotate reversely. When the machine is in stable status, various materials loaded in the reservoir by a dipper located at the back are mixed with augers. In addition, thanks to numerous knives located on the augers grinding process is performed. Mixed materials are discharged in the animal feeders at the desired quantity from the side of the machine by means of a pallet transmitter moved by a hydraulic motor.



TEKNİK ÖZELLİKLER / TECHNICAL SPECIFICATION

		T-YYKM 4	T-YYKM 6	T-YYKM 8	T-YYKM 10	T-YYKM 12
Makina Kodu (Sipariş Numarası)	Machine code (Order number)	21801101	31801202	31801302	31801402	31801502
Hacim (m ³)	Volume (m ³)	4	6	8	10	12
Hareket Sistemi	Transmission System	Planet Şanzıman / Planet Gearbox				
Helezon Sistemi	Auger system	Yatay-Tabanda Çift / Double on the Base				
Hazne Ölçüleri Bucket Dimensions	Genişlik (mm) Width (mm)	1415	1700	2000		
	Yükseklik (mm) Height (mm)	1408	1800	1850		
	Uzunluk (mm) Length (mm)	2485	3000	3000	4000	4500
Toplam Ölçüler Total Dimensions	Genişlik (mm) Width (mm)	1696	1850		1900	
	Yükseklik (mm) Height (mm)	2074	2200	2400	2550	
	Uzunluk (mm) Length (mm)	4297	5000		6000	6500
Hidrolik Basınç Kaynağı	Hydraulic Pressure System	Makinarya Ait / Built in the machine				
Tartı Sistemi	Weighing System	Opsiyonel / Optional				
Keççe Sistemi	Dipper System	Standart				
Gövde Zemin Sac Kalınlığı (mm)	The Thickness of the Sheet Metal of Frame (mm)	6	10			
Helezon Yaprak Sac Kalınlığı (mm)	The Thickness of the Sheet Metal of Auger (mm)	12	16			
Helezon Üzeri Papatya Kıyıcı Bıçak Sayısı	Number of Knives on the Auger	48	56	48	72	80
Helezon Üzeri Balta Kıyıcı Bıçak Sayısı	Number of Coulter Knives on the Auger	26	30	26	38	42
Tekerlek	Wheels	10 / 75-15,3	10 / 75-15,3	12,5 / 80-15,3	400 / 60-15,5	
Boş Ağırlık (kg)	Unladen Weight (kg)	1650	3100	4860	4600	5200
Kuyruk Mili Devir Sayısı (min-1)	P.T.O. Shaft Rotations (max) (min-1)	540				
Güç İhtiyacı (KW / HP)	Required Tractor Power (KW / HP)	20	40	60	60	70

Ölçü ve model değiştirme hakkımız saklıdır. / We reserve our rights to make changes in designs, specifications and features without prior notice.



TİTREŞİMLİ DİP KAZAN VIBRATING SUBSOILER

Meyve bahçeleri, bağlar ve tarlalarda mekanizasyonun artmasıyla toprağın sıkışması, yapısının bozulması problemi de büyür. Taban taşı oluşumuna karşı en etkili savaş yöntemini kullanan Türkey titreşimli dipkazan ile;

- Bitki kök gelişimine engel olan geçirimsiz tabaka yok edilerek toprak strüktürü iyileşir.
 - Topraktaki su ve minerallerin bitki köküne; yağmur ve sulama suyunun toprak derinliklerine geçişi sağlanır.
 - Ürün verimi ve bitkinin ekonomik değeri artar.
 - Şanzıman ile doğrudan tahrik = daha az çeki gücü gereksinimi
- TİTREŞİMLİ UÇ DEMİRİ sayesinde traktör hidroliğini yormadan derin patlatma, gevşetme ve kabartma etkisi ile Türkey dipkazan ideal bir makinadır.

The problem of soil compaction and soil structure degradation increases with the increased mechanization in the orchards, vineyards and farms. With Türkey Vibrating Subsoiler which uses the most effective method against the footstones;

- The soil structure gets better with the elimination of the impermeable layer that prevents the plant's root development.
- The water and the minerals in the soil are made to penetrate into the depths of the plant's root and the rain water and irrigation water into the depths of the soil.
- The product yield and the economical value of the plant increases.
- A natural motion with transmission = less propelling force requirement.

Türkey Vibrating Subsoiler is an ideal machine as it shatters, loosens and swells the soil deeply thanks to its vibrating ploughshare.



- ◆ Dişli kutusu ile doğrudan tahrik
- ◆ Bir veya iki derin ayaklı
- ◆ Sıra arası genişliği 1,30-3,50 m
- ◆ Değiştirilebilen keski demiri, uç demiri ve titreşimli kulak
- ◆ Minimum güç ihtiyacı
- ◆ Düşük yakıt sarfiyatı

- ◆ Direkt drive
- ◆ Single or two shares
- ◆ 4' - 12' (1,30-3,50 m row spacing)
- ◆ Replaceable body and wings
- ◆ Reduced horsepower requirement
- ◆ Reduced fuel consumption

Su erozyonunu önler.
Prevents water erosion.

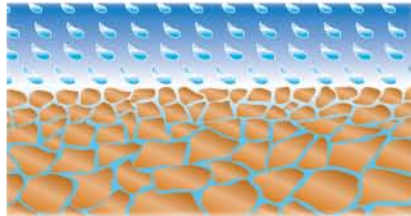

Sert tabaka etkisini önler. Prevents undesirable effects of compacted zone



TEKNİK ÖZELLİKLER / TECHNICAL SPECIFICATION

TEKNİK ÖZELLİKLER / TECHNICAL SPECIFICATION		T-TD
Makina Kodu (Sipariş Numarası)	Machine code (Order number)	21001001
İş Derinliği (mm)	Working Depth (mm)	Max.600
Toplam Genişlik (mm)	Overall width (mm)	680
Titreşimli Kulak Genişliği (m)	Width of vibrating body (mm)	358
Makina Ağırlığı (kg)	Machine Weight (kg)	260
Kuyruk Mili Devir Sayısı (min-1)	P.T.O. Shaft Rotations (max) (min-1)	540
Güç ihtiyacı (HP)	Required Tractor Power (HP)	60

Ölçü ve model değiştirme hakkımız saklıdır. / We reserve our rights to make changes in designs, specifications and features without prior notice.



MEKANİK ve HİDROLİK TOPRAK BURGUSU MECHANICAL & HYDRAULIC POST HOLE DIGGER

Ağaç fidanlarının dikiminde, zeytin, meyve, fındık fidanları dikiminde ve çit direkleri montajında doğru matkap seçildiğinde ideal bir makinedir. Toprak burgusu traktöre üç nokta askı düzeni ile kolayca bağlanarak, kuyruk milinden tahrik olarak çalışır. Hidrolik pistonlu modeli ile sert ve taşlık zeminlerde dahi kolayca derine inmesi sağlanmıştır.

DİKKAT! Delme işlemi yapılırken hidrolik kumanda kolu toprak zeminin sertliğine göre yavaş hareket ettirilmelidir.

Nursery planting, in planting of olive, fruits, hazelnuts and other trees. Hole digging areas, hole digging, in mounting of wire diggings. It is an ideal machines when the right driller is chosen. Hole digger able to tractors three point system and assemble to tractor. It take move from movement axle with shaft. Hole digger with Hydrolic Piston is very high performance when is digging hole, through hyrdolic piston to make easy power transfer and it is very useful an agricultural machine.

When is digging you can you can manage depend to area hardness with control bar.

◆ İş kapasitesi, toprağın yapısı ve makinaya uyguladığı mukavemete göre değişken bir değerdir.

◆ The work efficiency of machine is a variable value that depends on the condition of soil and applied strength to machine.



TEKNİK ÖZELLİKLER / TECHNICAL SPECIFICATION

TEKNİK ÖZELLİKLER / TECHNICAL SPECIFICATION		T-TB M	T-TB H
Makina Kodu (Sipariş Numarası)	Machine code (Order number)	31600000	36100001
İş Derinliği (mm)	Working Depth (mm)	1000	
Makina Ağırlığı (kg)	Machine Weight (kgs)	160	170
Kuyruk Mili Devir Sayısı (min-1)	P.T.O. Shaft Rotations (max) (min-1)	540	
Şanzıman Çıkış Mili Devir Sayısı (min-1)	Rotations of the gearbox output shaft (rpm)	60	
Güç İhtiyacı (HP)	Required Tractor Power (HP)	45	

Burguların çukur açma kapasiteleri / Hole digging capacity of augers

Mekanik Toprak Burgusu / Mechanical Post Hole Digger

Çap (cm) Diameter (cm)	İş kapasitesi (çukur/sa) Working capacity (holes/per hour)
25	45
30	30
35	25
40	20
45	20
50	15
60	10

Hidrolik toprak burgusu / Hydraulic Post Hole Digger

Çap (cm) Diameter (cm)	İş kapasitesi (çukur/sa) Working capacity (holes/per hour)
20	80
30	70
40	60
45	50
60	40

Ölçü ve model değiştirme hakkımız saklıdır. / We reserve our rights to make changes in designs, specifications and features without prior notice.

Her iş
Türkay' la
kolay!



Thor Serisi / Series

Mini Yükleyiciler / Skid Steer Loaders

Tarım makineleri ve teknolojileri alanındaki 59 yıllık tecrübemizle üreticisi olduğumuz çok amaçlı iş makinelerinden biri olan mini yükleyicilerimizi Türkay kalitesi ve garantisi ile hizmetinize sunuyoruz.

Tasarım üstünlükleri sayesinde oldukça dengeli bir çalışma yanı sıra sınıfında iddialı kaldırma kapasitesi ve çalışma hızı sayesinde yüksek performansı ile verimliliğinizi artırır. Türkay Mini yükleyiciler 4 çekişli olup, güç aktarımı hidrostatiktir. Kendi etrafında 360° dönebilme özelliğiyle çok dar yerlerde, son derece hızlı çalışabilir. Tarım, Peyzaj, Ormanlık, Madencilik, Karayolları, Endüstri, İnşaat...

Her iş Türkay' la kolay!

Türkay Thor Serisi mini yükleyicilerin önünde bulunan standart kova istendiğinde kolay montaj-demontaj sistemi sayesinde 1 dakika gibi kısa bir sürede çıkartılarak farklı ataçmanlar takılabilmektedir. Çok çeşitli ataçman seçeneği ile birbirinden farklı birçok işi yapabilmeye olanak sağlayan mini yükleyicilerimizle her işiniz daha kolay, daha hızlı, daha karlı...

We offer our skid steer loaders, being one of the multi-task earth moving machines we manufacture to your service under Türkay quality and guarantee, with 59- year experience in the field of agricultural machinery and technology. It increases your productivity with its high performance thanks to its working speed and assertive lifting capacity and with the most balanced thanks to its design superiority. Türkay skid steer loaders are 4-wheel drive and have hydrostatic drive system. With its 360° rotating feature, it can operate extremely fast at very narrow locations. Agriculture, Landscape, Forestry, Mining, Highways, Industry, Construction ...

All work is easy work with Türkay!

The standard bucket located in front of Türkay Thor Series skid steer loaders, when required, can be removed in a short time like 1 minute thanks to quick coupler system and then different attachments can be installed. Every work is easier, faster, more profitable with our skid steer loaders that allow you to do many different works with a wide variety of attachment options...

Ölçüler / Dimension

LT50

Mini Yükleyici / Skid Steer Loader

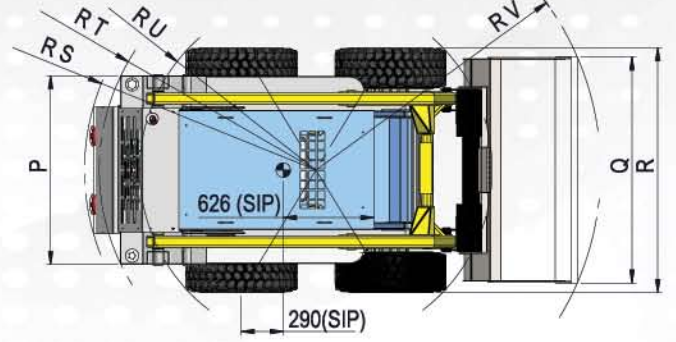
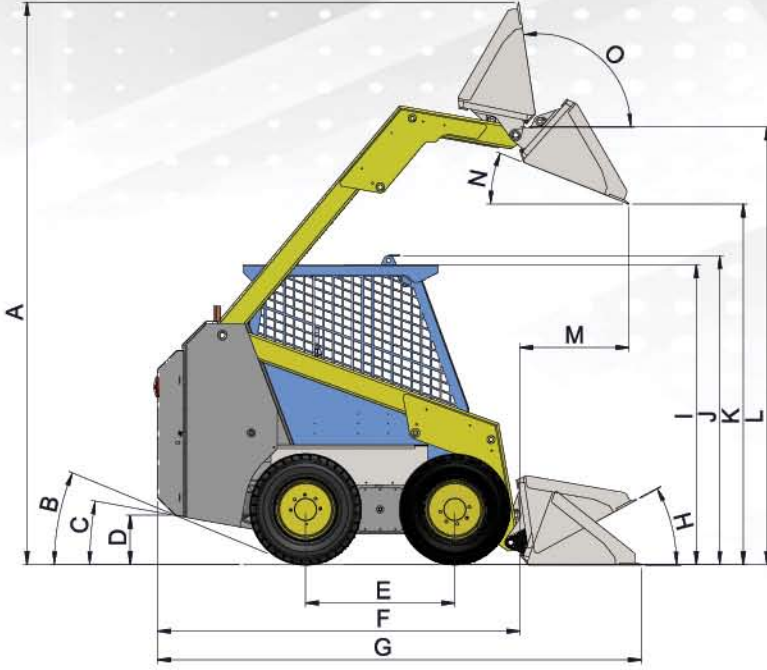

Makina Performans Değerleri

Hesaplanmış çalışma kapasitesi
(Nominal çalışma yükü)
Devrilme yükü
Pompa kapasitesi
Sistem tahliye basıncı
Maksimum ilerleme hızı
(Düşük viteste)

Machine Rating

Rated operating capacity
(ISO 14397-1)
Tipping load (ISO 14397-1)
Pump capacity
System relief
Max. Travel speed
(low range)

700 kg

1400 kg.

109 L/dk

40 MPa

11.5 km/h

Motor

Üretici/ Model
Yakıt
Soğutma
3000 d/dk' da Güç
1800 d/dk' da Tork

Engine

Make/ Model
Fuel
Cooling
Power at 3000 RPM
Torque at 1425 RPM

Perkins 404D-22

Dizel - Diesel

Sıvı - Liquid

38 kW/ 51 hp

142.7 Nm

Silindir sayısı
Silindir hacmi
Yakıt deposu

Number of cylinders
Displacement
Fuel tank

4

2200 cm³

80 L

Ağırlıklar

Çalışma ağırlığı
Taşıma ağırlığı
(standart kovalı)

Weights

Operating weight
Shipping weight
(with standard bucket)

2755 kg

2585 kg

Kontroller

- Dümenleme ve hız sol-el joysticki ile kontrol edilir.
- Sağ-el joysticki üzerinde ataşman kontrol düğmeleri

Controls

- Direction and speed controlled by left-hand joystick
- Lateral movement of right-hand joystick

Aktarma Sistemi

Değişken debili pistonlu hidrostatik tip pompa ve iki adet hidrostatik yürüyüş motoru.

Drive System

Infinitely variable tandem hydrostatic piston pumps, driving two fully reversing hydrostatic motors Danfoss

- Türkay Tarım Makinaları San. ve Tic. Ltd. Şti., teknik veya herhangi bir gerekçe ile broşürde verdiği teknik bilgileri ve ürünün tanıtımında kullanmış olduğu ayrıntıları istediğinde veya belli periyotlarda değiştirme hakkına sahiptir. Boyutlar, ağırlıklar, kapasiteler ve diğer veriler yaklaşık değerler olabilir ve revizyona bağlı değişkenlik gösterebilir. Broşürdeki resimlerde standart veya opsiyonel donanımlar yer alabileceği gibi yalnızca genel bilgilendirme amaçlıdır.

- Türkay Agricultural Machinery Ltd. company has the right to alter the technical information given in the brochure for technical or any reason and the details used in the promotion of the product, when requested or during certain periods. Dimensions, weights, capacities and other data may be approximate values and may vary depending on revision. The illustrations in the brochure may include standard or optional equipment, but are only for the purpose of general information.

Ataşmanlar

Genel amaçlı kova
Çok amaçlı kova
Tırnaklı kova
Kazıcı kol (Beko)
Kazıcı (Ripper)
Dozer bıçağı
Forklift çatalı
Balya çatalı
Silindirik balya tutucu
Tomruk taşıyıcı
Hidrolik kırıcı
Hazneli Süpürge
Burgu
Zincirli toprak kesici
Diskli asfalt kesici
Toprak frezesi (Rotovator)
Sap parçalama

Attachments

General purpose bucket
Multi-purpose bucket
Earth bucket
Backhoe
Ripper
Dozer blade
Pallet forks
Bale spike
Bale handler
Tree forks
Hydraulic breaker
Pickup broom
Auger
Trencher
Rock saw
Rotary tiller
Flail mower

Standart Özellikler

10"x16,5" Lastikler
Operatör kabini (Açık kabin)
El freni
Emniyet kemeri
Ön ve arka çalışma lambaları
Gösterge paneli
Hızlı bağlantı
AT Uygunluk Beyanı
(CE Sertifikası)
Garanti: 2 Yıl.

Standard Features

10x16.5 Tyres
Operator cab (Open cap)
Parking brake
Seat belt
Operating lights, front and rear
Instrument panel
Quick coupler
EC Declaration of Conformity
(CE Certification)
Warranty: 2 Years

Opsiyonlar

23x8.50-12 Ağır hizmet lastikleri
Akıllı gösterge paneli

Options

12x16.5-12 Heavy duty tyres
Smart instrument panel

TÜRKAY

Üretici : TÜRKAY TARIM MAKİNALARI SAN. TİC. LTD. ŞTİ
Fatih Mahallesi 1191 Sokak No: 17/A 35414 Gaziemir / İZMİR
Tel: 0.232 281 54 04 - 281 63 30 / 31 • Fax: 0.232 281 57 10
www.turkaytarim.com.tr • www.turkay.com.tr • e-mail: info@turkay.com.tr
www.facebook.com/turkaytarim • www.twitter.com/turkaygrup



TÜRKAY TARIM MAKİNALARI,
Almanya CLEMENS, KEMPER ve Fransa MX
firmalarının Türkiye Distribütörüdür.



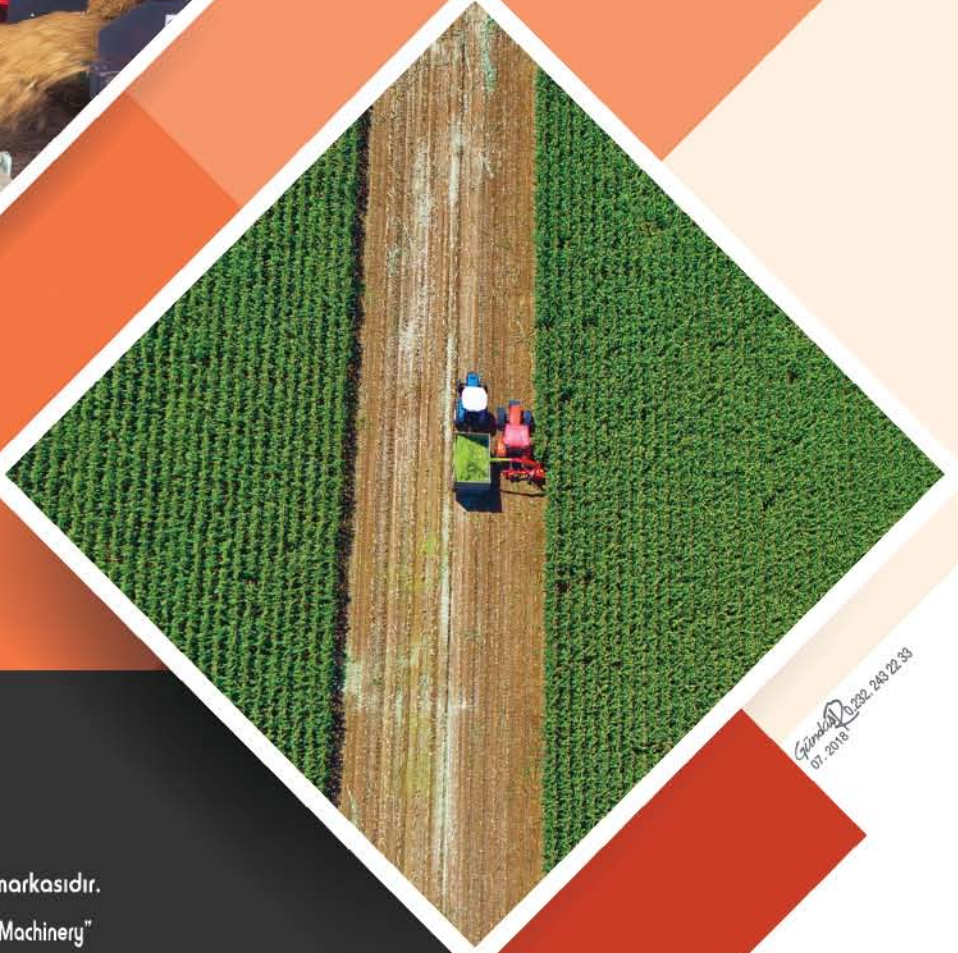

Günümüzün 2022-2023-23
07-2018



MinosAgri, Türkey Tarım Makinaları' nın markasıdır.
"MinosAgri is The Trademark of Türkey Agricultural Machinery"

TÜRKAY TARIM MAKİNALARI
Fatih Mah. 1191 Sokak No: 17/A
Gaziemir / İZMİR / TÜRKİYE
Tel : +90.232 281 54 04-281 63 30-31
Fax: +90.232 281 57 10
www.turkay.com.tr
e-mail: info@turkay.com.tr
www.facebook.com/turkaytarim
www.twitter.com/turkaygrup