

AMMAR
INDUSTRY & DEVELOPMENT

ŞİRKET
DOSYASI

SARMA VE ETIKETLEME
MAKINE, ÇIKOLATA
MAKINE,
OTOMATİK
BESLEYİCİLER

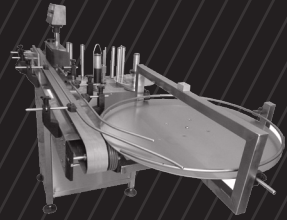
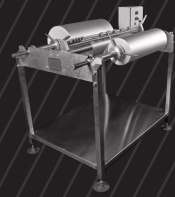
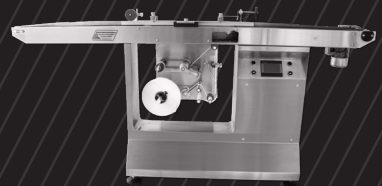
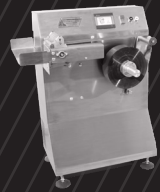
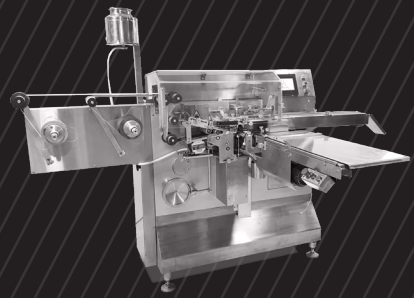
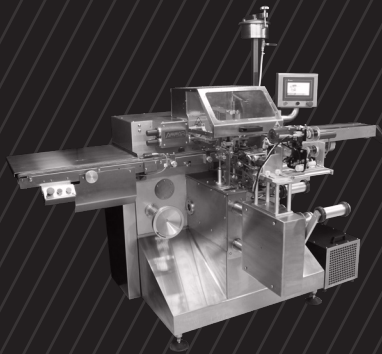

İÇİNDEKİLER



AMMAR MACHINERY

© 2021 Ammar. Her hakkı saklıdır.

► ŞİRKET HAKKINDA BİLGİ	3
► ÜRÜNLERİMİZ	11
• ÇİKOLATA KAPLAMA PAKETLEME MAKİNELERİ	
(CW-CH200) ÇİKOLATA PAKETLEME MAKİNESİ	14
(CW-CH200M) KÜÇÜK ÇİKOLATA PAKETLEME MAKİNESİ	20
(CW-CH200B) BANTLA ROLULA ÇİKOLATA PAKETLEME MAKİNESİ	22
(CW-CH200BS) KIRINTILI KAĞIT BANTLA ÇİKOLATA PAKETLEME MAKİNESİ	24
(CW-CH200BSB) KIRINTILI KAĞIT BANTLA ÇİKOLATA PAKETLEME MAKİNESİ	26
(CCT-P120) ÇARPAZ KESİM MAKİNESİ	28
(CSG-L30) BOYUNA KESİM MAKİNESİ	30
(CSE-L30) KÜÇÜK KAĞIT DİLİMLEME MAKİNESİ	32
• ETİKETLEME MAKİNELERİ	
(LM-F240) ETİKETLEME MAKİNESİ	34
(LM-B240) ALT TARAFLI ETİKETLEME MAKİNESİ	36
(LM-B80) BANTLA ETİKETLEME MAKİNESİ	38
(LP-R60) ETİKET ÜZERİNDE TARİH YAZICISI	40
(LM-R160) YUVARLAK ŞEKLİ KUTULAR İÇİN ETİKETLEME MAKİNESİ	42
(LM-SA30) YARI OTOMATİK YUVARLAK ŞEKLİ ÜRÜNLERE ETİKETLEME MAKİNESİ	44
(LM-DF80) KUTUNUN HER İKİ TARAFINA ETİKETLEME MAKİNESİ	46

► HİZMETLERİMİZ:	48
• ÇİKOLATA ALANINDA DANIŞMANLIĞI	50
• SUNDUĞUMUZ DİĞER HİZMETLER	52
• ESŞİ MAKİNELERİN YENİLEMESİ VE RESTORASYONU	54
• CNC TEKNOLOJİSİ	56
• 3D BASKI	58
• LAZER KESİMİ	60
• ELEKTRONİK	62
• ELEKTRONİK PROJELERİNDE ARAŞTIRMALAR	64
► DÜNYA ÇAPINDAKİ MÜŞTERİLERİMİZ	66
► BAŞARIDA ORTAKLARIMIZ	68



ŞİRKET HAKKINDA BİLGİ

ŞİRKET HAKKINDA BİLGİLER

AMMAR?

BİZ KİMİZ.

Ammar Şirketi hızlı gelişimi ve rekabet gücü ile en eşsiz şirketlerden biridir iş kolaylığı hız kalite açısından en verimli makineleri ulaştırmak için 1975 yıldan beri çikolata makineleri üretmektedir.

DEĞERLERİMİZ.

Tek takım ruh içinde yetkinlik çalışmaya bağlılık ve sürekli gelişim gurur duyduğumuz temel ilkelerimizden biridir.

HEDEFİMİZ.

Müşterilerimize ürünlerini sunmalarını yardımcı olacak araçlar özellikle de çikolata nın en iyi şekilde görünmesi için Ayrıca müşterilerimizin ihtiyaç duydukları zaman kalıcı hizmetler ve bir çok aqlarında güvenilir ve çözümler sunmaktayız. Bu hizmetlerin en önemlisi CNC hizmetler ve 3D baskı. Müşteri memnuniyetini sürdürmek ve uluslararası standartlara uygun olarak ihtiyaçlarını karşılamak için en kaliteli hizmetleri sunmaya taahhüt ederiz.

VİZYONUMUZ.

Çikolata paketlenme makineleri üretim ve geliştirilmesinde dünyanın çapındaki önden gelen şirketlerden biri olmak kendimizi ve tüm ortaklarımız için makinelerimizi kalıcı gelişimi sağlamaya dünya çapındaki müşterilerimize en iyi hizmet vermektir.

MAKİNELERİ ALANLARI

ÇİKOLATA ETİKETLEME

HİZMET VERDİĞİMİZ ENDÜSTRİYEL ALANLAR

TÜM DÜZ VE YUVARLAK ÜRÜNLERE ETİKETLEME YAPIŞTIRMA MAKİNELERİNİN YANI SIRA ÇİKOLATA ÜRETİMİ VE PAKETLEMESİ KONUSUNDA HİZMET VERMEKTEYİZ

ÜRETİMİ VE PAKETLEME

ÇİKOLATA

NEDEN BİZ ?

Çünkü ammar şirketini tercih ederek bu alanında dünyanın en son teknolojisini size sunan uzman mühendis teknisyenlerden oluşan bir ekip tarafından size sağlanan yarım asırlık ata tecrübesini azaltan hizmetler almış olursunuz.

RAKAMLARLA AMMAR.



+45

DENEYİM YILLARI



+20

MAKİNE MODELLERİ



+25

İHRAÇ ETTİĞİMİZ ÜLKELERE

BİZ KALIFIYEVİZ

Uzun bir çalışma deneyim sürekli öğrenme yolculuğunun ve kuruluşundan karışlaştığımız zorlukların ardından şirketimizde uluslararası kalite güvenlik varlığı ile ilgili bir uygulama guru duyduğumuz bir seviyeye ulaştık. Bu standartlara uygun sertifikalar aldığımızda da durmadık ama yine en iyisini hedefliyoruz. Üretim ve geliştirme yolculuğunda uluslararası rekabet öncüsü olmak için mekanlarımızı ve becerilerimizi geliştirmek için elimizden gelenin en iyisini yapacağız.



AMMAR ŐIRKETİ

Ammar Őirketi uzman mhendisi ve her zaman daha iyi hizmet verebilmek iin uzmanlık alanlarında srekli eitim alan salam alıŐanlardan oluŐan ekibimiz olmasaydı ammar Őirketi 20 yıl st ste baŐarıya ulaŐmazdı.



ŞİRKET TARİHİ

ZAMAN ÇİZELGESİ

Ammar Şirketi Suriye Şirketidir
1975 yıldan beri atalardan
kapsamlı bir deneyim kazandıktan
ammar ammar bey tarafından
2000 yilda kurulmuştur.

paketlenme makinesinin ilk modeli
üretilmiştir
O zamandan beri ammar şirketi
paketlenme etiketleme ve çikolata
yapma makineleri alanında başka
makinelere birlikte geliştirilmiştir.

4 eksenli CNC , 3D baskı gibi yeni ileri
teknolojiler benimsemiştir
2019 yıldan beri şirket sensörler gibi
karışık elektronik cihazların çalışması
için bir elektronik atölye kurulmuştur

BAŞLANGIÇ

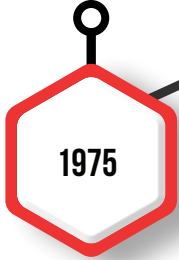

1975

YENİ BİR BAŞLANGIÇ

Şirket paketlenme ve etiketleme makineleri geliştirmeye çalıştı

İLK MODELİ



2005

LÜBNANA TAŞINMA

Lübnana taşındıktan sonra ammar şirketi mekanik hareketleri olarak kontrol etmek için tek eksene dayanan bir çikolata paketlenme makinesi geliştirmiştir

YENİ TEKNOLOJİLER



2018

TÜRKİYE'DE YENİ ŞUBE

Müşterilerimize daha iyi bir şekilde verebilmek için Türkiye'de yeni bir şubemiz açmıştır



ÜRÜNLERİMİZ

DÜNYANIN TEK PAKETLEME MAKİNESİ :

- ▶ 4 DAKİKADA ANAHTARSIZ KALIP DEĞİŞTİRİR.
- ▶ DÜNYANIN EN KÜÇÜK ÇİKOLATA PARÇASINI PAKETLER.
- ▶ TEK EKSENLİ SİSTEM.
- ▶ 1 DAKİKADA 200 TANE.

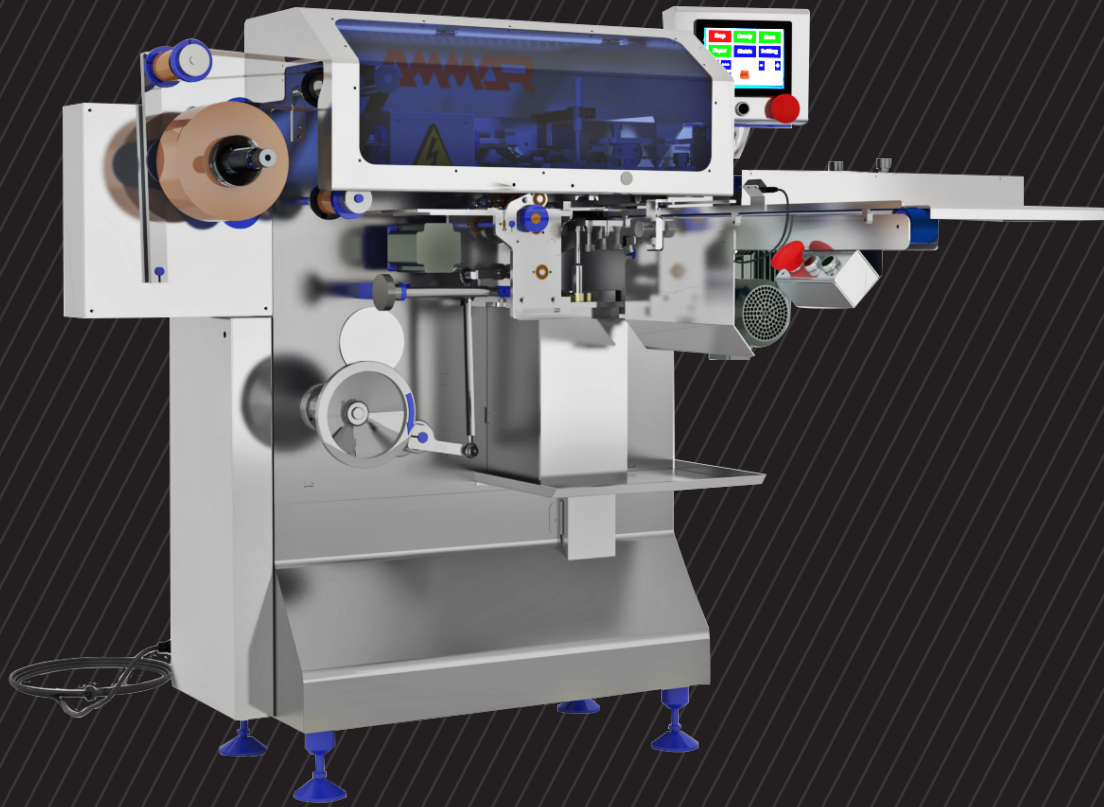

YÜKSEK HIZ!
200 P/MN



W-CH200

ÇİKOLATA PAKETLEME MAKİNESİ

W - CH200 NEDİR ?

W -CH 200 çikolata sarma makinesi 1 dakikada 135 çikolata parçasını pakeleyebilir
Bu makinede 12 boy kayıt edebilirsiniz bu da makineye ayarlamak için hız verir
Bu makine sayesinde Kağıdı uzatıp kısabilirsiniz ve kağıdı parçanın ortasına koyarsınız
Makineyle beraber 3 tane çikolata kalıbı istek üzerine verilir
Ve makinen en harika yanı kolay bir şekilde kalıplarını değiştirebilirsiniz herhangi bir kişi maksimum 6 dakikada değiştirebilir ayrıca sarılmış parçalarının sayısını sayan bir sayaç var bu da sarma işini kolaylaştırır.

MEKANİK HAREKET YÖNTEMİ:

Tüm makine bağlantıları tek eksenle çalışır bu da gürültüyü azaltılır esnekliği ve hızı özelliğini artar
Tek eksen mekanizmasını kullanarak çalışan dünyadaki tek makinedir.

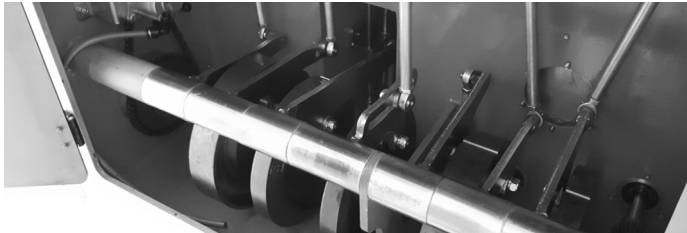

W-CH 200 ÖZELLİKLERİ.

	HIZ	200 PARÇA / DAKİKA
	AĞIRLIK	650 KG
	ELEKTRİK ŞARJI	220 VOLT (1 FAZ) (50 - 60) HERTZ
	TÜKETİM	3 KİLO WATT
	MSKİNE BOYUTLARI	G 150 U150 Y150 CM
	HAVA BASINCI SİSTEMİ	YOK

MAKİNE ÜRETİM MODELİ.



CİHAZLARI

Bu makine Üretim sürecini iyileştiren ve makineye farklı tipte ambalajlar kullanarak paketleme imkanı veren isteğe bağlı olarak verilen çeşitli aksesuarlar ve katkı maddeleri ile mevcuttur. W - CH200 ek cihazlarıyla yuvarlak şekilli ürünlerini sarabilir veya kapatılması için kaynak yapılması gereken ürünlerini sarabilir (selofan kağıdı metalasyon kağıdı ...)

EK CİHAZLARI:

- Ek kağıt cihaz
- Selofan kaynak cihazı
- Fotoğraf sensörü baskılı kağıt
- Etiketleme makinesi için besleyici
- Farklı boyut ve şekillerde kalıplar
- Yuvarlak çikolata için bir cihaz

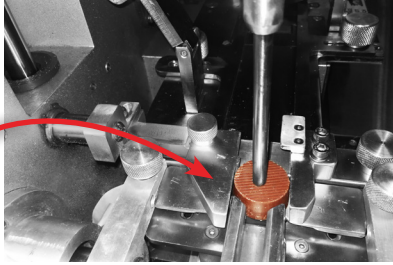

**YUVARLAK ŞEKİLLİ
PARÇASININ CİHAZI**

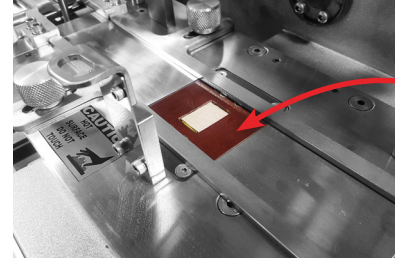

KAYNAK CİHAZI



KALIP DEĞİŞİMİ:

Makinenin parçalarını, özellikle kalıbı değiştirmek kolaydır kalıbı 5 dk içinde değiştirilir herhe-angi bir kalibrasyon işlemine ihtiyacı yoktur.



MAKİNE EVRİMİ ZAMAN ÇİZGİLİSİ W-CH200

2005 Yılında paketleme makinesinin ilk prototipi avruoa makinelerin geliştirilmesi ve bakımından elde edilen deneyimler birikimi sunucunda ammar şirketi tarafında kurulmuştur.

2005



2010 Yılında makineyi orta doğu ülkelerine ihraç etmeye başladık.

2010

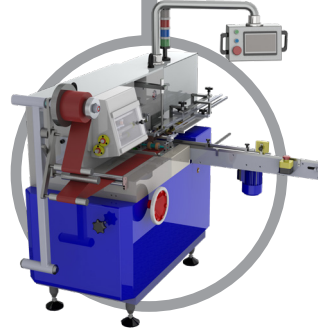

2014 yılında makineye tek eksenli fikri uygulanmış ve kullanımı daha hızlı ve güvenli hale gelmiştir.

2014



2017 yılında makinelerimiz ISO, CE ve UL gibi uluslararası sertifikalar kazanmış avrupaya ve kuzey ve güney amerika'ya ihraç etmeye başlamıştık.

Kağıt kırıntılı teknolojisine sahip çikolata paketlenme makinesinin imal edilmesi.

Büyük boy çikolata parçasını paketlenmesi için bir makine imal etmiştik ayrıca dünyanın en küçük parçasını paketlenmesi için bir makinemiz vardır.

Paketlenme makinesi üretimi artırmak için besleyicili 200 parça hızında geliştirilmiştir.

2017

2019

2020

2021

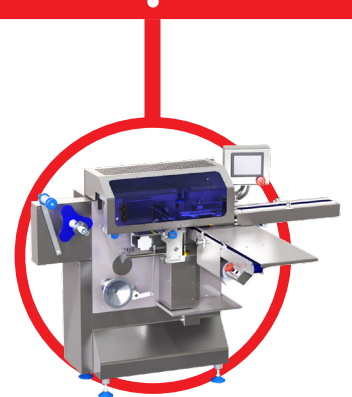
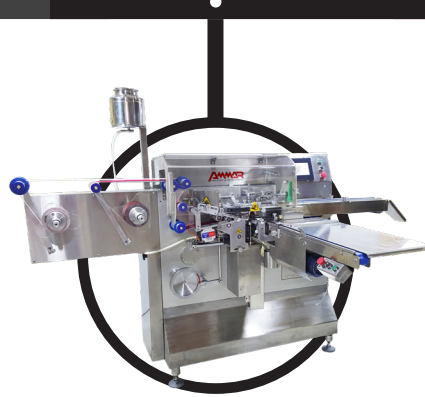
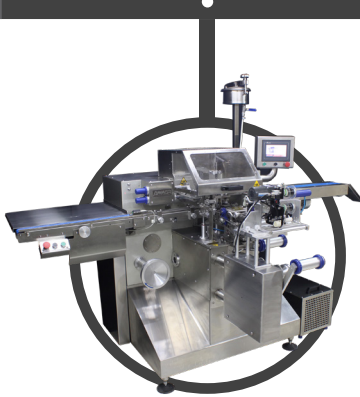

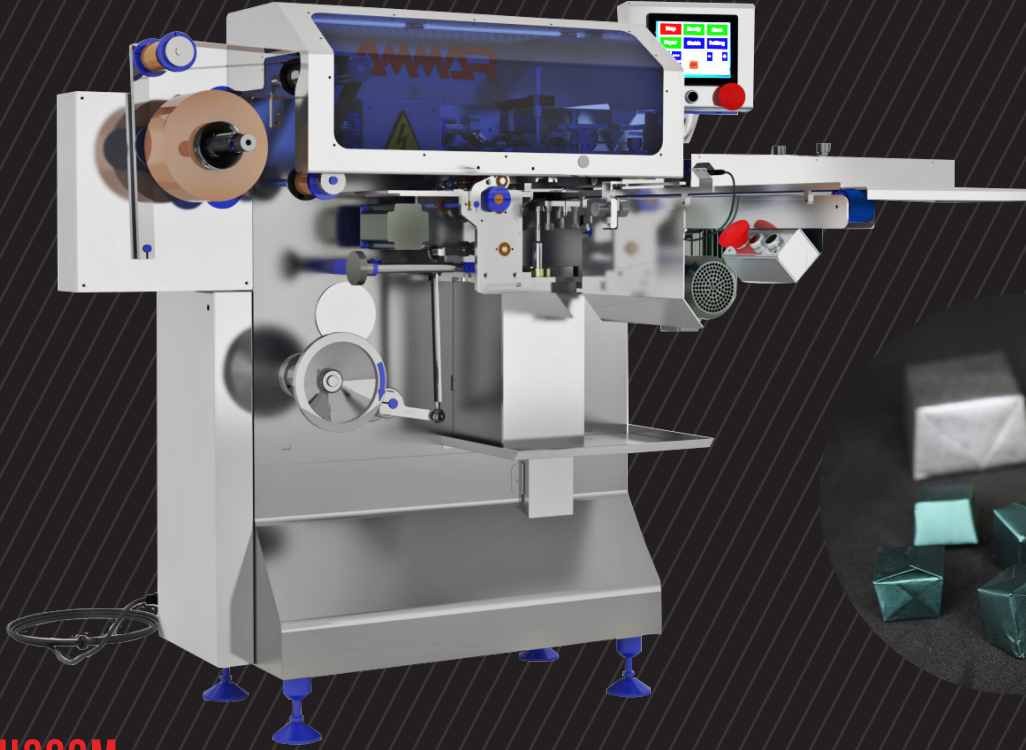

W-CH200M

KÜÇÜK ÇİKOLATA PAKETLEME MAKİNESİ

NEDİR ?

Herhangi bir ikolata parasını m.m(3*10*18 ykselik uzunluk geniřlik) lm olsa bile sarabilir
Bu makine 1 dakikada 80 tane ikolata sarabilir

12 boyutta sarma kađıdından kayıt edebilir bu da hem iři hızlıca biterebilir hem de ayarlamak iin kolaylık sađlar
Makinenin 3 tane kalıbı var

Ve makinenin en harika yanı ikolata kalıplarının herhangi bir kiři ok kolay bir řekilde maksimum 6 dk Deđiřtirebilir, Ayrıca sarılmıř ikolata paralarını sayan bir saya var bu da sarma iřini ok kolaylařtırır.



W - CH 200M ZELLİKLERİ.

	HIZ	80 DAKİKA/ TANE
	AĐIRLIK	650 KG
	ELEKTRİK řARJI	220 VOLT (1 FAZ) (50 - 60) HERTZ
	TKETİM	2 KİLO WATT
	MSKİNE BOYUTLARI	G 115 U115 Y150 CM
	HAVA BASINCI SİSTEMİ	YOK

MAKİNE RETİM MODELİ.





W-CH200B

BANTLA ÇİKOLATA SARMA MAKİNESİ

NEDİR?

Bu makine dakikada 135 parça hızlı bir şekilde çikolata parçalarını bantla sarıp ve tutkalla yapıştırabilir. Bu makinede isteğe bağlı 3 adet kalıp bulunmaktadır, makinenin en harika yanı çikolata kalıpları herhangi bir kişi çok kolay bir şekilde maksimum 6 dk içinde Değiştirebilir, Ayrıca sarılmış çikolata parçalarını sayan bir saygı var bu da sarma işini çok kolaylaştırır.



W - CH200B ÖZELLİKLERİ.

	HIZ	135 DAKİKA / TANE
	AĞIRLIK	850 KG
	ELEKTRİK ŞARJI	220 VOLT (1 FAZ) (50 - 60) HERTZ
	TÜKETİM	3 KİLO WATT
	MSKİNE BOYUTLARI	G 150 U 200 Y 200 CM
	HAVA BASINCI SİSTEMİ	YOK

MAKİNE ÜRETİM MODELİ.

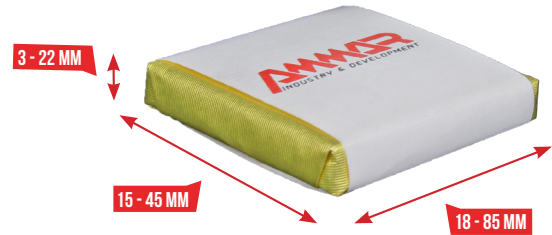



W-CH200BS KIRINTILI KAĞIT BANTLA ÇİKOLATA PAKETLEME MAKİNESİ

NEDİR?

Çikolata sarma kağıt ruloları baskı maliyetlerinden sıkıldıysanız

Ve bastırmak için çok ambalaj kağıdı örneğiniz var son zamanlarda AMMAR ENDÜSTRİ VE GELİŞTİRME ŞİRKETİ tarafından geliştirilen bu makineyi tavsiye ederiz Bu makine kağıt ruloları baskı maliyetlerinden tasarruf etmenizi sağlar

Herhangi bir küçük ofis yazıcısını kullanarak basılmış kağıtlarla çikolatayı sarabilirsiniz ayrıca bu makineye çikolata parçalarını son kullanma tarihini

Yazımanızı sağlayan bir termal yazıcı da ekleyebilirsiniz.

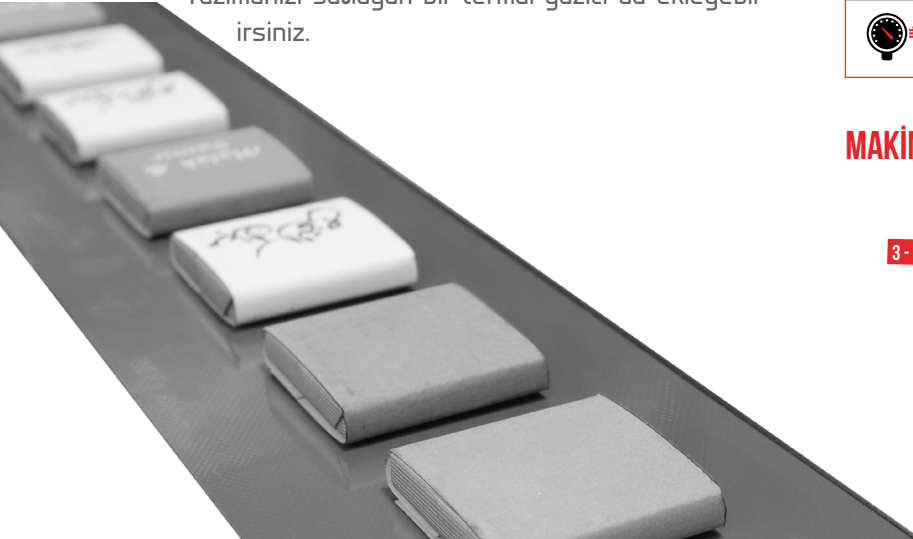

W - CH200BS ÖZELLİKLERİ.

	HIZ	135 DAKİKA / TANE
	AĞIRLIK	950 KG
	ELEKTRİK ŞARJI	220 VOLT (1 FAZ) (50 - 60) HERTZ
	TÜKETİM	3 KİLO WATT
	MSKİNE BOYUTLARI	6150 U 200 Y 200 CM
	HAVA BASINCI SİSTEMİ	5 - 7 BAR

MAKİNE ÜRETİM MODELİ.





W-CH200BSB

BÜYÜK ÇİKOLATA PARÇALARINI ŞİT BAR BANTLA PAKETLEME MAKİNESİ

NEDİR?

Bu yeni makine AMMAR ENDÜSTRİ VE GELİŞTİRME ŞİRKETİ tarafından büyük çikolata parçalarını paketlemek, zamandan tasarruf etmek ve üretimi artırmak için geliştirmiştir.

Yeni tasarıma sahip bu makine hızlı kalıp değişimi

Ve kolay kontrol ile karakterize edilmektedir

Büyük boyutuna rağmen tek eksenle çalışarak

Bakım sürecini daha kolay ve hızlı hale getirir.

AVANTAJLAR:

- Tek eksenle çalışır.
- Kalıbı kolay bir şekilde değiştirilir.
- Bakım süreci ve temizlemesi kolaydır.

W - CH200BSB ÖZELLİKLERİ.

	HIZ	60 DAKİKA / TANE
	AĞIRLIK	1250 KG
	ELEKTRİK ŞARJI	220 VOLT (1 FAZ) (50 - 60) HERTZ
	TÜKETİM	5 KİLO WATT
	MAKİNE BOYUTLARI	6180 U 200 Y 260 CM
	HAVA BASINCI SİSTEMİ	5 - 7 BAR

MAKİNE ÜRETİM MODELİ.

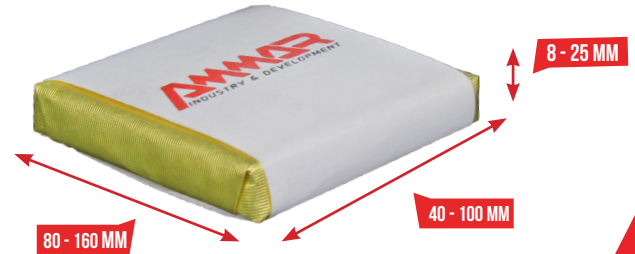

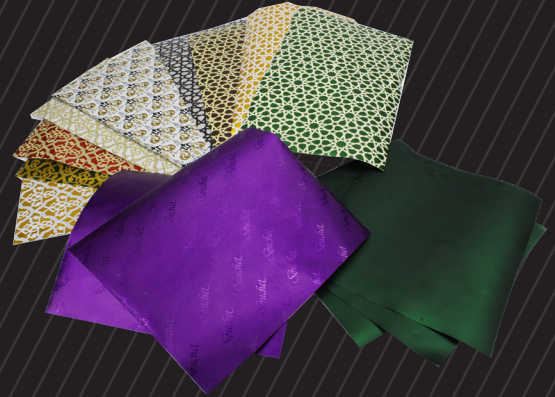
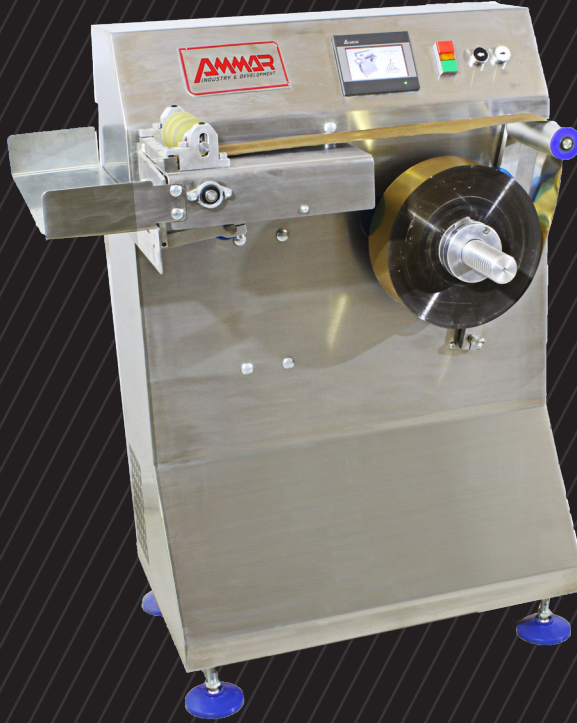







CT-P120

ÇARPAZ KESİM MAKİNESİ

CT-P120 ÖZELLİKLERİ.

	HIZ	120 DAKİKA / TANE
	AĞIRLIK	75 KG
	ELEKTRİK ŞARJI	220 VOLT (1 FAZ) (50 - 60) HERTZ
	TÜKETİM	0.9 KİLO WATT
	MSKİNE BOYUTLARI	G 50 U 70 Y 105 CM
	MAKİNEDEKİ RULONUN BOYUTLARI	GENİŞLİK 2 - 20 CM SLAYT UZUNLUĞU 2 - 50 CM İÇ ÇAPI 7.6 CM
	HAVA BASINCI SİSTEMİ	YOK



NEDİR ?

AMMAR ENDÜSTRİ VE GELİŞTİRME tarafından c t - p120 otomatik kağıt kesme makinesini uyguladı ve tasarladı diğer kesme makineleri farklı olarak her türlü kağıt kesebilir (alüminyum selofan metlize astarlı kağıt gibi kağıdı hızlı bir şekilde dakikada 120 tane keser ve uzatma kısaltma ve kağıdı parçanın ortasına koyma imkanı vardır.

Ayrıca bu makinenin elektronik sayacı var kesilmiş kağıtları sayıyor bu da hem manuel olarak çikolata parçalarını sarmaya kolaylaştırır hemde üretimi ayarlıyor.

MAKİNE ÜRETİM MODELİ.



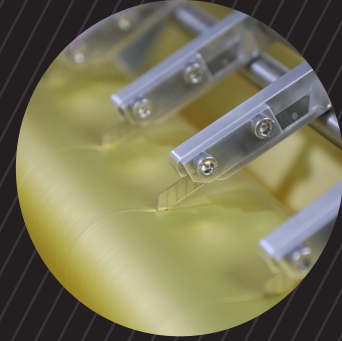

SC-L30

BOYUNA KESİM MAKİNESİ



NEDİR ?

Profsyonel ve kullanımı kolaydır
Bu makine deđiřtirilmiř cetvel tarafından kolay bir řekilde hızlıca yüksek hassasiyetle büyük rulo paketlenme kađıtlarını keserek kađıdı küçük rulo haline getirir.

SC - L30 ÖZELLİKLERİ.

	HIZ	30 DAKİKA / METRE
	AĞIRLIK	75 KG
	ELEKTRİK ŞARJI	220 VOLT (1 FAZ) (50 - 60) HERTZ
	TÜKETİM	0.9 KILO WATT
	MSKİNE BOYUTLARI	G 120 U 120 Y 150 CM
	MAKİNEDEKİ RULONUN BOYUTLARI	MAKSİMUM GENİřLİK 80 CM DIř ÇAPI 35 CM İÇ ÇAPI 7.6 CM
	HAVA BASINCI SİSTEMİ	YOK



SE-L30

KÜÇÜK KAĞIT DİLİMLEME MAKİNESİ

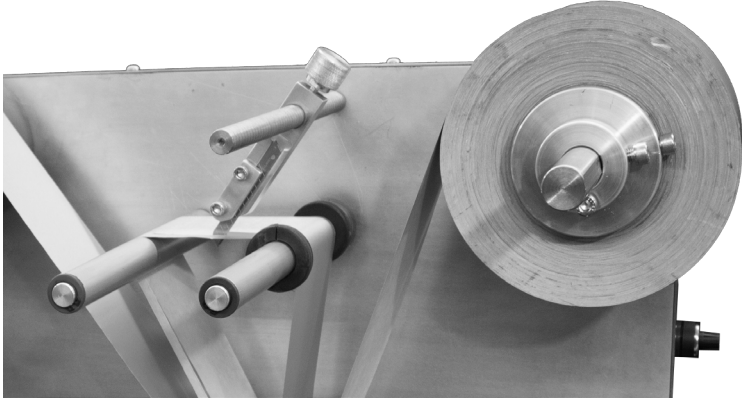

NEDİR ?



Bu makine kağıt rulolarının boyutu sarma makinesinin gerekli boyutlarına uyacak şekilde düzelmek için tasarlanmıştır

Bu makine kullanımı kolaydır

Herhangi bir yere yerleştirmesine izin veren bir pratik boyuta sahiptir

Az miktarda elektrik tüketimi ile çalışmaya uygundur
1 Dakikada yaklaşık 30 metre dilimleyerek küçük kağıt rulolarının ölçülerini hızlı bir şekilde düzeltmesini sağlar.

SE -L30 MAKİNE ÖZELLİKLERİ

	HIZ	30 DAKİKA / METRE
	AĞIRLIK	20 KG
	ELEKTRİK ŞARJI	220 VOLT (1 FAZ) (50 - 60) HERTZ
	TÜKETİM	0.5 KİLO WATT
	MAKİNE BOYUTLARI	G 50 U 60 Y 70 CM
	MAKİNEDEKİ RULONUN BOYUTLARI	MAKSİMUM GENİŞLİK 15 CM DIŞ ÇAPI 30 CM İÇ ÇAPI 7.6 CM
	HAVA BASINCI SİSTEMİ	YOK



LM-F240

DÜZ ETİKETLEME MAKİNESİ

NEDİR?

AMMAR ENÜSTRİ VE GELİŞTİRME ŞİRKETİ tarafından üretilen hızlı etiketleme makinesi hafif hızlı 1 dakikada 240 tane verir

Makine gövdesi krom madenden imal edilmiştir
Çeşitli ürünler çikolata kutu kavanoz gibi ürünlere yapıştırabilir

Bu makine sarma makinelerine bir besleyici aracıyla bağlanabilir bu da üretimi önemli bir şekilde artırmaktadır

Hız ağırlık ve boyutlar ihtiyaçlarınıza uyacak şekilde kopyalar arasında değişir.



LM - F240 ÖZELLİKLERİ.

	HIZ	240 DAKİKA / TANE
	AĞIRLIK	95 KG
	ŞARJI	220 VOLT (1 FAZ) (50 - 60) HERTZ
	TÜKETİM	1.5 KİLO WATT
	MSKİNE BOYUTLARI	G 70 U140 Y170 CM
	HAVA BASINCI SİSTEMİ	YOK

MAKİNE ÜRETİM MODELİ.



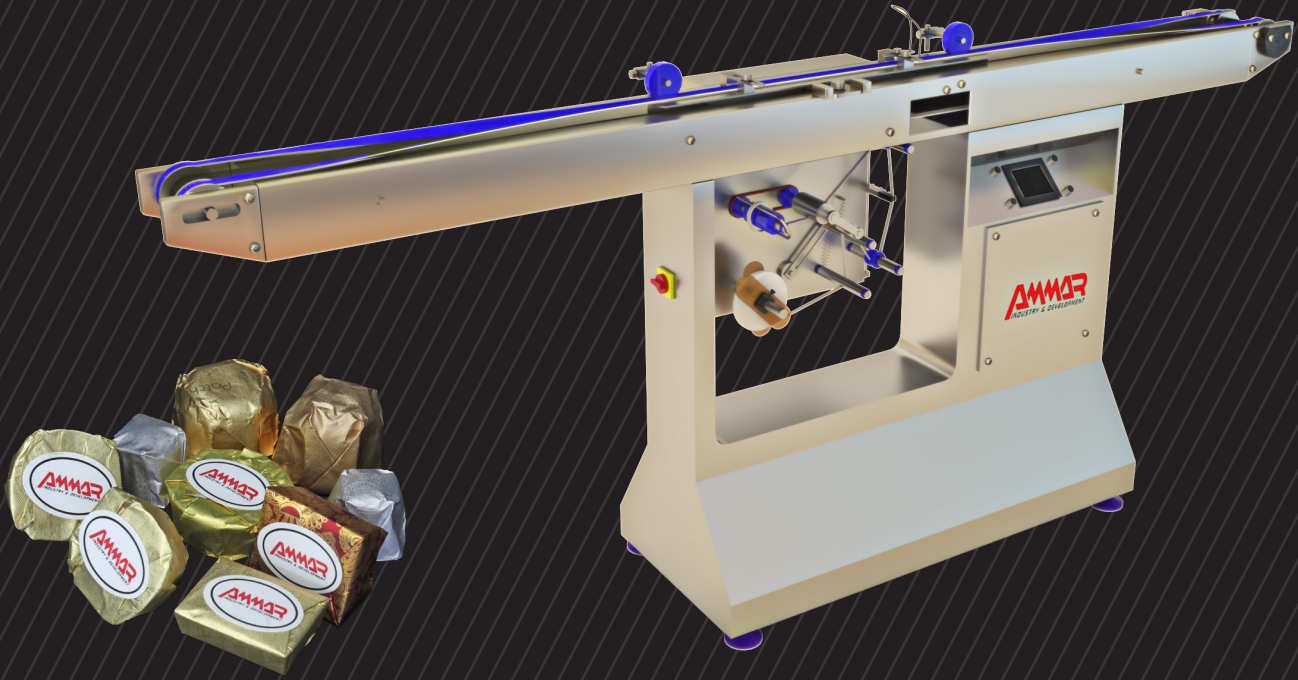

LM-B240

ALT TARAFLI ETİKETLEME MAKİNESİ

NEDİR ?

Etiketleri sadece alttan yapıştırılan özel şekilli ürünlerine yapıştırmak için geliştirilmiştir, bu makine oval rocher ve yuvarlak çikolata ürünlerine etiketleri yapıştırmak için tasarlanmıştır.



LM - B240 ÖZELLİKLERİ.

	HIZ	240 DAKİKA / TANE
	ELEKTRİK AĞIRLIK	95 KG
	ŞARJI	220 VOLT (1 FAZ) (50 - 60) HERTZ
	TÜKETİM	1.5 KİLO WATT
	MSKİNE BOYUTLARI	G 70 U 230 Y 115 CM
	HAVA BASINCI SİSTEMİ	YOK

MAKİNE ÜRTİM MODELİ.

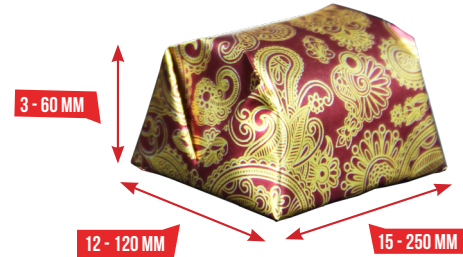



LM-B80

BANTLA ETİKETLEME MAKİNESİ

NEDİR ?

AMMAR ENDÜSTRİ VE GELİŞTİRME ŞİRKETİ tarafından geliştirilen özel bir teknoloji hava basıncı sistemini kullanarak bantla çikolata parçalarını sar-mak için kullanılıyor. Hızlı bir şekilde çikolata parçalarını bantla sarıyor 1 dakikada 80 tane sarıyor.

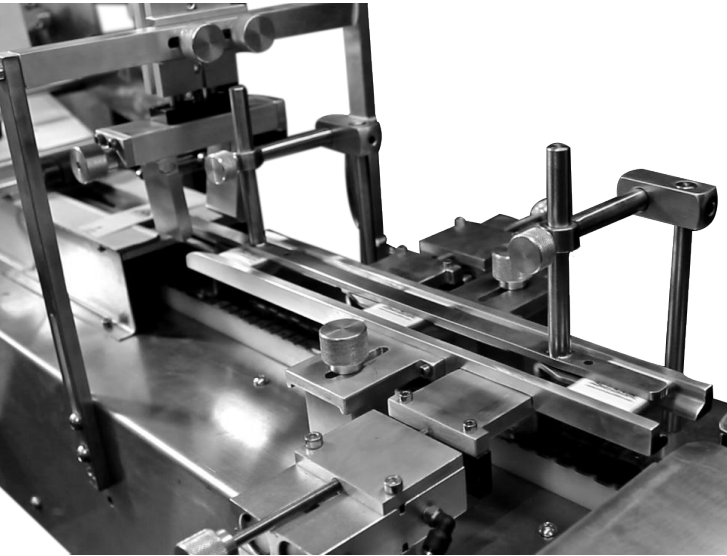

LM - B80 ÖZELLİKLERİ.

	HIZ	80 DAKİKA / TANE
	AĞIRLIK	120 KG
	ELEKTRİK ŞARJI	220 VOLT (1 FAZ) (50 - 60) HERTZ
	TÜKETİM	1.7 KİLO WATT
	MSKİNE BOYUTLARI	G 70 U 250 Y 150 CM
	HAVA BASINCI SİSTEMİ	5 - 7 BAR

MAKİNE ÜRTİM MODELİ.

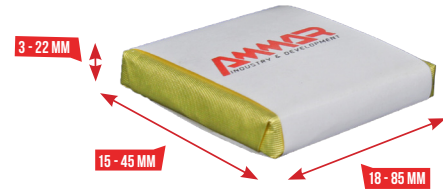

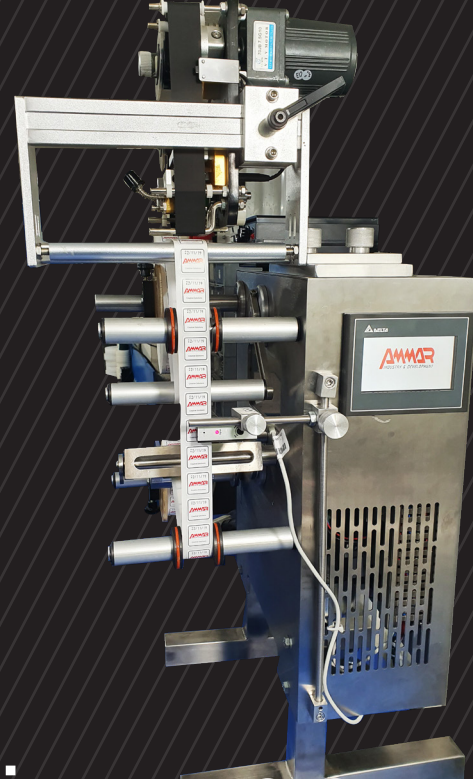







LP-R60

ETİKET ÜZERİNDE TARİH YAZICISI

NEDİR ?

LP - R60 ETİKET YAZICISI Etiketlere son kullanma tarihini eklemek ve özel kodlar ve sembolü yazdırma yeteneği sağlar bu da üretim sürecini kolaylaştırır ve büyük miktarlarda etiket baskı maliyetlerden tasarruf eder.

LP - R60 ETİKET YAZICISI ÖZELLİKLERİ.

	HIZ	60 DAKİKA / BASKI
	AĞIRLIK	60 KG
	ŞARJI	220 VOLT (1 FAZ) (50 - 60) HERTZ
	TÜKETİM	0.5 KİLO WATT
	MSKİNE BOYUTLARI	G 50 U 50 Y 80 CM
	HAVA BASINCI SİSTEMİ	YOK
	MAKİNEDEKİ RULONUN BOYUTLARI	MAKSİMUM GENİŞLİK 10 CM DIŞ ÇAPI 30 CM İÇ ÇAPI 7.6 CM



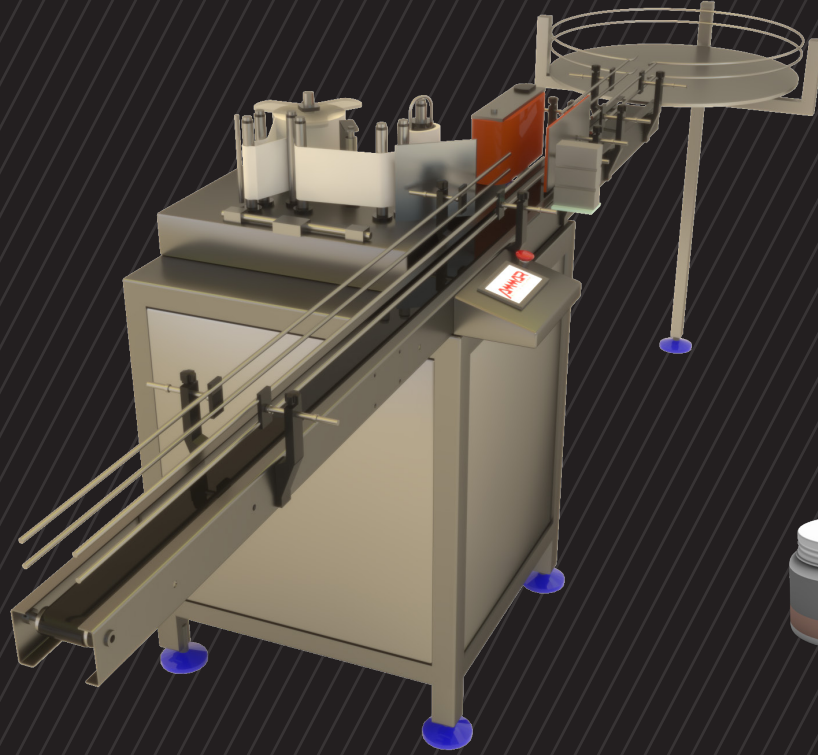

LM-R160

YUVARLAK ŐEKILLİ KUTULAR İÇİN ETİKETLEME MAKİNESİ

LM-R160 ÖZELLİKLERİ.

	HIZI	160 DAKİKA / TANE
	AĞIRLIK	120 KG
	ELEKTRİK ŞARJI	220 VOLT (1 FAZ) (50 - 60) HERTZ
	TÜKETİM	1.9 KİLO WATT
	MAKİNE BOYUTLARI	G 220 U 190 Y 125 CM
	ETİKETLERİN BOYUTLARI	G 15-150 U 15-250 MM
	ÜRÜN BOYUTLARI	ÇAP 30 - 120 MM UZUNLUK 40 - 250 MM
	HAVA BASINCI SİSTEMİ	GEREK YOK



NEDİR?

Yuvarlak şekilli ambalajlar için manuel olarak etiketleme her zaman zor ve yavaştı AMMAR ENDÜSTRİ VE GELİŞTİRME Şirketi LM - R 160 imal ederek etiketleri yuvarlak şekilli ambalajlara yapıştırmanın çözümünü buldu Bu makine kavanoz ve Şişe gibi kutulara etiketleyebilir 160 tane/ 1dakikda hızlı bir şekilde otomatik olarak kavanozları etiketleyebilir.

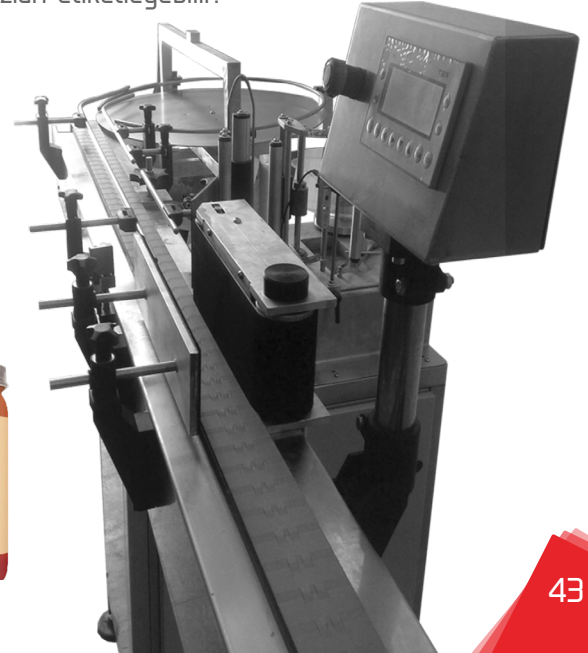

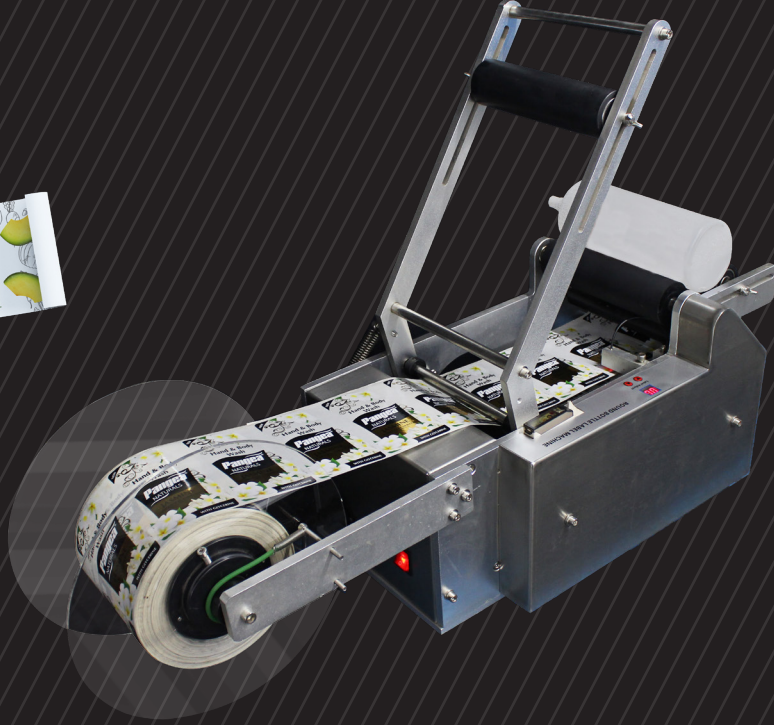

LM-SA30

YARI OTOMATİK YUVARLAK ŞEKİLLİ ÜRÜNLERE ETİKETLEME MAKİNESİ

LM - SA30 ÖZELLİKLERİ.

	HIZI	25 DAKİKA / TANE
	AĞIRLIK	75 KG
	ELEKTRİK ŞARJI	220 VOLT (1 FAZ) (50 - 60) HERTZ
	TÜKETİM	0.9 KİLO WATT
	MAKİNE BOYUTLARI	G 100 U 50 Y 100 CM
	ETİKETLERİN BOYUTLARI	G 15-150 U 15-250 MM
	ÜRÜN BOYUTLARI	ÇAP 30 - 120 MM UZUNLUK 40 - 250 MM
	HAVA BASINCI SİSTEMİ	GEREK YOK



NEDİR ?

Yarı otomatik elektronik yuvarlak şekilli ürün etiketleme makinesi bu makine kavanozlara ve kutulara iyi bir şekilde yapıştırır kullanım kolaylığıyla karakterize edilmektedir.



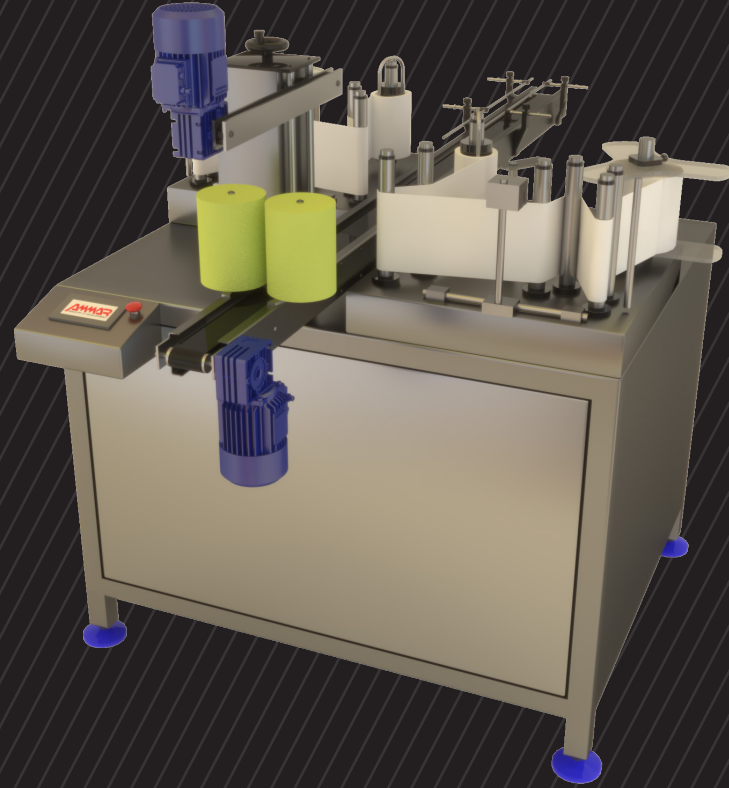

LM-DF80

KUTUNUN HER İKİ TARAFINA ETİKETLEME MAKİNESİ







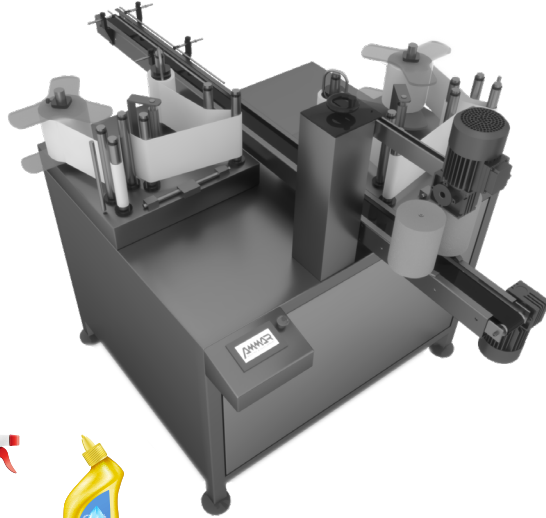

NEDİR ?

Bu makine sayesinde büyük ürünleri etiketlemek artık zor değildir. Etiketli sıvı malzeme paketlerine kutulara veya etiketi kutunun her iki tarafına yapıştırılması gereken herhangi bir ürüne yapıştırabilir.

Bu makine dakikada 80 kutunun her iki tarafına etiket yapıştırabilir.



LM - DF80 ÖZELLİKLERİ.

	HIZI	80 DAKİKA / TANE
	AĞIRLIK	160 KG
	ELEKTRİK ŞARJI	220 VOLT (1 FAZ) (50 - 60) HERTZ
	TÜKETİM	1.7 KİLO WATT
	MAKİNE BOYUTLARI	G 220 U 120 Y 135 CM
	ETİKETLERİN BOYUTLARI	G 15-200 U 15-200 MM
	ÜRÜN BOYUTLARI	GENİŞLİK 40-250 MM DERİNLİK 20-120 MM YÜKSEKLİK 100 - 250 MM
	HAVA BASINCI SİSTEMİ	YOK



HİZMETLERİMİZ

HİZMETLERİ

ÇİKOLATA ALANINDA DANAŞMANLIĞI

Çikolata yapımı ve paketlemesinde entegre çözümler sunuyoruz.



ÇİKOLATA YAPIMI

Çikolata yapımında entegre çözümler sunuyoruz.



ÇİKOLATA KALIPLAMA KALIPLARI

Çok sayıda çikolata kalıplama kalıbı seçin veya kendinizkini sipariş edin.



ÇİKOLATA PARÇASINI PAKETLEME VE ETİKETLEME

Aradığınız makineyi makine listemizde bulamıyorsanız
Bizimle iletişime geçin size uygun çözümleri sunalım.





VERDİĞİMİZ DİĞER HİZMETLER



CNC TEKNOLOJİSİ

CNC teknolojisi bu makine bir bilgisayar aracılığıyla birden fazla eksen ana malzemeyi üç boyut olarak kesme dilimleme dekorasyon yapma ve süsleme imkanı vardır enerjiden ve zamandan tasarruf sağlar.



3D BASKI

Prototip bir makinenin veya parçanın son modeliyle aynı olan bir başlangıç şeklidir Alıcı ve müşterinin üretmeden önce incelemesi ve bazen deneyebilmesi için üretilir.



LAZER KESİMİ

Bu süreç göttükçe daha fazla otomatik hale geliyor Özellikler çeşitli eksenlerde kontrol sistemlerinin geliştirilmesinden sonra Ve kesimdeki doğruluk çok derecelere ulaştıktan sonra manuel rolü neredeyse yok olacaktır.



ELEKTRONİK ATÖLYESİ

Geliştirme üretim kadar önemlidir Ve bu nedenle ammar şirketinde her türlü atölye tasarım için entegre bir plan geliştirdik ve makinelimizin parçaları ve içşndekilerini sürekli olarak değiştirebilir ve geliştirebilir.



MEKANİK ALANINDAKİ BİLİMSE ARAŞTIRMASI

Bizim şirketimizde Bilimsel araştırma ekiplerinin görmüş olduğumuz çabalarından istifade etmiştir bunula beraber üretim alanında karşılaştığımız sorunlarının üstesinden gelmek için sorunları analiz edip küçük örneklere ve daha önce üretilmiş düzelttiğimiz ve diğer makinelerde test edilen parçalara uygulanan geçmiş deneylerimiz ile kanıtlanmış bilimsel yollara başvurarak olası çözümleri önerip, üretilen alanında karşılaştığımız sorunlara çözüm bulmamıza yardımcı olmuştur.



ESKİ MAKİNELERİN YENİLENMESİ VE RESTORASYONU

Endüstriyel makineler ve çikolata paketleme makinesi büyük mali kayba veya gerekli miktarın tamamlanmasında gecikmeye yol açabileceğinden oluşan herhangi bir hatayı bilmek için sürekli bakım ve takip gerekmektedir.

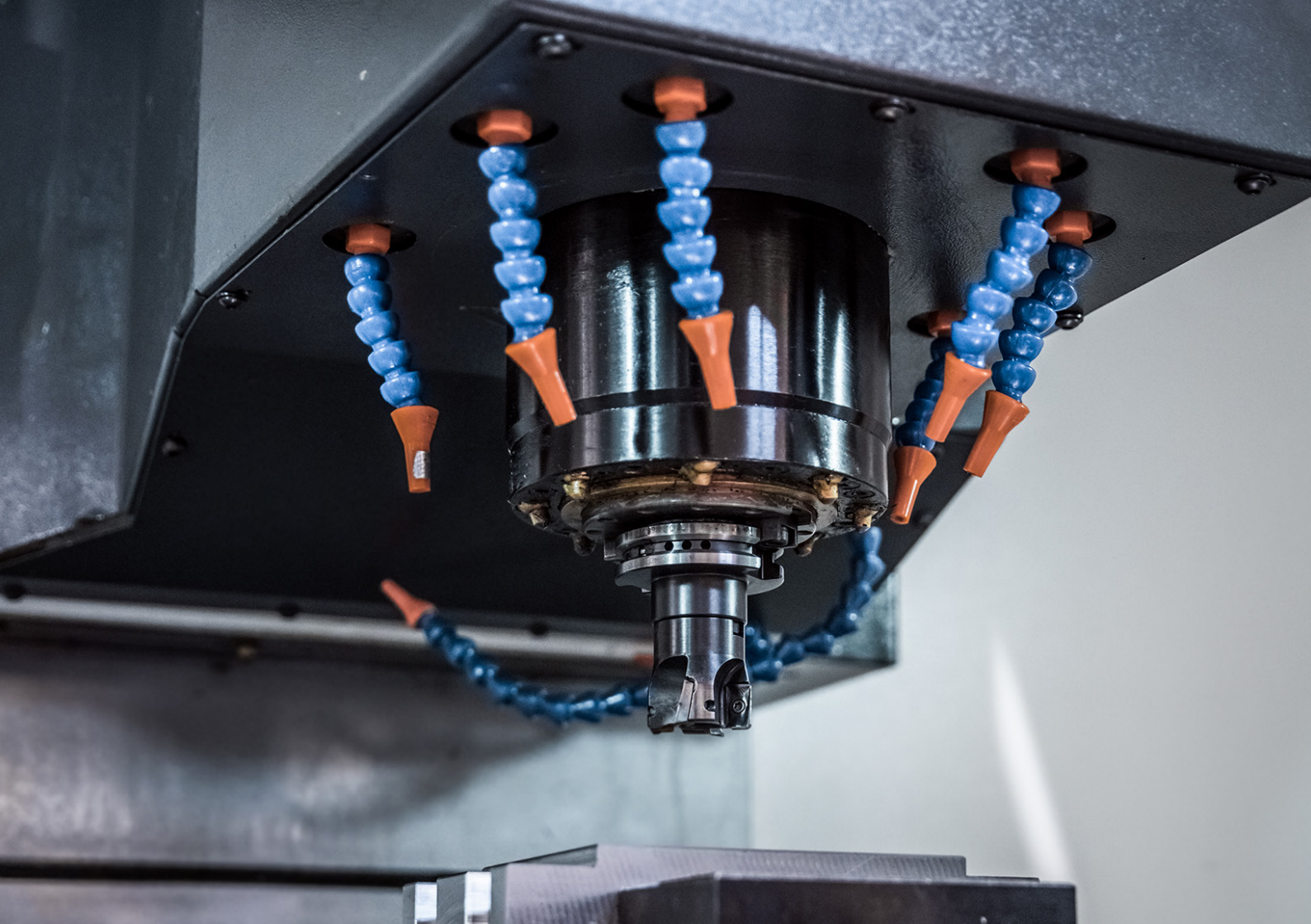

ARIZA ÖNLEME DENEYİMİ

ESKİ MAKİNELERİN YENİLENMESİ VE RESTORASYONU

ARIZADAN KAÇINMAK.

Endüstriyel makineleri ve çikolata paketleme makineleri büyük mali kayba veya gerekli miktarın tamamlanmasında gecikmeye yol açabileceğinden oluşan herhangi bir hatayı bilmek için sürekli bakım ve takip gerekmektedir

Bakım departmanı makine arızalarını onarımı ve makinelerin başka yerlerden satın alan müşterilerimiz veya müşterilerimizin takibi amacıyla çok önemli departmandır.

MAKİNE TAMİRİNDE TECRÜBELİ.

Şirketimizde sanayi alanında birikmiş tecrübelerimiz sonucunda sanayi alanındaki zorluklara rağmen çikolata paketlemesinde çeşitli sebeplerden dolayı büyük bir başarı elde etmiş bulunmaktayız

Sebeplerden en önemlisi

Ürettiğimiz ve tamir ettiğimiz çok sayıda yerel ve uluslararası makineleri bize makinelerin negatif ve pozitif noktaları bilmemizi sağlamıştır

Makinelerin her birinin güçlü noktaları ve avantajları birleştirdik

Ve sıklıkla arızalanan parçaları daha verimli parçalarla değiştirdik.



MEKANIZMA VE FAYDALARI

CNC TEKNOLOJİSİ

Bu teknolojinin kullanımı geçen yüzyılın yetmişlerinde endüstriyel pazarlarında çalışmaya başlamıştır. En son dönemde avantajları ve sonuçları büyük ölçüde artmıştır. Ve bu teknoloji tüm modern endüstriyel alanlarında bensemsemiş ve manuel üretim süreçlerinde alternatif olmuştur.

CNC NEDİR ?

CNC COMPUTER NUMERICAL CONTROL kısaltmasıdır ve NC PROGRAMMING adlandırılır.

Cnc teknolojisi metallerin ahşapların ve plastik hatta taş gibi sert malzemelerin mekanik parçaların ve dekorasyon için kesilmesi, süslenmek ve şekillendirilmesi için kullanılır.



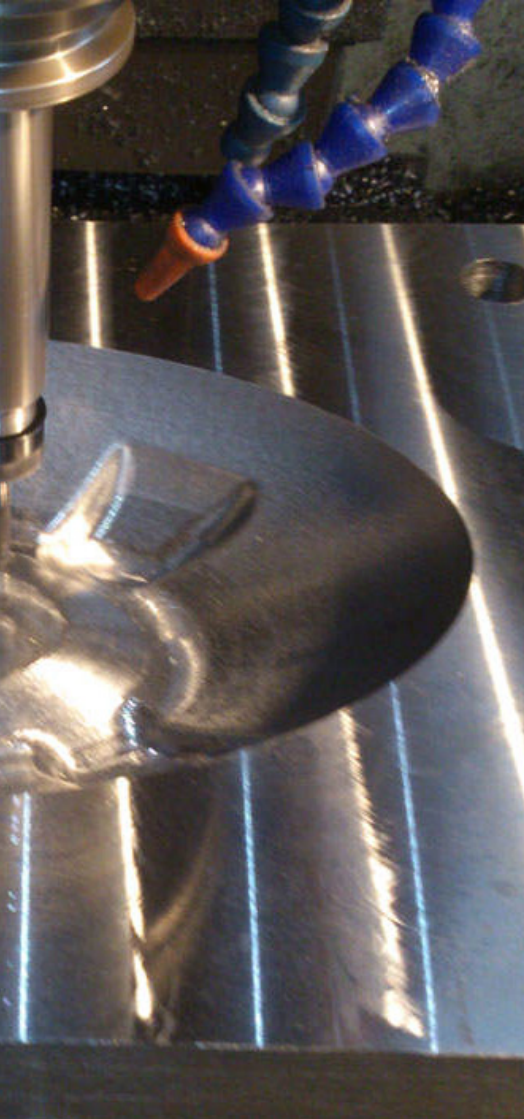

NASIL ÇALIŞTIĞINI ÖĞRENİN.

İstenilen şekil ICID endüstriyel çizim projeleri kullanarak tasarlanır. Ve bir bilgisayar bu çizimi dijital boyutlara 3D XYZ 4D XYZU düzelterek bu karımşık şekiller dönüştürerek bu da kesme işlemlerini geleneksel çalışmaya kıyasla hızlı bir şekilde uygulanabilir ve doğru şekilde gerçekleşmektedir.

NASIL ÇALIŞIR ?

Bu makine bilgisayar aracılığıyla ana malzemeyi birden fazla eksen 3 d olarak üretir kazır ve süsler ve dekarsiyon yapar ruf Bu makine sayesinde emekten düşüncüden ve zamandan tasar sağlar.

MERAK ETMEYİN BİZ SİZİN YAININIZDAYIZ.

AMMAR Şirketir her türlü 3 ve 4 eksenli çeşitli tiplerde orta ve küçük projeler için CNC hizmetini vermektedir. 3 eksenin tek parça ve çok sayıda parça avantajı vardır işin kalitesini ve işin doğrulunu ve zamanında teslimatı size garanti ederiz.

AŐAMALAR VE KULLANILAN MALZEMELER

3D BASKI

NEDİR ?

Prototip bir makinenin veya parçanın son modeliyle aynı olan bir başlangıç őrklidir

Alıcı ve mőrşterinin üretmeden önce incelemesi ve bazen deneylebilmesi için üretilir.

ÜRETİM AŐAMASI.

Endüstriyel prototip son aőamaya gelmeden önce birkaç aőamadan geđer

istenilen verileri belirliyoruz ardından prototipi üretiyoruz sonra modelin performansı ve őekli hakkında görőrleri bildiren mőrşteriler tarafından bir deđerlendirme aőamasına geđeriyoruz ondan sonra son ürüne ulaşmak için üzerinde ayarlamalar yapıyoruz.

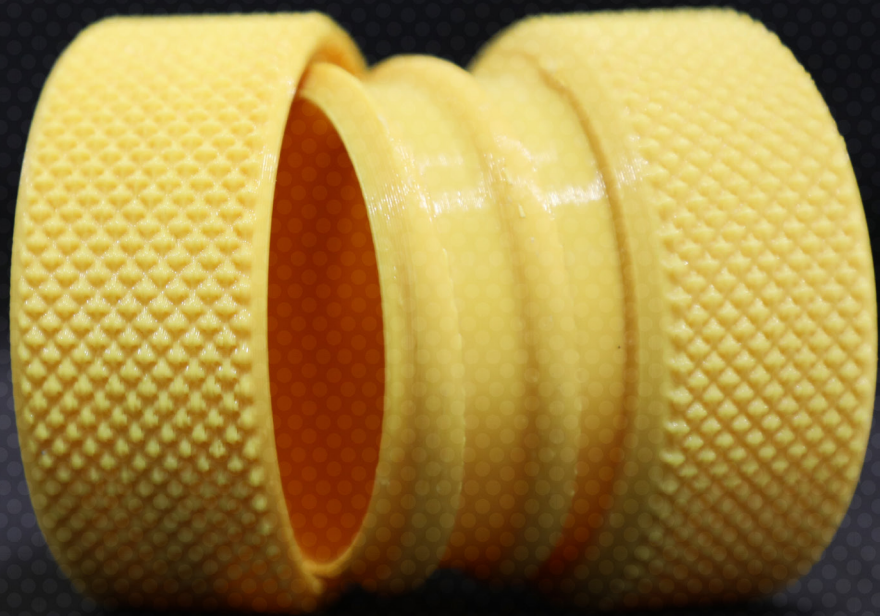

NASIL ÇALIŞIR VE TÜRLERİ NEDİR

LAZER KESİMİ

NASIL ÇALIŞIR ?

Lazer kesim metali kesin olarak tanımlanmış bir alanda eritmek için odaklanmış bir lazer ışın demetinin odaklandığı termal bir işlemdir. Yoğun gaz jeti erimiş metali çıkarmak için CNC teknolojisi tarafından kontrol edilen lazer ışının sürekli hareketi ile oluşan bir çatlak veya kesik oluşturmak için kullanılır.

ALEV KESİMİNDE.

Çözünmüş maddelerin çatlakların dışına atmak için bir soy gaz kullanılır bu gazın ismi azottur. Diğer maddelerle reaksiyona girmediği ve erimiş madde ile temas etmediğinde ısı üretmediği için alevlerle keserken oksijen yardımcı olarak kullanılmaktadır. Bu da uzaktan kesme durumunda ısı ve ek enerji üreterek erimiş maddeye basınç uygulayarak süreç katkı sağlar. Yardımcı gaz olmadan ince tabakaları kesebilen yoğun lazer ışını tarafından kısmen buharlaştırılır.

TÜRLERİ NEDİR ?

3 ÇEŞİT LAZER KESİM VARDIR:

- 1- FÜZYON KESİMİ
- 2- ALEVLE KESİM
- 3- UZAKTAN KESİM



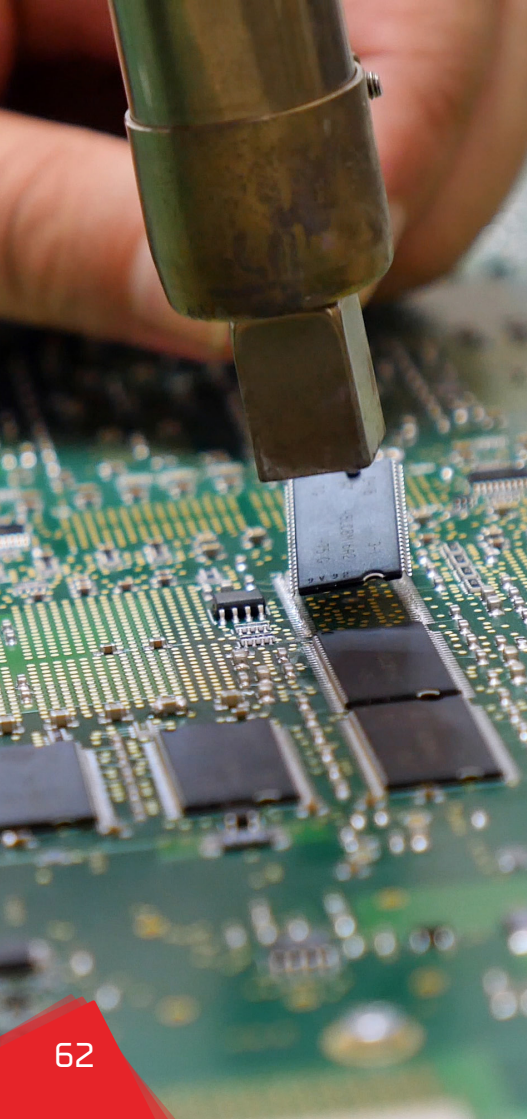

GELİŞTİRME AŞMALARI

GELİŞTİRME

GELİŞTİRME ÜRETİM KADAR ÖNEMLİDİR

Bu nedenle bizim şirketimizde bütün elektrik makineleri çeşitli türlerinde sürekli değiştirmek ve geliştirmek elektronik tasarım atölye kurmak için entegre bir plan kurmuştuk.

PROTOTİP KONTROLLÜ VE TASAIMI.

Uluslararası piyasayı okuduktan sonra ve en son icatları hakkında bilgi aldıktan sonra

Örneğin

Bir elektrikli parça veya istenilen prototipi üretir bu protip deneme aşmasına tutulur ve şirket tarafından onaylanmadan önce en iyi sonuçları ve olumsuz noktaları bilmek için uzmana kullanıcıya üreticilere tepki almak için deney numuneler sunulmaktadır.



AMMR

MEKANİK PROJELERİNDE BİLİMSEL ARAŞTIRMA LARI

MEKANİK PROJELERİNDE ARAŞTIRMALARI

AMAÇ?

Mekanik projelerinde bilimsel araştırmanın amacı Ammar Şirketi çeşitli endüstriler hakkında tam olarak bilgi almak ve en son bilimsel yeniliklere ayak uydurmak için endüstriyel alanda çalışma alanını geliştirilmiştir. Geliştirme ve araştırma konusunda uzmanlaşmış bir şirket olduğumuz için sanayii alanındaki çalışmalarımızın yanı sıra durmaksızın sürekli gelişmenin bu alanda öncüler arasında kalabilmek için acil ve gereklilik olduğu gerçeğe ulaştık bu nedenle araştırma ve tasarım için ekip kurumuştuk.

SÜREÇ.

Araştırma ekibi uluslararası endüstriyel sektörleri ve uygulamaları takip eder

Piyasadaki en son yeniliklerde kullanılan tasarım ve üretim metodolojilerini incelenir

Ve makinede yevi güncellemeleri incelenir

Araştırma ve tasarım ekibi yeni yenilikleri için prototip üretir

Deneyler yapar ve bundan yararlanmanın yollarını araştırır ve yeni Özelliğin diğer makinelerde uygulamasını çalışma yaparlar

YARDIM ETMEK İÇİN HAZIRIZ.

Araştırma ekibi yeniliklerin araştırma geliştirme ve pratik uygulaması amacıyla bir fikrin veya deneysel modifikasyonun uygulanması için endüstriyel donanım ihtiyacı duyan üniversite öğrencilere araştırmacılara ve sanayicilere yönelik bazı bilimsel projelerin takibini yapılmaktadır.

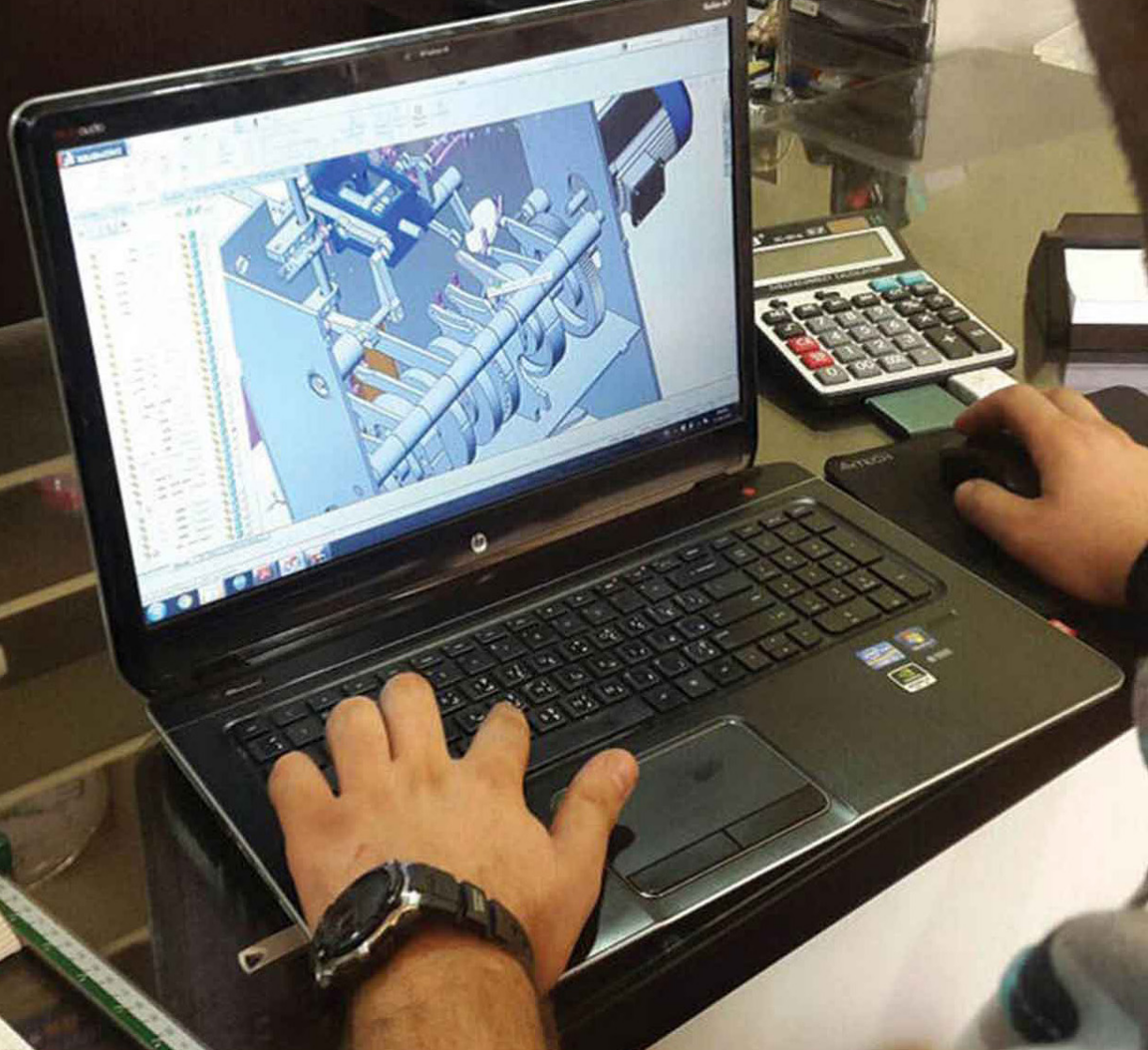

MÜŞTERİLERİMİZ



SURİYE
LÜBNAN
ÜRDÜN
FİLİSTİN

IRAK
MİSİR
KUVEYİT
KATAR

BAE
SUUDİ ARABİSTAN
TUNUS
FAS

TÜRKİYE
POLONYA
UKRANYA
BELÇİKA

FRANSA
YUNANİSTAN
İSPANYA
KANADA

ABD
YENİ ZELANDA
PERO
RUSYA

GÜNEY AFRIKA
BANGLADEŞ
HİNDİSTAN
AVUSTRALYA

BAŞARIDA ORTAKLARIMIZ

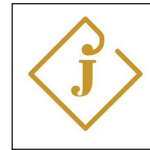

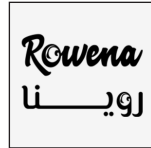

WEP

SİTEMİZDE ÇİKOLATA

DÜNYASI HAKKINDA

BİRÇOK MAKALE OKUYUN

HER ZAMAN

YENİ İÇERİK YAYINLIYORUZ [AMMARMACHINERY.COM/BLOG](https://ammarmachinery.com/blog)



/AMMARMACHINERY





AMMAR
AMMAR

AMMAR

OTOPARK ÇIKIŞI

6. Sokak

AMMAR

MARŞALIN
MÜHÜRÜ

MARŞALIN
MÜHÜRÜ

MARŞALIN
MÜHÜRÜ



LÜBNAN, BUKAA
TİNAIL - SANAYİ
TÜRKİYE, İSTANBUL, ORUÇREİS
YAZMACILAR SOKAĞI 2-6, 34235 ESENLER
+ (961) 76 351 191
AMMAR@AMMARMACHINERY.COM
WWW.AMMARMACHINERY.COM