

# Production innovative aux villes vivantes

Иновационное  
производство  
для живых городов

إنتاج مبتكر للمدن

[zengmuhendislik.com](http://zengmuhendislik.com)

**ZENG**<sup>®</sup>  
Makina & Mühendislik



## NOTRE SOCIÉTÉ

## КОМПАНИЯ

Lancée avec le slogan « la Qualité est le Demain d'Aujourd'hui », notre entreprise considère l'approche du travail focalisé sur la clientèle et la satisfaction comme la politique fondamentale de management et mène sa production et ses prestations sans négliger ces principes fondamentaux. Zeng Ingénierie Machine Industrie vise un niveau de qualité au-delà des attentes, pour chaque produit fabriqué et chaque service assuré.

Les attentes en développement rapide des utilisateurs ont encore plus augmentés l'importance de développer des produits et des prestations. Les développements technologiques sont suivis de près par les départements techniques, les arrangements nécessaires sont réalisés rapidement en vertu des développements des technologies de conception et de production. Devenant rapidement une des entreprises principales du secteur, Zeng Ingénierie Machine Industrie s'est tenu un objectif haut et en lançant ses travaux d'importation et d'exportation, elle a contribué à l'économie du pays grâce à ses exportations.

L'objectif de Zeng Ingénierie Machine Industrie est d'être une institution leader dans son domaine de travail et d'assurer les attentes de produit et de prestation de ses clients avec un faible coût, sans erreur et à temps. En faisant tout ceci, la santé des travailleurs, la sécurité du travail et les conditions environnementales portent une grande importance. Zeng Ingénierie Machine Industrie avance pour acquérir une place inébranlable dans le secteur, avec ses installations de production portant la qualité au niveau supérieur, une bonne accumulation de connaissance et des équipements puissants.

Avec notre structuration et notre système de gestion, nous sommes toujours prêt aux changements de l'avenir. Nous vous invitons à notre usine pour voir nos fabrications de plus prêt et nous connaître et pour fonder des relations de travail meilleures...

Наша компания, начавшая свой путь в бизнесе с лозунга «Начество – это завтрашний день», рассматривает ориентированный на клиента рабочий подход и удовлетворенность клиентов как самую основную бизнес-политику, продолжает свой производственный и сервисный подход без ущерба для этих основных принципов. Компания Zeng Mühendislik Makine Sanayi стремится к уровню качества, который превосходит ожидания в каждом продукте, который она производит, и услуге, которую она предлагает.

Быстро растущие ожидания пользователей еще больше повысили важность разработки продуктов и услуг. Технологические разработки контролируются техническими подразделениями, и необходимые корректировки вносятся быстро в соответствии с разработками в области технологий проектирования и производства. Компания Zeng Mühendislik Makine Sanayi, которой за короткое время удалось стать одной из ведущих компаний в этом секторе, начала свою деятельность в области импорта и экспорта, сохраняя свою целевую планку и внося свой вклад в экономику страны благодаря экспорту.

Целью компании Zeng Mühendislik Makine Sanayi является быть ведущим предприятием в области бизнеса и соответствовать ожиданиям своих клиентов в отношении продуктов и услуг по низкой цене, без брака и в срок. Вместе с тем, компания придает большое значение гигиене труда, безопасности труда и условиям окружающей среды. Компания Zeng Mühendislik Makine Sanayi продвигается вперед, чтобы добиться прочного места в отрасли с хорошим накоплением производственных мощностей, мощным оборудованием, которое выводит качество на самый высокий уровень.

С нашей структурой и системой управления мы всегда готовы к будущим изменениям. Мы ждем вас на нашем заводе, чтобы ознакомиться с нашим производством поближе и на месте и установить тесные деловые отношения...

## شركتنا

شركتنا، التي وضعت شعار "الجودة هي غد اليوم"، وترى نهج العمل الموجه نحو العملاء ورضا العملاء كأهم سياسة تجارية أساسية لها، تواصل نهجها الإنتاجي والخدمة دون المساس بهذه المبادئ الأساسية. تهدف شركة زينغ للشؤون الهندسية وصناعة الآلات والمكينات إلى مستوى جودة يفوق التوقعات في كل منتج تنتجه وفي الخدمة التي تقدمها.

أدت التوقعات سريعة التطور للمستخدمين إلى زيادة أهمية تطوير المنتجات والخدمات. تتم مراقبة التطورات التكنولوجية من قبل الوحدات الفنية، ويتم اتخاذ الترتيبات اللازمة بسرعة تماشيًا مع التطورات في تقنيات التصميم والإنتاج. بدأت شركة زينغ للشؤون الهندسية وصناعة الآلات والمكينات، التي تمكنت من أن تصبح واحدة من الشركات الرائدة في هذا القطاع في وقت قصير، في أنشطة الاستيراد والتصدير من خلال الحفاظ على هدفها مرتفعًا وساهمت في اقتصاد البلاد بفضل الصادرات التي قامت بها.

إن هدف شركة زينغ للشؤون الهندسية وصناعة الآلات والمكينات هو أن تكون شركة رائدة في مجال الأعمال وأن تلبى توقعات المنتج والخدمة لعملائها بتكلفة منخفضة وخالية من الأخطاء وفي الوقت المحدد. أثناء القيام بكل هذا، فإنها تولي أهمية كبيرة للصحة والسلامة المهنية والظروف البيئية. تقدم شركة زينغ للشؤون الهندسية وصناعة الآلات والمكينات للحصول على مكانة ثابتة في هذا القطاع من خلال مرافق الإنتاج الخاصة بها، والتي تحمل الجودة إلى أعلى مستوى، مع المعرفة والخبرة الجيدة والمعدات الوفيرة.

نحن مستعدون دائمًا للتغيرات المستقبلية من خلال نظام الهيكل والإدارة الخاص بنا. نحن في انتظارك في مصنعنا حتى تتمكن من رؤية منتجاتنا عن كثب والتعارف لإقامة علاقات تجارية جيدة ...

## Pavé – Poncebloc – Briquette Machines Leaders du Secteur

## Плитка для мощения дорог – ВИМС – Брикет Ведущие машины в отрасли

### حجر الرصف - البيمس (الخفاف) والطوب الآلات الرائدة في قطاعها





06

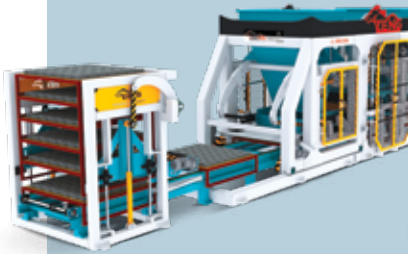

### Z-PBM 1836

#### MACHINE À PAVÉS ET BRIQUETTES

МАШИНА ДЛЯ ПРОИЗВОДСТВА ЗАМКОВЫХ ПЛИТОК И БРИКЕТОВ

آلة إنتاج أحجار الرصف (الباركة) والطوب (براكيت)

12



### Z-PBM 1236

#### MACHINE À PAVÉS ET BRIQUETTES

МАШИНА ДЛЯ ПРОИЗВОДСТВА ЗАМКОВЫХ ПЛИТОК И БРИКЕТОВ

آلة إنتاج أحجار الرصف (الباركة) والطوب (براكيت)

16

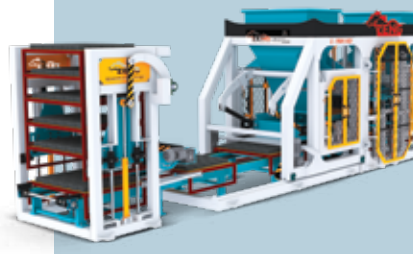

### Z-PBM 1025

#### MACHINE À PAVÉS ET BRIQUETTES

МАШИНА ДЛЯ ПРОИЗВОДСТВА ЗАМКОВЫХ ПЛИТОК И БРИКЕТОВ

آلة إنتاج أحجار الرصف (الباركة) والطوب (براكيت)

24



### Z-PBM 820

#### MACHINE À PAVÉS ET BRIQUETTES

МАШИНА ДЛЯ ПРОИЗВОДСТВА ЗАМКОВЫХ ПЛИТОК И БРИКЕТОВ

آلة إنتاج أحجار الرصف (الباركة) والطوب (براكيت)

32



### Z-PBM 410

#### MACHINE À PAVÉS ET BRIQUETTES

МАШИНА ДЛЯ ПРОИЗВОДСТВА ЗАМКОВЫХ ПЛИТОК И БРИКЕТОВ

آلة إنتاج أحجار الرصف (الباركة) والطوب (براكيت)

36

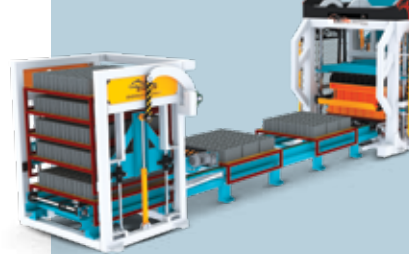

### Z-BM 18

#### MACHINES À PONCEBLOC & BRIQUETTES

ВМ И БРИКЕТНЫЕ МАШИНЫ

آلات البيمس (الخفاف) والطوب (براكيت)

40

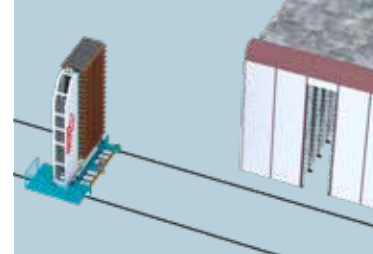

### FINCAR

#### LA MACHINE À BRIQUETTES AVEC SYSTÈME DE TRANSPORT FINCAR

БРИКЕТНАЯ МАШИНА С ТРАНСПОРТНОЙ СИСТЕМОЙ FINCAR

آلة إنتاج الطوب (براكيت) ذات نظام نقل فينكار للحمل

42



### Z-BM 12

#### MACHINES À PONCEBLOC & BRIQUETTES

ВМ И БРИКЕТНЫЕ МАШИНЫ

آلات البيمس (الخفاف) والطوب (براكيت)

48

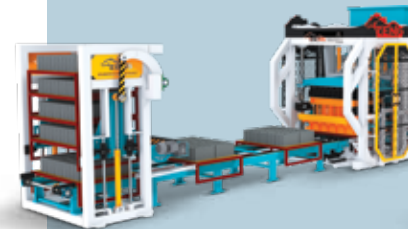

### Z-BM 10

#### MACHINES À PONCEBLOC & BRIQUETTES

ВМ И БРИКЕТНЫЕ МАШИНЫ

آلات البيمس (الخفاف) والطوب (براكيت)

58

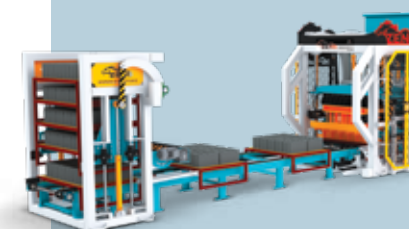

### Z-BM 8

#### MACHINES À PONCEBLOC & BRIQUETTES

ВМ И БРИКЕТНЫЕ МАШИНЫ

آلات البيمس (الخفاف) والطوب (براكيت)

66

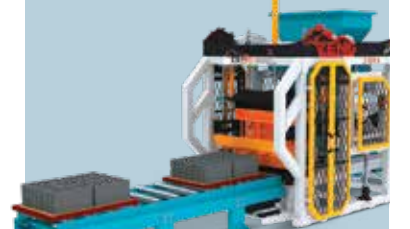

### Z-BM 6

#### MACHINES À PONCEBLOC & BRIQUETTES

ВМ И БРИКЕТНЫЕ МАШИНЫ

آلات البيمس (الخفاف) والطوب (براكيت)

70

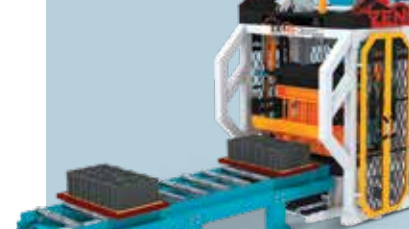

### Z-BM 4

#### MACHINES À PONCEBLOC & BRIQUETTES

ВМ И БРИКЕТНЫЕ МАШИНЫ

آلات البيمس (الخفاف) والطوب (براكيت)

74



### Z-FR 36

#### LES SYSTÈMES DE TRANSPORT ET DE SECHAGE FINCAR

ТРАНСПОРТНЫЕ И СУШИЛЬНЫЕ СИСТЕМЫ FINCAR

أنظمة نقل فينكار و التجفيف

76



### Z-MX SERIES

#### MIXEURS MÉLANGEURS DE MORTIER

СМЕСИТЕЛИ РАСТВОРОВ

خلاطات المورتر (المواد الأولية)

80



### Z-CS 100

#### SILOS DE STOCKAGE DE CIMENT

СИЛОСЫ ЦЕМЕНТНЫХ ЗАПАСОВ

سيلو مخزون الاسمنت

81

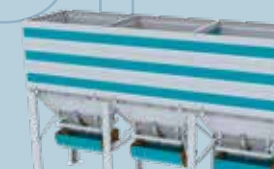

### Z-BK 15

#### BUNKERS DE STOCKAGE DE MATIÈRE PREMIÈRE

БУНКЕРЫ СЫРЬЕВЫХ МАТЕРИАЛОВ

صهاريج تخزين المواد الخام

82

### Z-TYBM 70

#### SYSTÈMES DE RECYCLAGE DE LA LAINE DE ROCHE

СИСТЕМЫ ПЕРЕРАБОТКИ МИНЕРАЛЬНОЙ ВАТЫ

أنظمة إعادة تدوير الصوف الحجري





# Z-PBM 1836

FULL AUTOMATIQUE ПОЛНОСТЬЮ АВТОМАТИЗИРОВАННЫЙ أوتوماتيكي بالكامل

<b>Production par heure</b> Почасовая выработка الإنتاج بالساعة	<b>3125 pièces 20x20x40 blocs - 1000 m<sup>2</sup> Pavés</b> 3125 шт Блоки 20 x 20 x 40 - 1000 m <sup>2</sup> Бплитки для мощения عدد قطع 3125 بحجم 20 x 20 x 40 للقطعة - 1000 متر مربع من حجر الرصف (الباركة)
<b>Dimensions de palette</b> Размеры поддона أحجام الباليت	<b>Palette Avec Pied: 1450 x 1350 x 50 mm</b> Палеты/поддоны на ножках: 1450 x 1350 x 50 mm باليت بلا أرجل: 1450 x 1350 x 50 ملم
<b>Système de contrôle</b> Система управления نظام التحكم	<b>Full automatique / Système de Contrôle PLC</b> Semi-automatique / Commande Manuelle نظام تحكم أوتوماتيكي بالكامل / نظام تحكم PLC
<b>Largeur de la Machine</b> Ширина машины عرض الآلة	<b>2800 mm</b>
<b>Longueur de la Machine</b> Длина машины طول الآلة	<b>8650 mm</b>
<b>Hauteur de la Machine</b> Высота машины ارتفاع الآلة	<b>3400 mm</b>
<b>Système Électrique</b> Электрическая система النظام الكهربائي	<b>Schneider – Siemens-abb</b>
<b>Hauteur Pression Minimum du Produit</b> Минимальная высота слоя укладки продукта الحد الأدنى لارتفاع إنتاج المنتج	<b>60 mm</b>
<b>Hauteur Pression Maximum du Produit</b> Максимальная высота слоя укладки продукта أقصى ارتفاع لإنتاج المنتج	<b>240 mm</b>
<b>Pression Hydraulique</b> Гидравлическое давление الضغط الهيدروليكي	<b>200 - Bar</b>
<b>Pression de Fonctionnement</b> Рабочее давление ضغط التشغيل	<b>140 - Bar</b>
<b>Puissance Électrique Totale</b> Общая электрическая мощность إجمالي الطاقة الكهربائية	<b>208 kw</b>
<b>Puissance Électrique Totale</b> Двигатель вибратора محرك هزاز	<b>11 kw x3</b>

PARKE TAŞI VE BLOK MAKİNESİ

PAVING BLOCK AND BLOCK MAKING MACHINE

## MACHINE À PAVÉS ET BRIQUETTES

МАШИНА ДЛЯ ПРОИЗВОДСТВА ЗАМКОВЫХ ПЛИТОК И БРИКЕТОВ

أوتوماتيكي بالكامل

Notre machine Z-PBM 1836 fabrique 18 briquettes en une pression en tant que brique 20x20x40 et 36 pièces en une pression de pavé verrouillé 163x198x80. Optionnellement, elle peut en fabriquer aussi 42 pièces. Pour tous les produits fabriqués avec le système de résistance de coffrage à 4 points et le système de vibreur à conception spéciale : nous maintenons notre qualité de production au plus haut niveau en réalisant une compression maximum sans différence de taille.

Наша установка Z-PBM 1836 прессует 18 брикетов размером 20x20x40 за один раз и 36 штук замковых плиток размером 163x198x80 за один раз. Установка способна производить 42 единицы продукта по запросу. Вибропресс сохраняет качество продукции на самом высоком уровне, делая максимальное сжатие без какой-либо разницы в длине во всех продуктах, производимых с помощью специально разработанной системы вибраторов и 4-точечной системы удержания формы.

نتج آلة Z-PBM 1836 الخاصة بنا 18 طوباً (بريكت) بحجم 20 x 20 x 40 بضغط واحدة و 36 قطعة من حجر الرصف (الباركة) المقفلة المتشابكة 163 x 198 x 80 ملم بضغط واحدة. يمكن أن تنتج 42 قطعة عند الطلب. في جميع المنتجات التي يتم إنتاجها بنظام هزاز مصمم خصيصاً ونظام دعم قالب ذو 4 نقاط؛ نحافظ على جودة الإنتاج الخاصة بكم على أعلى مستوى من خلال إجراء أقصى ضغط دون اختلاف في الأبعاد والمقاييس.

# Z-PBM 1836

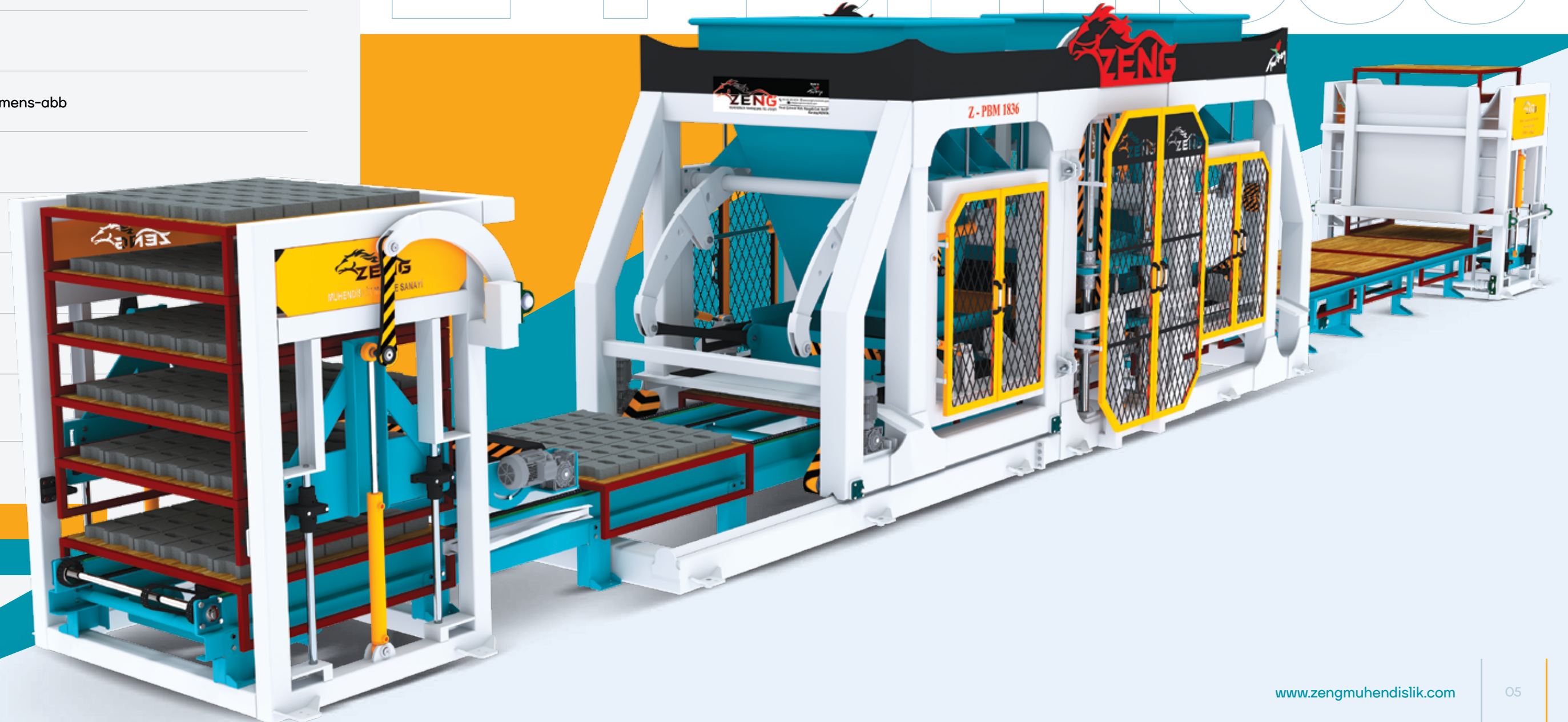



# Z-PBM 1836

## MACHINE À PAVÉS ET BRIQUETTES

МАШИНА ДЛЯ ПРОИЗВОДСТВА ЗАМКОВЫХ ПЛИТОК И БРИКЕТОВ

أوتوماتيكي بالكامل

### INSTALLATION FULL AUTOMATIQUE

ПОЛНОСТЬЮ АВТОМАТИЗИРОВАННАЯ УСТАНОВКА

تركيب أوتوماتيكي بالكامل

Avec nos clients, nous réalisons des conceptions d'installation différentes en préparant des projets personnalisés en fonction de l'espace présent de nos clients.

Вместе с нашими клиентами мы готовим специальные проекты в соответствии с текущими запросами наших клиентов и производим различные конструкции установки.

جنباً إلى جنب مع عملائنا ، نقوم بإعداد مشاريع خاصة وفقاً للمنطقة المطلوبة من قبل عملائنا ونقوم بعمل تصميمات تركيب مختلفة.





# Z-PBM 1836

FULL AUTOMATIQUE **ПОЛНОСТЬЮ АВТОМАТИЗИРОВАННЫЙ** أوتوماتيكي بالكامل

## LES SYSTÈMES DE TRANSPORT ROBOT FINCAR СИСТЕМЫ УПРАВЛЕНИЯ ТРАНСПОРТНЫМИ РОБОТАМИ FINCAR أنظمة نقل روبوت فينكار

Avec le système de transport Fincar, nous supprimons entièrement votre utilisation de chariot-élevateur au cours de la production et ainsi, nous vous assurons de réduire votre coût de chariot-élevateur et de personnel en réalisant une production sans contact de la main.

Мы сокращаем ваши расходы на погрузчики и персонал, полностью исключая использование вилочных погрузчиков во время производства с системой транспортировки Fincar, что позволит вам бесконтактное производство.

من خلال نظام النقل للروبوت فينكار ، نتخلص تمامًا من استخدام الرافعات الشوكية أثناء الإنتاج ، مما يقلل من تكاليف الرافعة الشوكية والموظفين ، ويمكنك من الإنتاج دون أن يمسه يد .

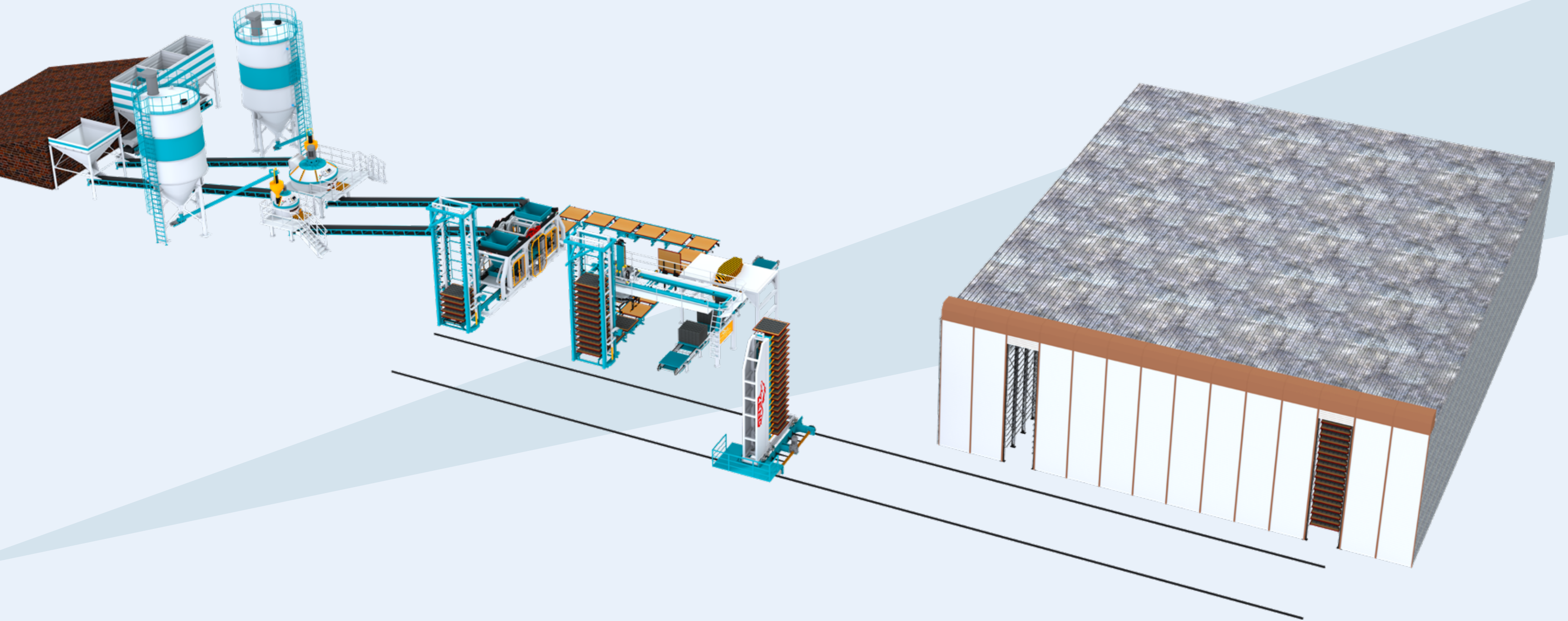



# Z-PBM 1236

FULL AUTOMATIQUE **ПОЛНОСТЬЮ АВТОМАТИЗИРОВАННЫЙ** أوتوماتيكي بالكامل

<b>Production par heure</b> Почасовая выработка الإنتاج بالساعة	<b>2250 pièces 20x20x40 blocs - 1000 m<sup>2</sup> Pavés</b> 2250 шт Блоки 20 x 20 x 40 - 1000 m <sup>2</sup> Бплитки для мощения 2250 عدد بحجم 20 x 20 x 40 للقطعة- 1000 متر مربع من حجر الرصف (الباركة)
<b>Dimensions de palette</b> Размеры поддона أحجام الباليت	<b>Palette Avec Pied: 1450 x 1150 x 50 mm</b> Палеты/поддоны на ножках: 1450 x 1150 x 50 mm باليت بالأرجل: 1450 x 1150 x 50 ملم
<b>Système de contrôle</b> Система управления نظام التحكم	<b>Full automatique / Système de Contrôle PLC</b> Semi-automatique / Commande Manuelle نظام تحكم أوتوماتيكي بالكامل / نظام تحكم PLC
<b>Largeur de la Machine</b> Ширина машины عرض الآلة	<b>2650 mm</b>
<b>Longueur de la Machine</b> Длина машины طول الآلة	<b>8000 mm</b>
<b>Hauteur de la Machine</b> Высота машины ارتفاع الآلة	<b>3100 mm</b>
<b>Système Électrique</b> Электрическая система النظام الكهربائي	<b>Schneider – Siemens-abb</b>
<b>Hauteur Pression Minimum du Produit</b> Минимальная высота слоя укладки продукта الحد الأدنى لارتفاع إنتاج المنتج	<b>60 mm</b>
<b>Hauteur Pression Maximum du Produit</b> Максимальная высота слоя укладки продукта أقصى ارتفاع لإنتاج المنتج	<b>240 mm</b>
<b>Pression Hydraulique</b> Гидравлическое давление الضغط الهيدروليكي	<b>200 - Bar</b>
<b>Pression de Fonctionnement</b> Рабочее давление ضغط التشغيل	<b>140 -Bar</b>
<b>Puissance Électrique Totale</b> Общая электрическая мощность إجمالي الطاقة الكهربائية	<b>203 kw</b>
<b>Puissance Électrique Totale</b> Двигатель вибратора محرك هزاز	<b>11 kw x2</b>

## LA MACHINE À PAVÉ ET BLOC

МАШИНА ДЛЯ ПРОИЗВОДСТВА ЗАМКОВЫХ ПЛИТ И БЛОКОВ

آلة أحجار الرصف (الباركة) والبلوك

## MACHINE À PAVÉS ET BRIQUETTES

МАШИНА ДЛЯ ПРОИЗВОДСТВА ЗАМКОВЫХ ПЛИТОК И БРИКЕТОВ

أوتوماتيكي بالكامل

Notre machine Z-PBM 1236 fabrique 12 briquettes en une pression en tant que brique 20x20x40 et 36 pièces en une pression de pavé verrouillé 163x198x80. Pour tous les produits fabriqués avec le système de résistance de coffrage à 4 points et le système de vibreur à conception spéciale ; nous maintenons notre qualité de production au plus haut niveau en réalisant une compression maximum sans différence de taille.

Наша установка Z-PBM 1236 прессует 12 брикетов размером 20x20x40 за один раз и 36 штук замковых плиток размером 163x198x80 за один раз. Вибропресс сохраняет качество продукции на самом высоком уровне, делая максимальное сжатие без какой-либо разницы в длине во всех продуктах, производимых с помощью специально разработанной системы вибраторов и 4-точечной системы удержания формы.

تنتج آلة Z-PBM 1236 لدينا 12 طوباً (برايكت) بحجم 20 x 20 x 40 بضغط واحدة و 36 قطعة من حجر الرصف (الباركة) المقفلة المتشابكة 163x198x80 بضغط واحدة. إنها تحافظ على جودة الإنتاج الخاصة بكم على أعلى مستوى من خلال إجراء أقصى ضغط دون أي اختلاف في الأبعاد والمقاييس في جميع المنتجات التي يتم إنتاجها باستخدام نظام هزاز مصمم خصيصاً ونظام دعم القالب المكون من 4 نقاط.

# Z-PBM 1236





# Z-PBM 1236

## INSTALLATION FULL AUTOMATIQUE

ПОЛНОСТЬЮ АВТОМАТИЗИРОВАННАЯ УСТАНОВКА

تركيب أوتوماتيكي بالكامل

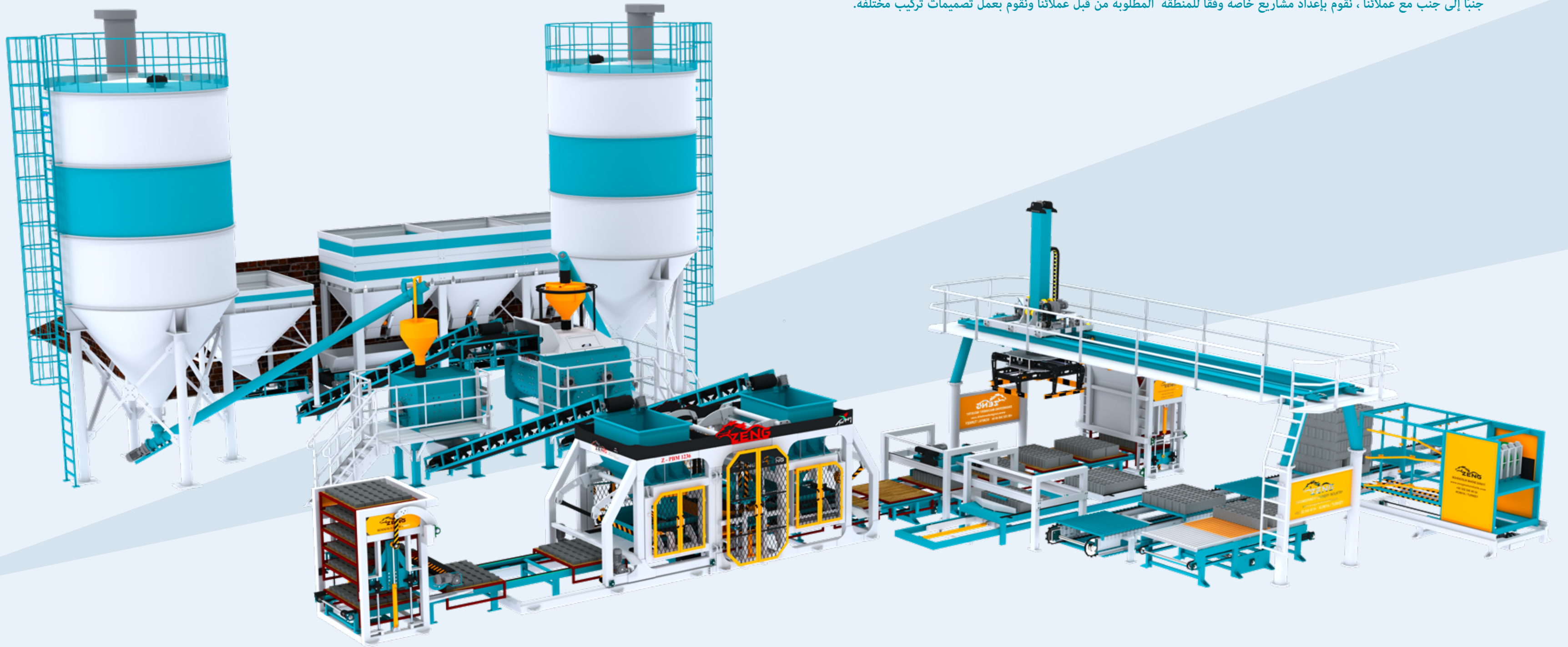

## MACHINE À PAVÉS ET BRIQUETTES

МАШИНА ДЛЯ ПРОИЗВОДСТВА ЗАМКОВЫХ ПЛИТОК И БРИКЕТОВ

أوتوماتيكي بالكامل

Avec nos clients, nous réalisons des conceptions d'installation différentes en préparant des projets personnalisés en fonction de l'espace présent de nos clients.

Вместе с нашими клиентами мы готовим специальные проекты в соответствии с текущими запросами наших клиентов и производим различные конструкции установки.

جنباً إلى جنب مع عملائنا ، نقوم بإعداد مشاريع خاصة وفقاً للمنطقة المطلوبة من قبل عملائنا ونقوم بعمل تصميمات تركيب مختلفة.



# Z-PBM 1025

## MACHINE À PAVÉS ET BRIQUETTES

МАШИНА ДЛЯ ПРОИЗВОДСТВА ЗАМКОВЫХ ПЛИТОК И БРИКЕТОВ

أوتوماتيكي بالكامل

FULL AUTOMATIQUE ПОЛНОСТЬЮ АВТОМАТИЗИРОВАННЫЙ أوتوماتيكي بالكامل

Production par heure Почасовая выработка الإنتاج بالساعة	1875 pièces 20x20x40 blocs - 700 m <sup>2</sup> Pavés 1875 шт Блоки 20 x 20 x 40 - 700 m <sup>2</sup> Бплитки для мощення 2250 عدد بحجم 20 x 20 x 40 للقطعة - 700 متر مربع من حجر الرصف (الباركة)
Dimensions de palette Размеры поддона أحجام البليت	Palette Avec Pied: 1150 x 950 x 45 mm Палеты/поддоны на ножках: 1150 x 950 x 45 mm بليت بالأرجل: 1150 x 950 x 45 ملم
Système de contrôle Система управления نظام التحكم	Full automatique / Système de Contrôle PLC Semi-automatique / Commande Manuelle نظام تحكم أوتوماتيكي بالكامل / نظام تحكم PLC
Largeur de la Machine Ширина машины عرض الآلة	2450 mm
Longueur de la Machine Длина машины طول الآلة	7200 mm
Hauteur de la Machine Высота машины ارتفاع الآلة	3100 mm
Système Électrique Электрическая система النظام الكهربائي	Schneider - Siemens-abb
Hauteur Pression Minimum du Produit Минимальная высота слоя укладки продукта الحد الأدنى لارتفاع إنتاج المنتج	60 mm
Hauteur Pression Maximum du Produit Максимальная высота слой укладки продукта أقصى ارتفاع لإنتاج المنتج	240 mm
Pression Hydraulique Гидравлическое давление الضغط الهيدروليكي	200 - Bar
Pression de Fonctionnement Рабочее давление ضغط التشغيل	140 -Bar
Puissance Électrique Totale Общая электрическая мощность إجمالي الطاقة الكهربائية	203 kw
Puissance Électrique Totale Двигатель вибратора محرك هزاز	11 kw x2

### LA MACHINE À PAVÉ ET BLOC

МАШИНА ДЛЯ ПРОИЗВОДСТВА ЗАМКОВЫХ  
ПЛИТ И БЛОКОВ

آلة أحجار الرصف (الباركة) والبلوك

Notre machine Z-PBM 1025 fabrique 10 briquettes en une pression en tant que briquette 20x20x40 et 25 pièces en une pression de pavé verrouillé 163x198x80. Pour tous les produits fabriqués avec le système de résistance de coffrage à 4 points et le système de vibreur à conception spéciale ; nous maintenons notre qualité de production au plus haut niveau en réalisant une compression maximum sans différence de taille.

Наша установка Z-PBM 1025 прессует 10 брнетов размером 20x20x40 за один раз и 25 штук замковых плиток размером 163x198x80 за один раз. Вибропресс сохраняет качество продукции на самом высоком уровне, делая максимальное сжатие без какой-либо разницы в длине во всех продуктах, производимых с помощью специально разработанной системы вибраторов и 4-точечной системы удержания формы.

تنتج آلة Z-PBM 1025 الخاصة بنا 10 طوب (براكيت) بحجم 20 x 20 x 40 في ضغطة واحدة و 25 قطعة من أحجار الرصف (الباركة) المقفلة المتشابكة 163x198x80 بضغطة واحدة. إنها تحافظ على جودة الإنتاج الخاصة بكم على أعلى مستوى من خلال إجراء أقصى ضغط دون أي اختلاف في الأبعاد والمقاييس في جميع المنتجات التي يتم إنتاجها باستخدام نظام هزاز مصمم خصيصًا ونظام دعم القالب المكون من 4 نقاط.

# Z-PBM 1025

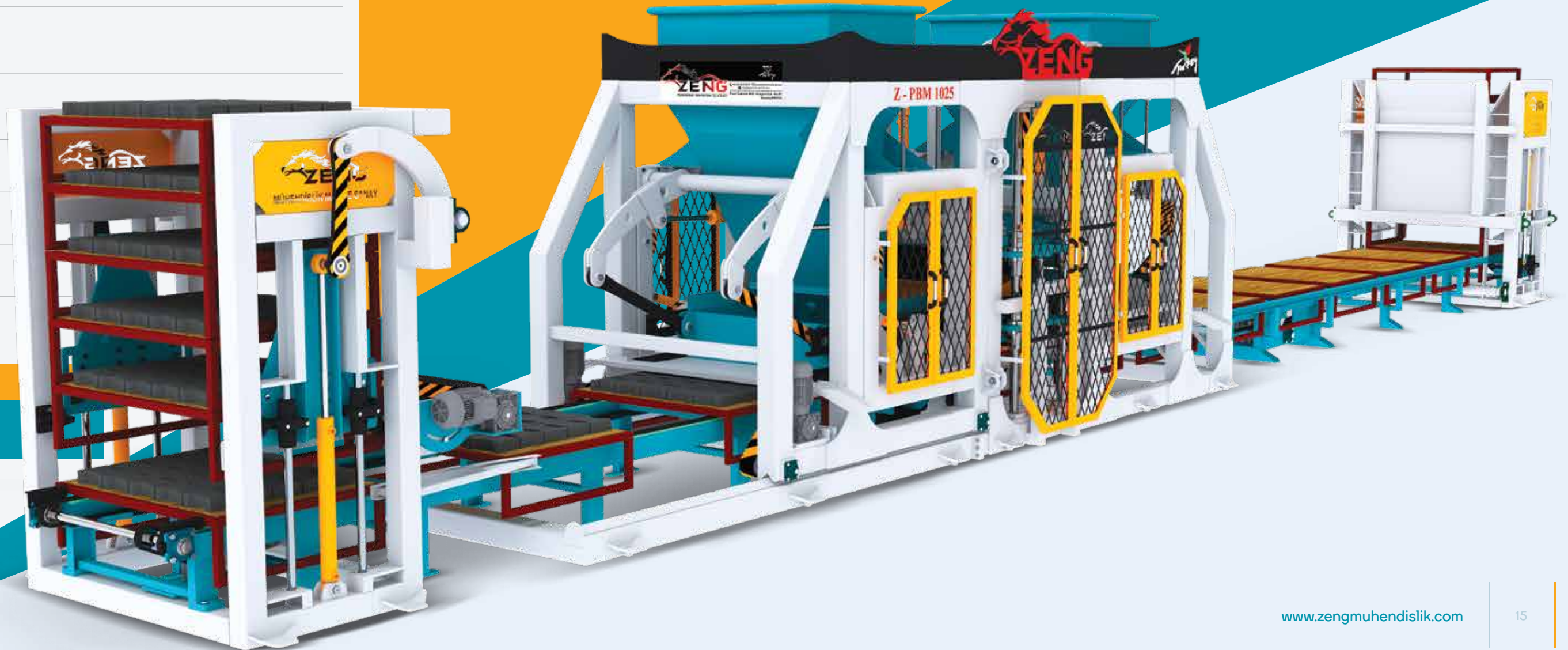



# Z-PBM 1025

## MACHINE À PAVÉS ET BRIQUETTES

МАШИНА ДЛЯ ПРОИЗВОДСТВА ЗАМКОВЫХ ПЛИТОК И БРИКЕТОВ

أوتوماتيكي بالكامل

### INSTALLATION FULL AUTOMATIQUE

ПОЛНОСТЬЮ АВТОМАТИЗИРОВАННАЯ УСТАНОВКА

تركيب أوتوماتيكي بالكامل

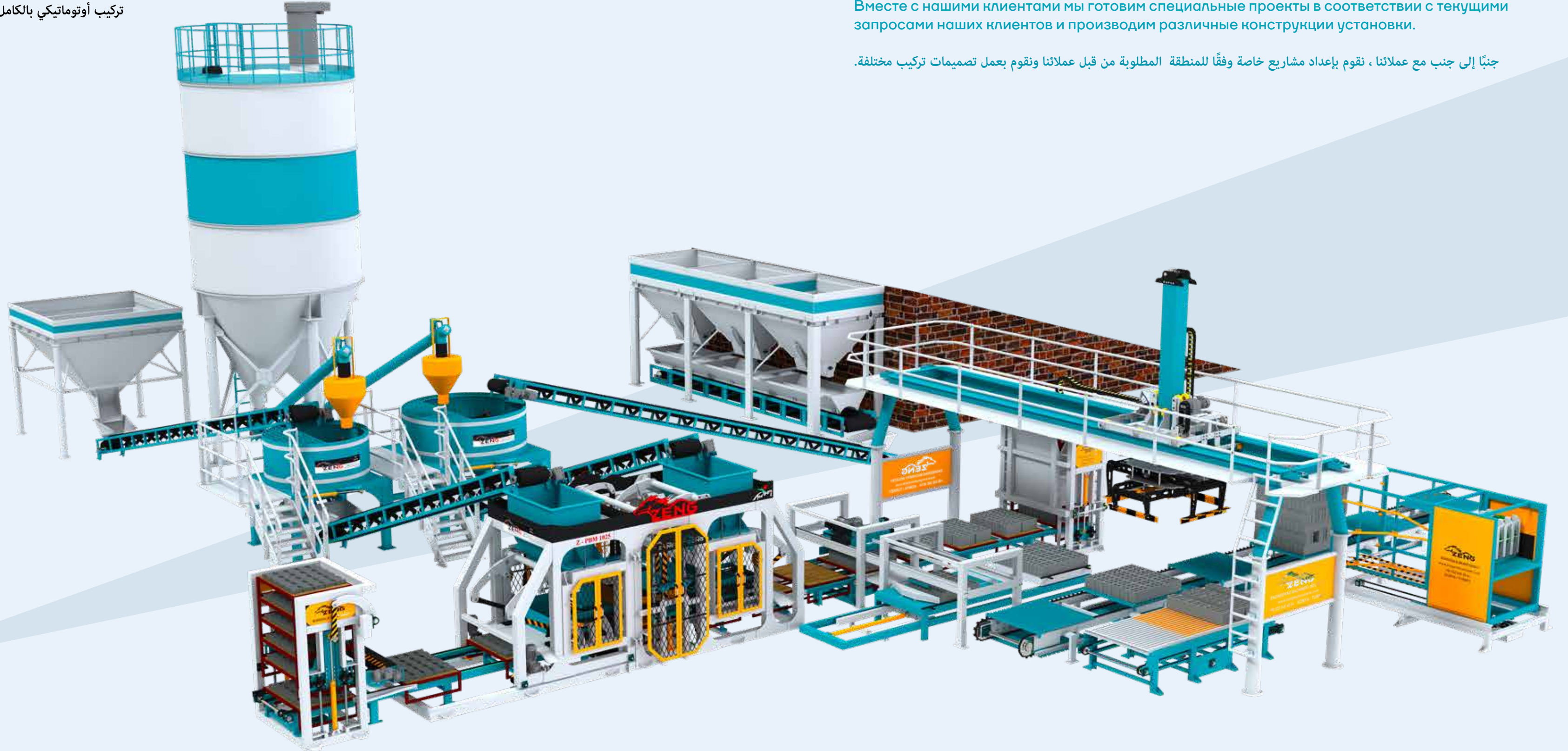

Avec nos clients, nous réalisons des conceptions d'installation différentes en préparant des projets personnalisés en fonction de l'espace présent de nos clients.

Вместе с нашими клиентами мы готовим специальные проекты в соответствии с текущими запросами наших клиентов и производим различные конструкции установки.

جنباً إلى جنب مع عملائنا ، نقوم بإعداد مشاريع خاصة وفقاً للمنطقة المطلوبة من قبل عملائنا ونقوم بعمل تصميمات تركيب مختلفة.



# Z-PBM 1025

## SEMI-AUTOMATIQUE ПОЛУАВТОМАТИЗИРОВАННЫЙ شبه آلي

<b>Production par heure</b> Почасовая выработка الإنتاج بالساعة	1250 pièces 20x20x40 blocs - 640 m <sup>2</sup> Pavés 1250 шт. Блоки 20 x 20 x 40 - 640 m <sup>2</sup> Бплитки для мощения (1250 عدد قطع 40 x 20 x 20 متر مربع من حجر الرصف (الباركة))
<b>Dimensions de palette</b> Размеры поддона أحجام الباليت	Palette Avec Pied: 950 x 1150 x 40 mm Палеты/поддоны на ножках: 950 x 1150 x 40 mm بالت بالأرجل: 950 x 1150 x 40 ملم
<b>Système de contrôle</b> Система управления نظام التحكم	Semi-automatique / Commande Manuelle Полуавтоматизированный / ручной شبه تلقائي / تحكم يدوي
<b>Largeur de la Machine</b> Ширина машины عرض الآلة	2450 mm
<b>Longueur de la Machine</b> Длина машины طول الآلة	8420 mm
<b>Hauteur de la Machine</b> Высота машины ارتفاع الآلة	3100 mm
<b>Système Électrique</b> Электрическая система النظام الكهربائي	Schneider – Siemens-abb
<b>Hauteur Pression Minimum du Produit</b> Минимальная высота слоя укладки продукта الحد الأدنى لارتفاع إنتاج المنتج	60 mm
<b>Hauteur Pression Maximum du Produit</b> Максимальная высота слоя укладки продукта أقصى ارتفاع لإنتاج المنتج	240 mm
<b>Pression Hydraulique</b> Гидравлическое давление الضغط الهيدروليكي	160 - Bar
<b>Pression de Fonctionnement</b> Рабочее давление ضغط التشغيل	100 -Bar
<b>Puissance Électrique Totale</b> Общая электрическая мощность إجمالي الطاقة الكهربائية	76 kw
<b>Puissance Électrique Totale</b> Двигатель вибратора محرك هزاز	11 kw x2

### LA MACHINE À PAVÉ ET BLOC

МАШИНА ДЛЯ ПРОИЗВОДСТВА ЗАМКОВЫХ ПЛИТ И БЛОКОВ

آلة أحجار الرصف (الباركة) والبلوك

## MACHINE À PAVÉS ET BRIQUETTES

МАШИНА ДЛЯ ПРОИЗВОДСТВА ЗАМКОВЫХ ПЛИТОК И БРИКЕТОВ

أوتوماتيكي بالكامل

Notre machine Z-PBM 1025 est contrôlée avec les leviers de commande mobiles et entièrement hydraulique en étant semi-automatique. Elle fabrique 10 briquettes en une pression en tant que briquette 20x20x40 et 25 pièces en une pression de pavé verrouillé 163x198x80. Pour tous les produits fabriqués avec le système de résistance de coffrage à 4 points et le système de vibreur à conception spéciale ; nous maintenons notre qualité de production au plus haut niveau en réalisant une compression maximum sans différence de taille.

Наша установка Z-PBM 1025 управляется полуавтоматически гидравлическими рычагами управления движением. Прессует за один раз бркететы размером 20x20x40 в количестве 10 штук и замковые плитки размером 163x198x80 в количестве 25 штук за один раз. Вибропресс сохраняет качество продукции на самом высоком уровне, делая максимальное снятие без какой-либо разницы в длине во всех продуктах, производимых с помощью специально разработанной системы вибраторов и 4-точечной системы удержания формы.

يتم التحكم في الماكينة Z-PBM 1025 بشكل شبه تلقائي بأذرع تحكم متحركة هيدروليكية بالكامل. تنتج 10 طوب (براكيت) في دفعة واحدة بحجم قالب 20 x 20 x 40 و 25 قطعة من أحجار الرصف (الباركة) المقلدة المتشابهة بحجم 163x198x80 بضغطة واحدة. إنها تحافظ على جودة الإنتاج الخاصة بكم على أعلى مستوى من خلال إجراء أقصى ضغط دون أي اختلاف في الأبعاد والمقاييس في جميع المنتجات التي يتم إنتاجها باستخدام نظام هزاز مصمم خصيصًا ونظام دعم القالب المكون من 4 نقاط.

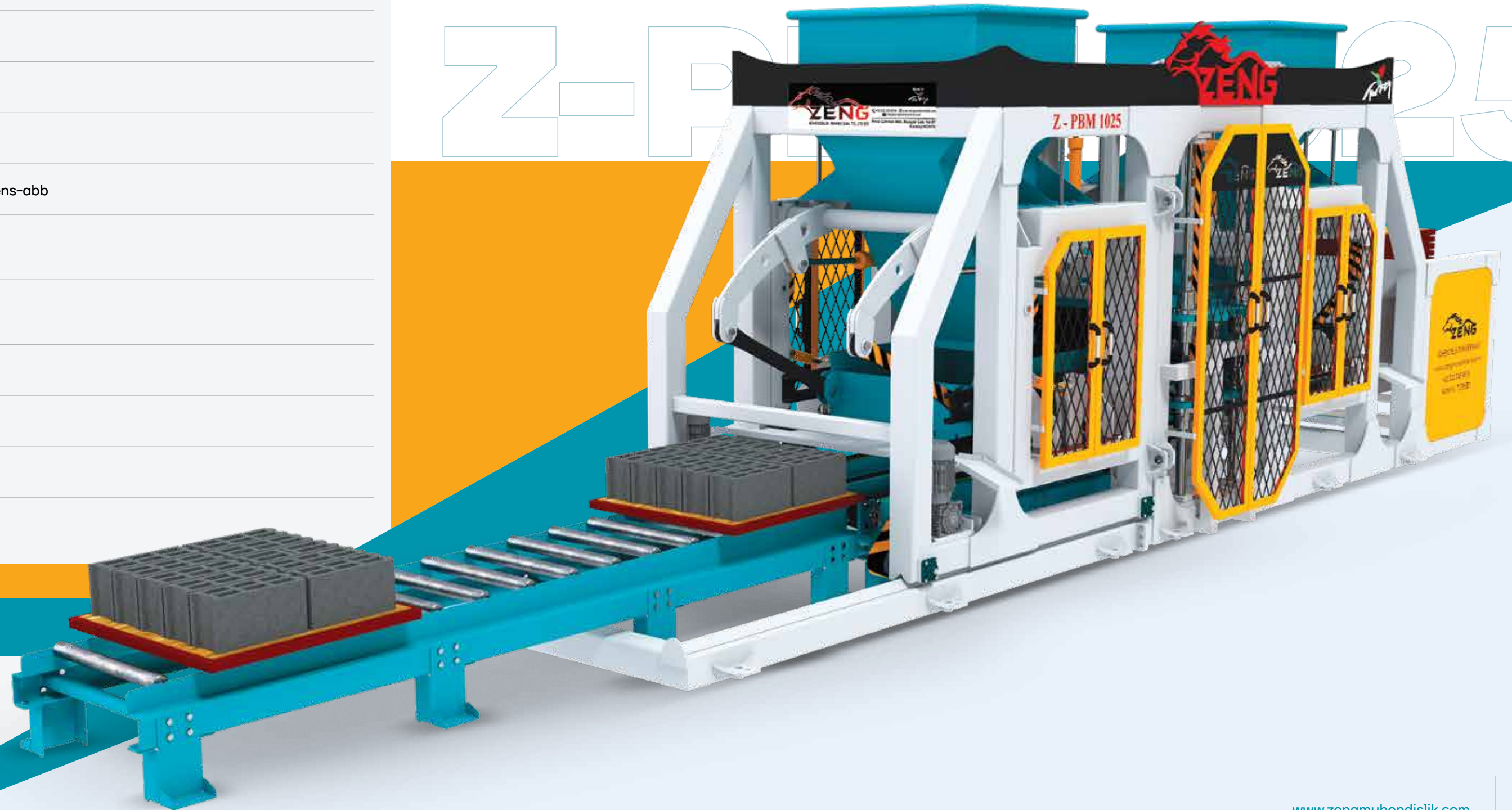



# Z-PBM 1025

## MACHINE À PAVÉS ET BRIQUETTES

МАШИНА ДЛЯ ПРОИЗВОДСТВА ЗАМКОВЫХ ПЛИТОК И БРИКЕТОВ

أوتوماتيكي بالكامل

### INSTALLATION SEMI-AUTOMATIQUE

### ПОЛУАВТОМАТИЗИРОВАННАЯ УСТАНОВКА

التثبيت شبه التلقائي

Avec nos clients, nous réalisons des conceptions d'installation différentes en préparant des projets personnalisés en fonction de l'espace présent de nos clients.

Вместе с нашими клиентами мы готовим специальные проекты в соответствии с текущими запросами наших клиентов и производим различные конструкции установки.

جنبًا إلى جنب مع عملائنا ، نقوم بإعداد مشاريع خاصة وفقًا للمنطقة المطلوبة من قبل عملائنا ونقوم بعمل تصميمات تركيب مختلفة.

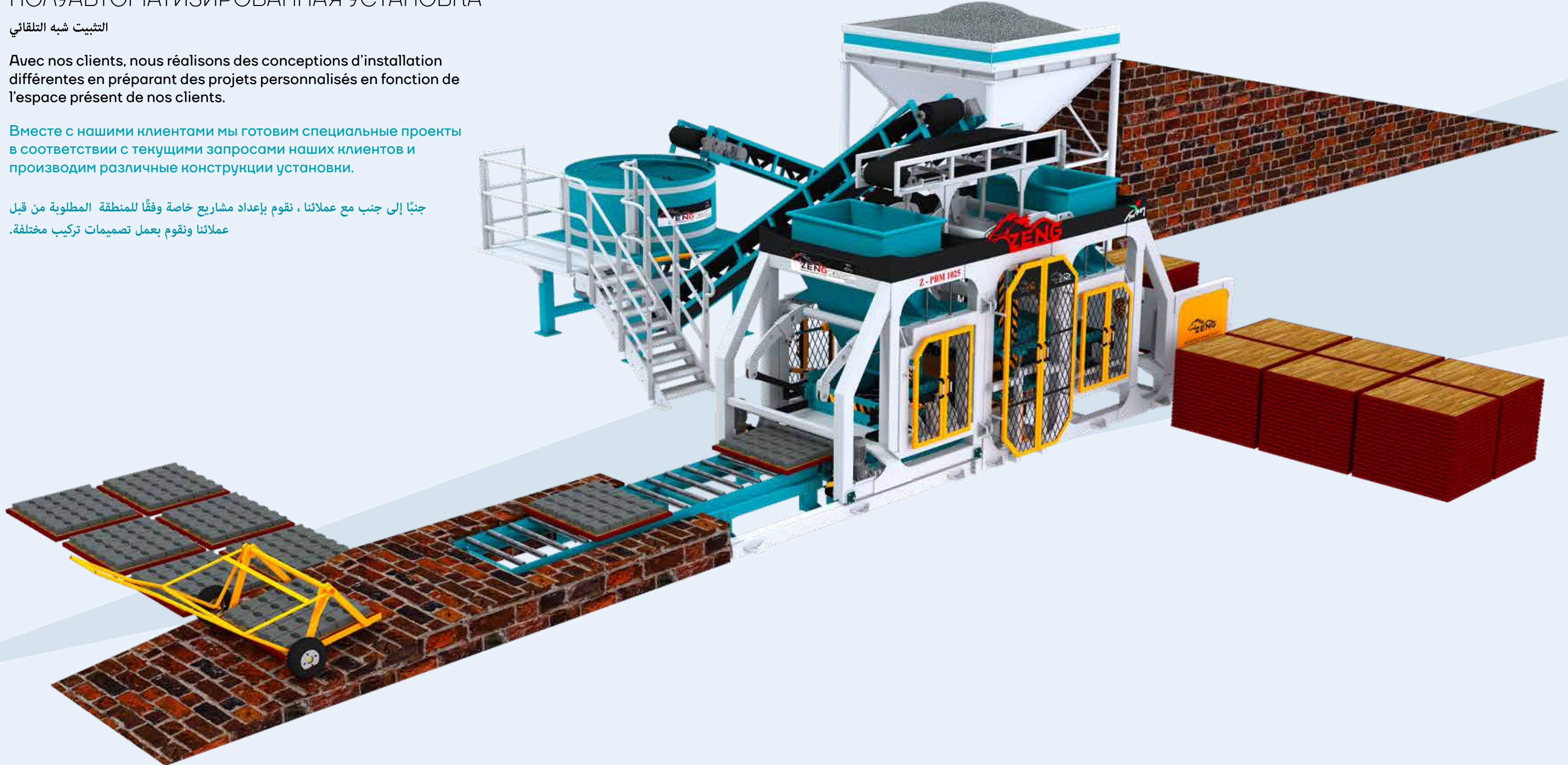



# Z-PBM 820

## MACHINE À PAVÉS ET BRIQUETTES

МАШИНА ДЛЯ ПРОИЗВОДСТВА ЗАМКОВЫХ ПЛИТОК И БРИКЕТОВ

أوتوماتيكي بالكامل

FULL AUTOMATIQUE ПОЛНОСТЬЮ АВТОМАТИЗИРОВАННЫЙ أوتوماتيكي بالكامل

Production par heure Почасовая выработка الإنتاج بالساعة	1500 pièces 20x20x40 blocs - 550 m <sup>2</sup> Pavés 1500 шт Блоки 20 x 20 x 40 - 550 m <sup>2</sup> Бплитки для мощения 1500 عدد بحجم 40 x 20 x 20 لقطعة- 550 متر مربع من حجر الرصف (الباركة)
Dimensions de palette Размеры поддона أحجام البليت	Palette Avec Pied: 950 x 950 x 40 mm Палеты/поддоны на ножках: 950 x 950 x 40 mm بليت بالأرجل: 950 x 950 x 40 ملم
Système de contrôle Система управления نظام التحكم	Full automatique / Système de Contrôle PLC Semi-automatique / Commande Manuelle نظام تحكم أوتوماتيكي بالكامل / نظام تحكم PLC
Largeur de la Machine Ширина машины عرض الآلة	2250 mm
Longueur de la Machine Длина машины طول الآلة	7200 mm
Hauteur de la Machine Высота машины ارتفاع الآلة	3100 mm
Système Électrique Электрическая система النظام الكهربائي	Schneider – Siemens-abb
Hauteur Pression Minimum du Produit Минимальная высота слоя укладки продукта الحد الأدنى لارتفاع إنتاج المنتج	60 mm
Hauteur Pression Maximum du Produit Максимальная высота слоя укладки продукта أقصى ارتفاع لإنتاج المنتج	240 mm
Pression Hydraulique Гидравлическое давление الضغط الهيدروليكي	200 - Bar
Pression de Fonctionnement Рабочее давление ضغط التشغيل	140 -Bar
Puissance Électrique Totale Общая электрическая мощность إجمالي الطاقة الكهربائية	150 kw
Puissance Électrique Totale Двигатель вибратора محرك هزاز	11 kw x2

Notre machine Z-PBM 820 fabrique 8 briquettes en une pression en tant que brique 20x20x40 et 20 pièces en une pression de pavé verrouillé 163x198x80. Pour tous les produits fabriqués avec le système de résistance de coffrage à 4 points et le système de vibreur à conception spéciale ; nous maintenons notre qualité de production au plus haut niveau en réalisant une compression maximum sans différence de taille.

Наша установка Z-PBM 820 прессует 8 брикетов размером 20x20x40 за один раз и 20 штук замковых плиток размером 163x198x80 за один раз. Вибропресс сохраняет качество продукции на самом высоком уровне, делая максимальное сжатие без наной-либо разницы в длине во всех продуктах, производимых с помощью специально разработанной системы вибраторов и 4-точечной системы удержания формы.

نتج آلة Z-PBM 820 الخاصة بنا 8 طوب بقوالب بحجم 40x 20 x 20 في ضغطة واحدة و 20 قطعة من أحجار الرصف (الباركة) المقفلة المتشابهة 163x198x80 بضغطة واحدة. إنها تحافظ على جودة الإنتاج الخاصة بكم على أعلى مستوى من خلال إجراء أقصى ضغط دون أي اختلاف في الأبعاد والمقاييس في جميع المنتجات التي يتم إنتاجها باستخدام نظام هزاز مصمم خصيصًا ونظام دعم القالب المكون من 4 نقاط.



### LA MACHINE À PAVÉ ET BLOC

МАШИНА ДЛЯ ПРОИЗВОДСТВА ЗАМКОВЫХ ПЛИТ И БЛОКОВ

آلة أحجار الرصف (الباركة) والبلوك



# Z-PBM 820

INSTALLATION FULL AUTOMATIQUE

ПОЛНОСТЬЮ АВТОМАТИЗИРОВАННАЯ УСТАНОВКА

تركيب أوتوماتيكي بالكامل

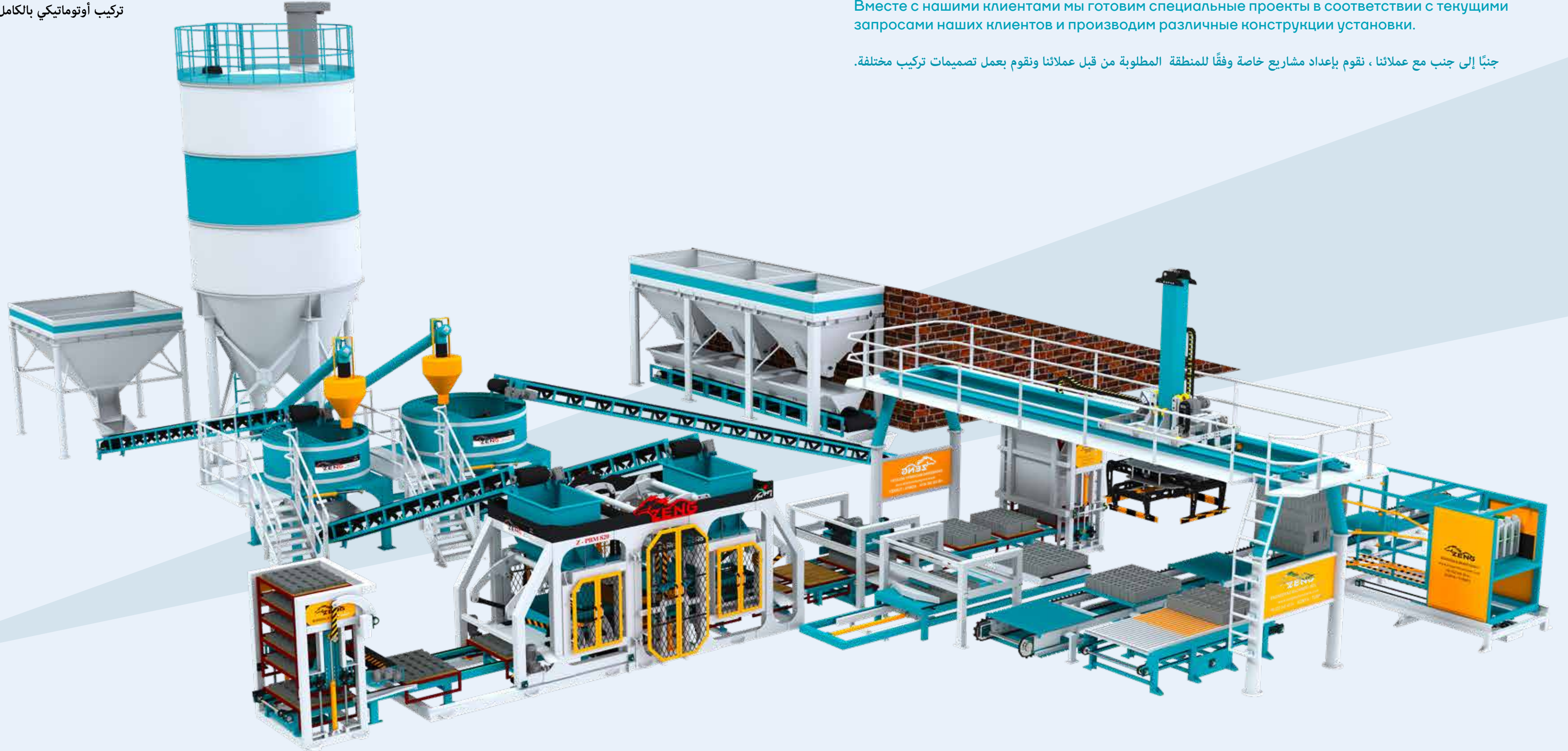

MACHINE À PAVÉS ET BRIQUETTES

МАШИНА ДЛЯ ПРОИЗВОДСТВА ЗАМКОВЫХ ПЛИТОК И БРИКЕТОВ

أوتوماتيكي بالكامل

Avec nos clients, nous réalisons des conceptions d'installation différentes en préparant des projets personnalisés en fonction de l'espace présent de nos clients.

Вместе с нашими клиентами мы готовим специальные проекты в соответствии с текущими запросами наших клиентов и производим различные конструкции установки.

جنباً إلى جنب مع عملائنا ، نقوم بإعداد مشاريع خاصة وفقاً للمنطقة المطلوبة من قبل عملائنا ونقوم بعمل تصميمات تركيب مختلفة.



# Z-PBM 820

## MACHINE À PAVÉS ET BRIQUETTES

МАШИНА ДЛЯ ПРОИЗВОДСТВА ЗАМКОВЫХ ПЛИТОК И БРИКЕТОВ

أوتوماتيكي بالكامل

SEMI-AUTOMATIQUE ПОЛУАВТОМАТИЗИРОВАННЫЙ شبه آلي

Production par heure Почасовая выработка الإنتاج بالساعة	1000 pièces 20x20x40 blocs - 500 m <sup>2</sup> Pavés 1000 шт. Блоки 20 x 20 x 40 - 500 m <sup>2</sup> Бплитки для мощения (الباركة) 1000 عدد بحجم 40 x 20 x 20 للقطعة - 500 متر مربع من حجر الرصف (الباركة)
Dimensions de palette Размеры поддона أحجام البليت	Palette Avec Pied: 950 x 950 x 40 mm Палеты/поддоны на ножках: 950 x 950 x 40 mm بليت بالأرجل: 40 x 950 x 950 ملم
Système de contrôle Система управления نظام التحكم	Semi-automatique / Commande Manuelle Полуавтоматизированный / ручной شبه تلقائي / تحكم يدوي
Largeur de la Machine Ширина машины عرض الآلة	2250 mm
Longueur de la Machine Длина машины طول الآلة	8420 mm
Hauteur de la Machine Высота машины ارتفاع الآلة	3100 mm
Système Électrique Электрическая система النظام الكهربائي	Schneider - Siemens-abb
Hauteur Pression Minimum du Produit Минимальная высота слоя укладки продукта الحد الأدنى لارتفاع إنتاج المنتج	60 mm
Hauteur Pression Maximum du Produit Максимальная высота слоя укладки продукта أقصى ارتفاع لإنتاج المنتج	240 mm
Pression Hydraulique Гидравлическое давление الضغط الهيدروليكي	160 - Bar
Pression de Fonctionnement Рабочее давление ضغط التشغيل	100 -Bar
Puissance Électrique Totale Общая электрическая мощность إجمالي الطاقة الكهربائية	76 kw
Puissance Électrique Totale Двигатель вибратора محرك هزاز	11 kw x2

Notre machine Z-PBM 820 est contrôlée avec les leviers de commande mobiles et entièrement hydraulique en étant semi-automatique. Elle fabrique 8 briquettes en une pression en tant que brique 20x20x40 et 20 pièces en une pression de pavé verrouillé 163x198x80. Pour tous les produits fabriqués avec le système de résistance de coffrage à 4 points et le système de vibreur à conception spéciale ; nous maintenons notre qualité de production au plus haut niveau en réalisant une compression maximum sans différence de taille.

Наша установка Z-PBM 820 управляется полуавтоматически гидравлическими рычагами управления движением. Прессует за один раз бркететы размером 20x20x40 в количестве 8 штук и замковые плитки размером 163x198x80 в количестве 20 штук за один раз. Вибропресс сохраняет качество продукции на самом высоком уровне, делая максимальное сжатие без какой-либо разницы в длине во всех продуктах, производимых с помощью специально разработанной системы вибраторов и 4-точечной системы удержания формы.

يتم التحكم في الماكينة Z-PBM 820 بشكل شبه تلقائي بأذرع تحكم متحركة هيدروليكية بالكامل. باعتبارها قوالب بحجم 40 x 20 x 20 ، فإنها تنتج 8 قوالب طوب في ضغطة واحدة و 20 قطعة من أحجار الرصف (الباركة) المقلدة المتشابهة 163 x 198 x 80 بضغطة واحدة. إنها تحافظ على جودة الإنتاج الخاصة بكم على أعلى مستوى من خلال إجراء أقصى ضغط دون أي اختلاف في الأبعاد والمقاييس في جميع المنتجات التي يتم إنتاجها باستخدام نظام هزاز مصمم خصيصًا ونظام دعم القالب المكون من 4 نقاط.

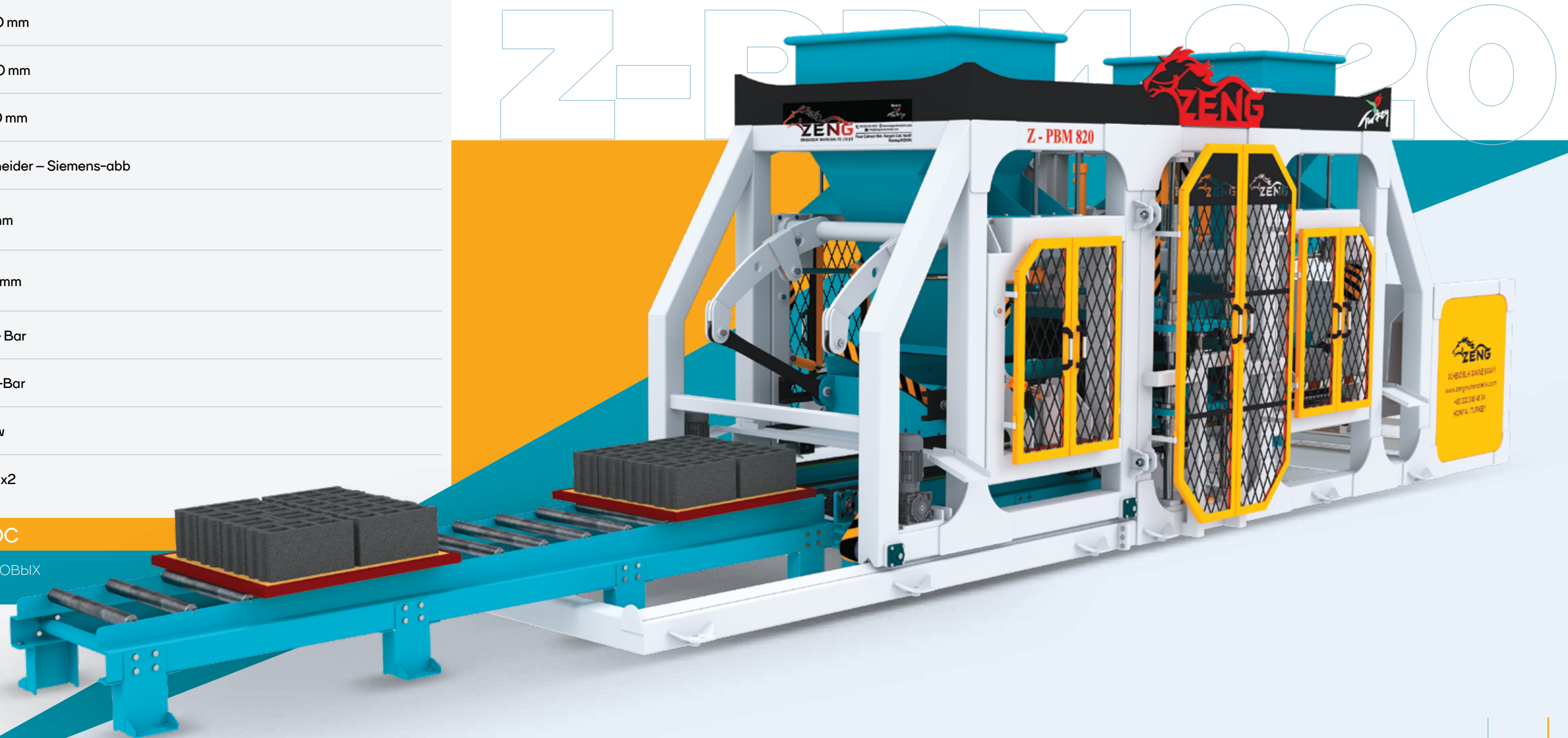

### LA MACHINE À PAVÉ ET BLOC

МАШИНА ДЛЯ ПРОИЗВОДСТВА ЗАМКОВЫХ ПЛИТ И БЛОКОВ

آلة أحجار الرصف (الباركة) والبلوك



# Z-PBM 820

## MACHINE À PAVÉS ET BRIQUETTES

МАШИНА ДЛЯ ПРОИЗВОДСТВА ЗАМКОВЫХ ПЛИТОК И БРИКЕТОВ

أوتوماتيكي بالكامل

### INSTALLATION SEMI-AUTOMATIQUE

### ПОЛУАВТОМАТИЗИРОВАННАЯ УСТАНОВКА

التثبيت شبه التلقائي

Avec nos clients, nous réalisons des conceptions d'installation différentes en préparant des projets personnalisés en fonction de l'espace présent de nos clients.

Вместе с нашими клиентами мы готовим специальные проекты в соответствии с текущими запросами наших клиентов и производим различные конструкции установки.

جنبًا إلى جنب مع عملائنا ، نقوم بإعداد مشاريع خاصة وفقًا للمنطقة المطلوبة من قبل عملائنا ونقوم بعمل تصميمات تركيب مختلفة.

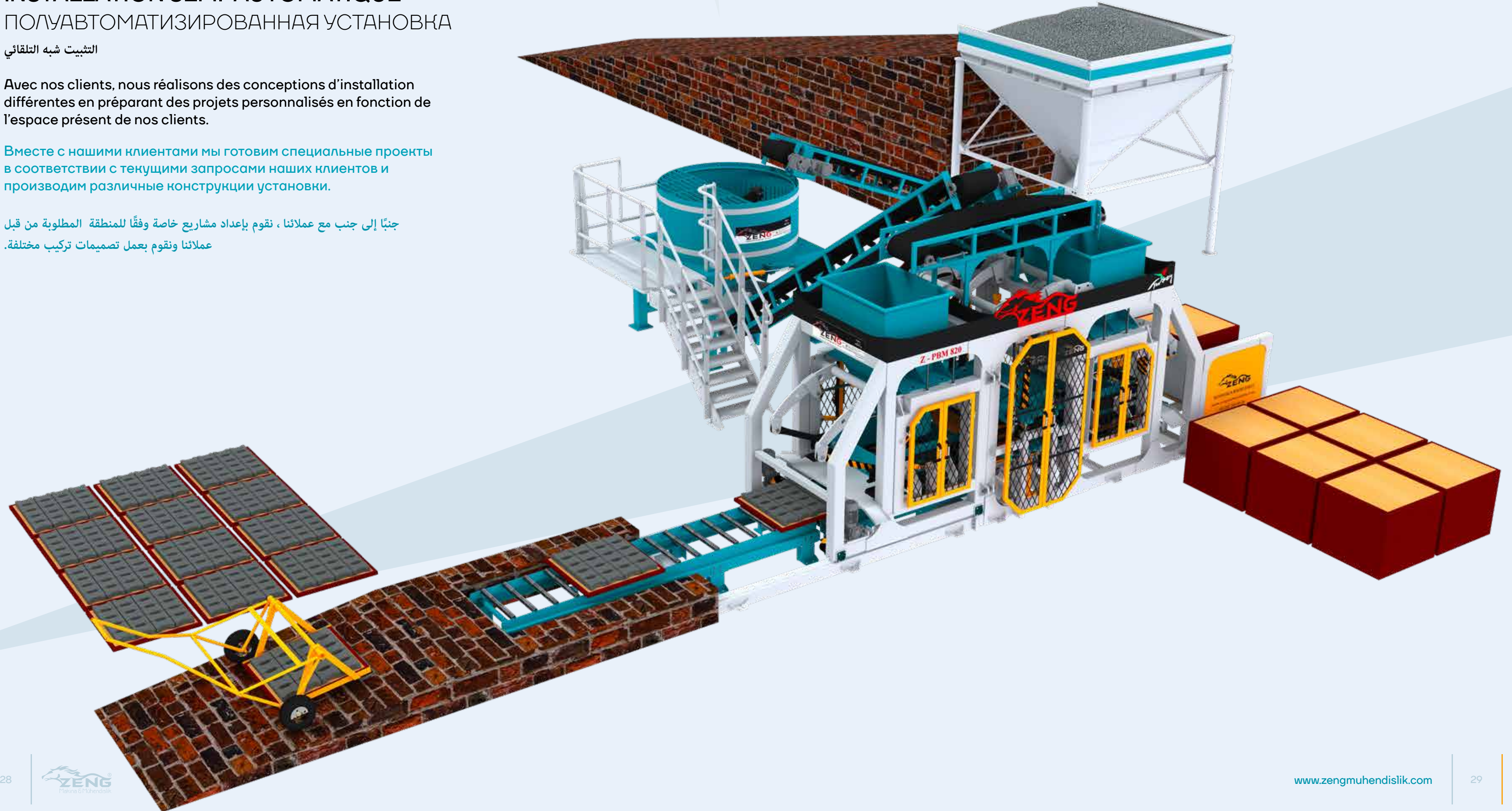



# Z-PBM 410

## SEMI-AUTOMATIQUE ПОЛУАВТОМАТИЗИРОВАННЫЙ شبه آلي

<b>Production par heure</b> Почасовая выработка الإنتاج بالساعة	500 pièces 20x20x40 blocs - 250 m <sup>2</sup> Pavés 500 шт Блоки 20 x 20 x 40 - 250 m <sup>2</sup> Бплитки для мощения 1000 عدد بحجم 20 x 20 x 40 لقطع - 250 متر مربع من حجر الرصف (الباركة)
<b>Dimensions de palette</b> Размеры поддона أحجام البليت	Palette Avec Pied: 950 x 500 x 35 mm Палеты/поддоны на ножках: 950 x 500 x 35 mm بليت بالأرجل: 950 x 500 x 35 ملم
<b>Système de contrôle</b> Система управления نظام التحكم	Semi-automatique / Commande Manuelle Полуавтоматизированный / ручной شبه تلقائي / تحكم يدوي
<b>Largeur de la Machine</b> Ширина машины عرض الآلة	1850 mm
<b>Longueur de la Machine</b> Длина машины طول الآلة	6320 mm
<b>Hauteur de la Machine</b> Высота машины ارتفاع الآلة	2870 mm
<b>Système Électrique</b> Электрическая система النظام الكهربائي	Schneider – Siemens-abb
<b>Hauteur Pression Minimum du Produit</b> Минимальная высота слоя укладки продукта الحد الأدنى لارتفاع إنتاج المنتج	60 mm
<b>Hauteur Pression Maximum du Produit</b> Максимальная высота слой укладки продукта أقصى ارتفاع لإنتاج المنتج	240 mm
<b>Pression Hydraulique</b> Гидравлическое давление الضغط الهيدروليكي	140 - Bar
<b>Pression de Fonctionnement</b> Рабочее давление ضغط التشغيل	80 -Bar
<b>Puissance Électrique Totale</b> Общая электрическая мощность إجمالي الطاقة الكهربائية	40 kw
<b>Puissance Électrique Totale</b> Двигатель вибратора محرك هزاز	11 kw x2

### LA MACHINE À PAVÉ ET BLOC

МАШИНА ДЛЯ ПРОИЗВОДСТВА ЗАМКОВЫХ ПЛИТ И БЛОКОВ

آلة أحجار الرصف (الباركة) والبلوك

## MACHINE À PAVÉS ET BRIQUETTES

МАШИНА ДЛЯ ПРОИЗВОДСТВА ЗАМКОВЫХ ПЛИТОК И БРИКЕТОВ

أوتوماتيكي بالكامل

Notre machine Z-PBM 410 est contrôlée avec les leviers de commande mobiles et entièrement hydraulique en étant semi-automatique. Elle fabrique 4 briquettes en une pression en tant que briquelette 20x20x40 et 10 pièces en une pression de pavé verrouillé 163x198x80. Pour tous les produits fabriqués avec le système de résistance de coffrage à 4 points et le système de vibreur à conception spéciale ; nous maintenons notre qualité de production au plus haut niveau en réalisant une compression maximum sans différence de taille.

Наша установка Z-PBM 410 управляется полуавтоматически гидравлическими рычагами управления движением. Прессует за один раз брикеты размером 20x20x40 в количестве 4 штук и замковые плитки размером 163x198x80 в количестве 10 штук за один раз. Вибропресс сохраняет качество продукции на самом высоком уровне, делая максимальное сжатие без какой-либо разницы в длине во всех продуктах, производимых с помощью специально разработанной системы вибраторов и 4-точечной системы удержания формы.

يتم التحكم في الماكينة Z-PBM 410 الخاصة بنا بشكل شبه تلقائي بأذرع تحكم متحركة هيدروليكية بالكامل. تنتج 4 طوب (براكيت) في بضغطة واحدة على هيئة قوالب بحجم 20 x 20 x 40 و 10 قطعة من أحجار الرصف (الباركة) المقفلة المتشابهة بأبعاد 163 x 198 x 80 بضغطة واحدة. إنها تحافظ على جودة الإنتاج الخاصة بكم على أعلى مستوى من خلال إجراء أقصى ضغط دون أي اختلاف في الأبعاد والمقاييس في جميع المنتجات التي يتم إنتاجها باستخدام نظام هزاز مصمم خصيصًا ونظام دعم القالب المكون من 4 نقاط.

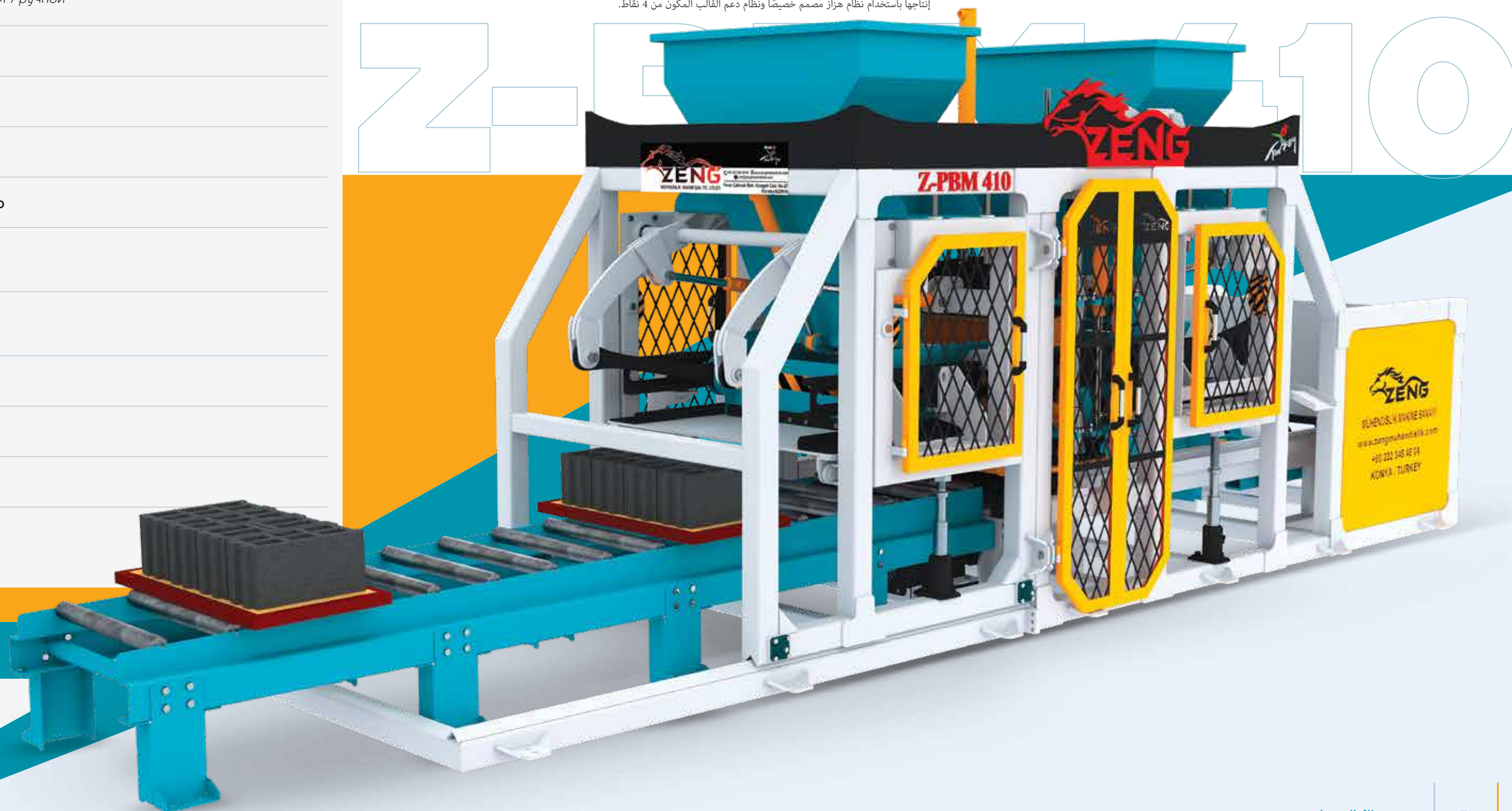



# Z-PBM 410

## MACHINE À PAVÉS ET BRIQUETTES

МАШИНА ДЛЯ ПРОИЗВОДСТВА ЗАМКОВЫХ ПЛИТОК И БРИКЕТОВ

أوتوماتيكي بالكامل

### INSTALLATION SEMI-AUTOMATIQUE

#### ПОЛУАВТОМАТИЗИРОВАННАЯ УСТАНОВКА

التثبيت شبه التلقائي

Avec nos clients, nous réalisons des conceptions d'installation différentes en préparant des projets personnalisés en fonction de l'espace présent de nos clients.

Вместе с нашими клиентами мы готовим специальные проекты в соответствии с текущими запросами наших клиентов и производим различные конструкции установки.

جنباً إلى جنب مع عملائنا ، نقوم بإعداد مشاريع خاصة وفقاً للمنطقة المطلوبة من قبل عملائنا ونقوم بعمل تصميمات تركيب مختلفة.

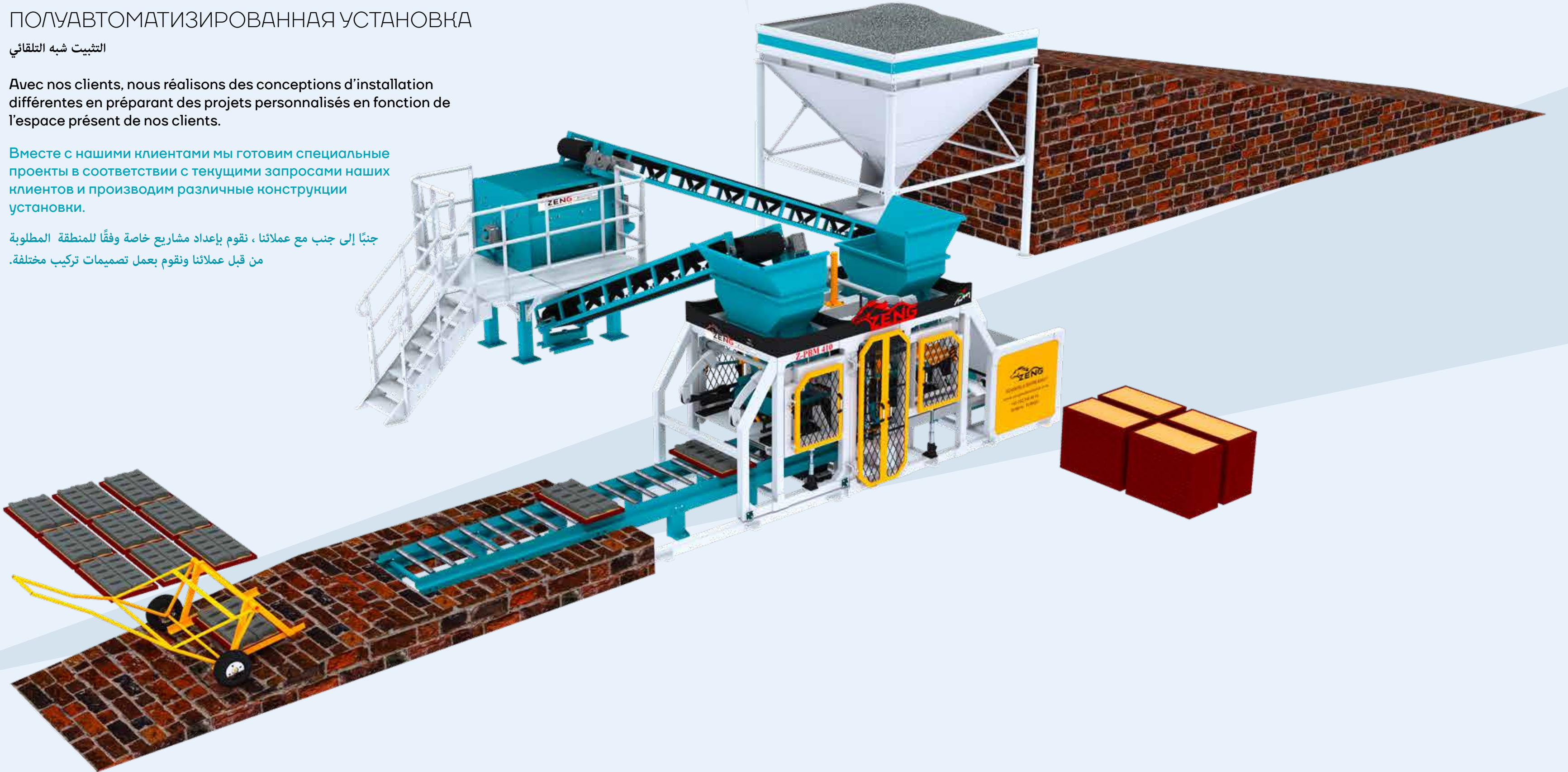



# Z-BM 18

## MACHINES À PONCEBLOC & BRIQUETTES

### ВМ И БРИКЕТНЫЕ МАШИНЫ

#### آلات البيمس (الخفاف) والطوب (براكيت)

## FULL AUTOMATIQUE ПОЛНОСТЬЮ АВТОМАТИЗИРОВАННЫЙ أوتوماتيكي بالكامل

<b>Production par heure</b> Почасовая выработка الإنتاج بالساعة	<b>3125 pièces 20 x 20 x 40 blocs</b> 3125 шт 20 x 20 x 40 blok عدد قطع 3125 حجم 40 x 20 x 20 للقطعة
<b>Dimensions de palette</b> Размеры поддона أحجام الباليت	<b>Palette Avec Pied: 1450 x 1350 x 50 mm</b> Палеты/поддоны на ножках: 1450 x 1350 x 50 mm باليت بالأرجل: 1450 x 1350 x 50 ملم
<b>Système de contrôle</b> Система управления نظام التحكم	<b>Full automatique / Système de Contrôle PLC</b> Semi-automatique / Commande Manuelle نظام تحكم أوتوماتيكي بالكامل / نظام تحكم PLC
<b>Largeur de la Machine</b> Ширина машины عرض الآلة	2800 mm
<b>Longueur de la Machine</b> Длина машины طول الآلة	4860 mm
<b>Hauteur de la Machine</b> Высота машины ارتفاع الآلة	3400 mm
<b>Système Électrique</b> Электрическая система النظام الكهربائي	Schneider – Siemens-abb
<b>Hauteur Pression Minimum du Produit</b> Минимальная высота слоя укладки الحد الأدنى لارتفاع إنتاج المنتج	60 mm
<b>Hauteur Pression Maximum du Produit</b> Максимальная высота слоя укладки الحد الأقصى لارتفاع إنتاج المنتج	240 mm
<b>Pression Hydraulique</b> Гидравлическое давление الضغط الهيدروليكي	200 - Bar
<b>Pression de Fonctionnement</b> Рабочее давление ضغط التشغيل	140 -Bar
<b>Puissance Électrique Totale</b> Общая электрическая мощность إجمالي الطاقة الكهربائية	180 kw
<b>Puissance Électrique Totale</b> Двигатель вибратора محرك هزاز	11 kw x3

### La Palette à Pied Profil Unique Voie

Односторонний профильный поддон/палет на ножках

الباليت بالأرجل ذو بروفيل اخدودي واحد

Notre machine Z-BM18 peut produire des produits de toutes dimensions souhaitées en changeant le coffrage en tant que produits briquette avec la fabrication de 18 briquettes en une pression en tant que briquette 20x20x40. Pour tous les produits fabriqués avec le système de résistance de coffrage à 4 points et le système de vibreur à conception spéciale ; nous maintenons notre qualité de production au plus haut niveau en réalisant une compression maximum sans différence de taille.

Наша машина Z-BM 18 прессует 18 брикетов за один раз размером 20x20x40, и путем замены формы/опалубки можно получить продукт любого размера. Вибропресс сохраняет качество продукции на самом высоком уровне, делая максимальное снятие без какой-либо разницы в длине во всех продуктах, производимых с помощью специально разработанной системы вибраторов и 4-точечной системы удержания формы.

آلة Z-BM 18 لدينا تنتج 18 طوب (براكيت) بضغط واحدة على هيئة قوالب للطوب (براكيت) بحجم 40 x 20 x 20 كمنتجات للطوب (البراكيتات) ، يمكن إنتاج أي منتج بالإبعاد المطلوبة عن طريق تغيير القالب. إنها تحافظ على جودة الإنتاج الخاصة بكم على أعلى مستوى من خلال إجراء أقصى ضغط دون أي اختلاف في الأبعاد والمقاييس في جميع المنتجات التي يتم إنتاجها باستخدام نظام هزاز مصمم خصيصًا ونظام دعم القالب المكون من 4 نقاط.

# Z-BM 18





# Z-BM 18

## INSTALLATION À TROIS VOIES

### ТРЕХХОДОВАЯ УСТАНОВКА

التثبيت بثلاث طرق

## MACHINES À PONCEBLOC & BRIQUETTES

ВМ И БРИКЕТНЫЕ МАШИНЫ

آلات اليمس (الخفاف) والطوب (براكيت)

Avec nos clients, nous réalisons des conceptions d'installation différentes en préparant des projets personnalisés en fonction de l'espace présent de nos clients.

Вместе с нашими клиентами мы готовим специальные проекты в соответствии с текущими запросами наших клиентов и производим различные конструкции установки.

جنباً إلى جنب مع عملائنا ، نقوم بإعداد مشاريع خاصة وفقاً للمنطقة المطلوبة من قبل عملائنا ونقوم بعمل تصميمات تركيب مختلفة.





## L'INSTALLATION DU SYSTÈME CARLI УСТАНОВКА И МОНТАЖ СИСТЕМЫ CARLI

إعداد نظام السيارة (كارلي)

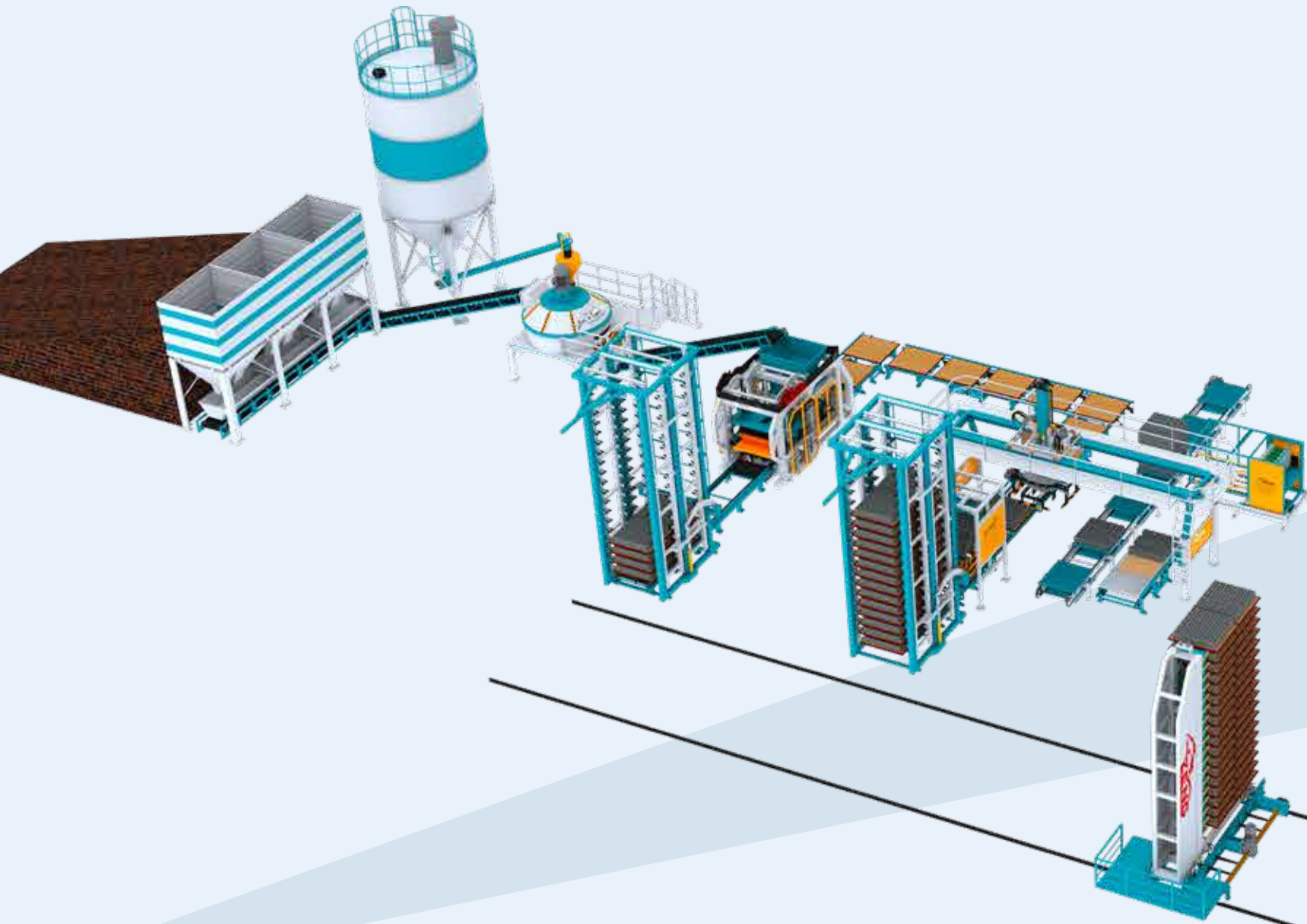

## MACHINES À PONCEBLOC & BRIQUETTES

ВМ И БРИКЕТНЫЕ МАШИНЫ

آلات البيمس (الخفاف) والطوب (براكيت)

## БРИКЕТНАЯ МАШИНА С ТРАНСПОРТНОЙ СИСТЕМОЙ FINCAR

ВМ И БРИКЕТНЫЕ МАШИНЫ آلة انتاج الطوب (براكيت) ذات نظام نقل فينكار للحمل

Nous réalisons les différentes installations en fonction de la demande du client avec le système de transport ou le système de chariot-élévateur Finger Car. Le système Finger Car vous permettra de supprimer entièrement votre utilisation de chariot-élévateur lors de la production et de faire une production sans contact de la main avec la diminution de votre coût de carburant et de personnel.

Мы реализуем различные виды установки и монтажа в соответствии с запросом клиента с транспортной системой Finger Car или системой вилочного погрузчика. С системой Finger Car мы сокращаем ваши расходы на дизельное топливо и персонал, полностью исключая использование вилочных погрузчиков во время производства, что дает возможность бесконтактного производства (не прикасаясь руками к изделиям).

نقوم بعمل تركيبات مختلفة حسب طلب العميل مع نظام النقل فينكار Finger Car أو نظام الرافعة الشوكية. مع نظام فنكر كار Finger Car ، نخفض تكاليف الوقود والموظفين من خلال التخلص تمامًا من استخدام الرافعات الشوكية أثناء الإنتاج ، ونتمكنك من الإنتاج دون أن تمسه يد.

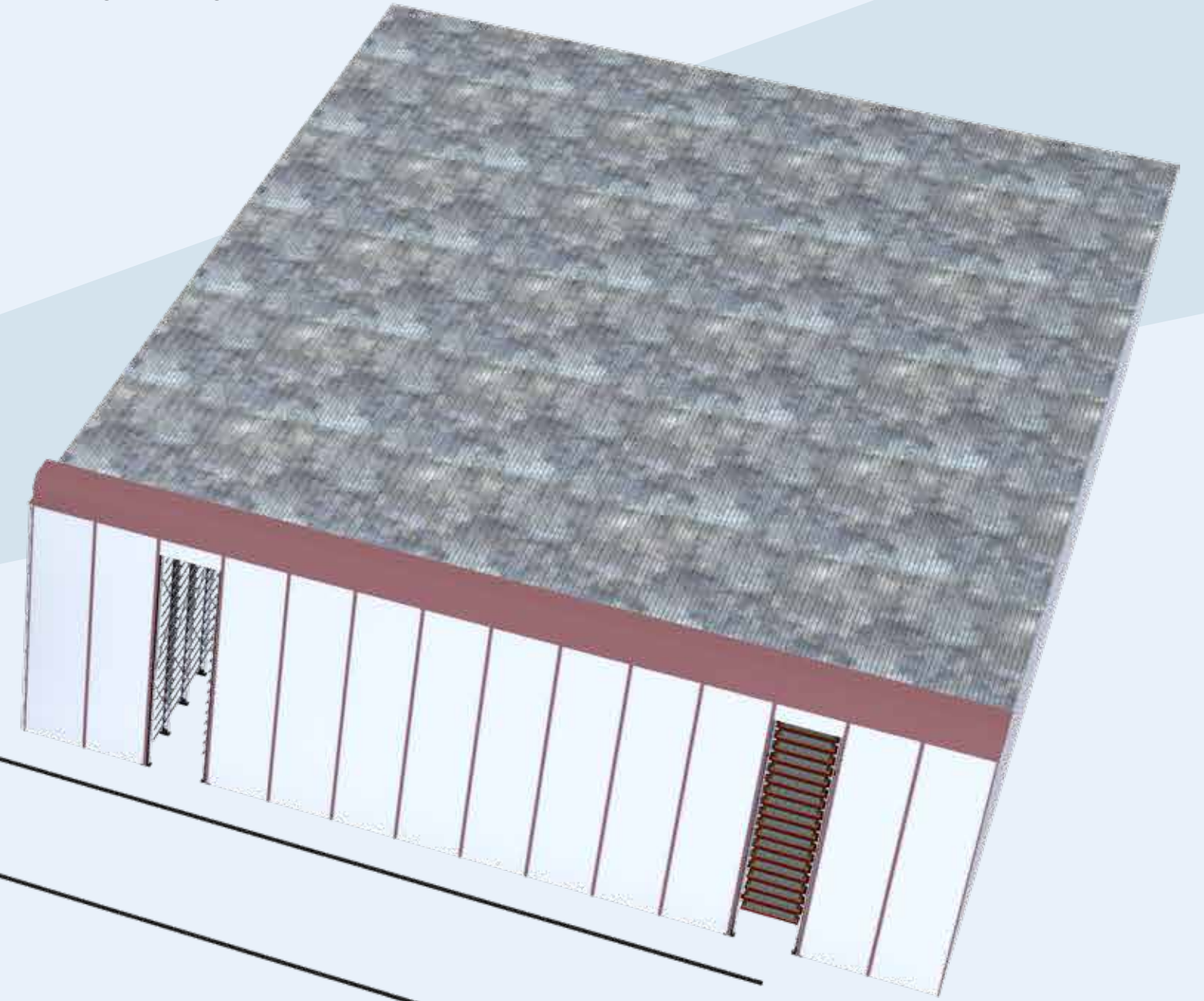



# Z-BM 12

## MACHINES À PONCEBLOC & BRIQUETTES

### ВМ И БРИКЕТНЫЕ МАШИНЫ

#### آلات البيمس (الخفاف) والطوب (براكيت)

## FULL AUTOMATIQUE ПОЛНОСТЬЮ АВТОМАТИЗИРОВАННЫЙ أوتوماتيكي بالكامل

<b>Production par heure</b> Почасовая выработка الإنتاج بالساعة	<b>2250 pièces 20 x 20 x 40 blocs</b> 2250 шт 20 x 20 x 40 blok عدد 2250 لقطعة 40 x 20 x 20
<b>Dimensions de palette</b> Размеры поддона أحجام الباليت	<b>Palette Sans Pied : 1450 x 950 x 40 mm</b> Палеты/поддоны без ножек: 1450 x 950 x 40 mm باليت بلا أرجل: 40 x 950 x 1450 ملم
<b>Système de contrôle</b> Система управления نظام التحكم	<b>Full automatique / Système de Contrôle PLC</b> Semi-automatique / Commande Manuelle نظام تحكم أوتوماتيكي بالكامل / نظام تحكم PLC
<b>Largeur de la Machine</b> Ширина машины عرض الآلة	<b>2450 mm</b>
<b>Longueur de la Machine</b> Длина машины طول الآلة	<b>7200 mm</b>
<b>Hauteur de la Machine</b> Высота машины ارتفاع الآلة	<b>3100 mm</b>
<b>Système Électrique</b> Электрическая система النظام الكهربائي	<b>Schneider – Siemens-abb</b>
<b>Hauteur Pression Minimum du Produit</b> Минимальная высота слоя укладки продукта الحد الأدنى لارتفاع إنتاج المنتج	<b>60 mm</b>
<b>Hauteur Pression Maximum du Produit</b> Максимальная высота слоя укладки продукта أقصى ارتفاع لإنتاج المنتج	<b>240 mm</b>
<b>Pression Hydraulique</b> Гидравлическое давление الضغط الهيدروليكي	<b>200 - Bar</b>
<b>Pression de Fonctionnement</b> Рабочее давление ضغط التشغيل	<b>140 -Bar</b>
<b>Puissance Électrique Totale</b> Общая электрическая мощность إجمالي الطاقة الكهربائية	<b>203 kw</b>
<b>Puissance Électrique Totale</b> Двигатель вибратора محرك هزاز	<b>11 kw x2</b>

### La Palette à Pied Profil Unique Voie

Односторонний профильный поддон/палет на ножках

الباليت بالارجل ذو بروفييل اخدودي واحد

Notre machine Z-BM 12 peut produire des produits de toutes dimensions souhaitées en changeant le coffrage en tant que produits briquette avec la fabrication de 12 briquettes en une pression en tant que briquette 20x20x40. Pour tous les produits fabriqués avec le système de résistance de coffrage à 4 points et le système de vibreur à conception spéciale ; nous maintenons notre qualité de production au plus haut niveau en réalisant une compression maximum sans différence de taille.

Наша машина Z-BM 12 прессует 12 брикетов за один раз размером 20x20x40. Путем замены формы/опалубки можно получить продукт любого размера. Вибропресс сохраняет качество продукции на самом высоком уровне, делая максимальное снятие без какой-либо разницы в длине во всех продуктах, производимых с помощью специально разработанной системы вибраторов и 4-точечной системы удержания формы.

تنتج آلة Z-BM 12 لدينا 12 طوب (براكيت) بقوالب بحجم 20 x 20 x 40 في ضغطة واحدة. يمكن إنتاج أي منتج بالحجم المرغوب عن طريق تغيير القالب. إنها تحافظ على جودة الإنتاج الخاصة بكم على أعلى مستوى من خلال إجراء أقصى ضغط دون أي اختلاف في الأبعاد والمقاييس في جميع المنتجات التي يتم إنتاجها باستخدام نظام هزاز مصمم خصيصًا ونظام دعم القالب المكون من 4 نقاط.

# Z-BM 12





# Z-BM 12

## MACHINES À PONCEBLOC & BRIQUETTES

ВМ И БРИКЕТНЫЕ МАШИНЫ

آلات البيمس (الخفاف) والطوب (براكيت)

### INSTALLATION FULL AUTOMATIQUE

ПОЛНОСТЬЮ АВТОМАТИЗИРОВАННАЯ УСТАНОВКА تركيب أوتوماتيكي بالكامل

Avec nos clients, nous réalisons des conceptions d'installation différentes en préparant des projets personnalisés en fonction de l'espace présent de nos clients.

Вместе с нашими клиентами мы готовим специальные проекты в соответствии с текущими запросами наших клиентов и производим различные конструкции установки.

جنباً إلى جنب مع عملائنا ، نقوم بإعداد مشاريع خاصة وفقاً للمنطقة المطلوبة من قبل عملائنا ونقوم بعمل تصميمات تركيب مختلفة.

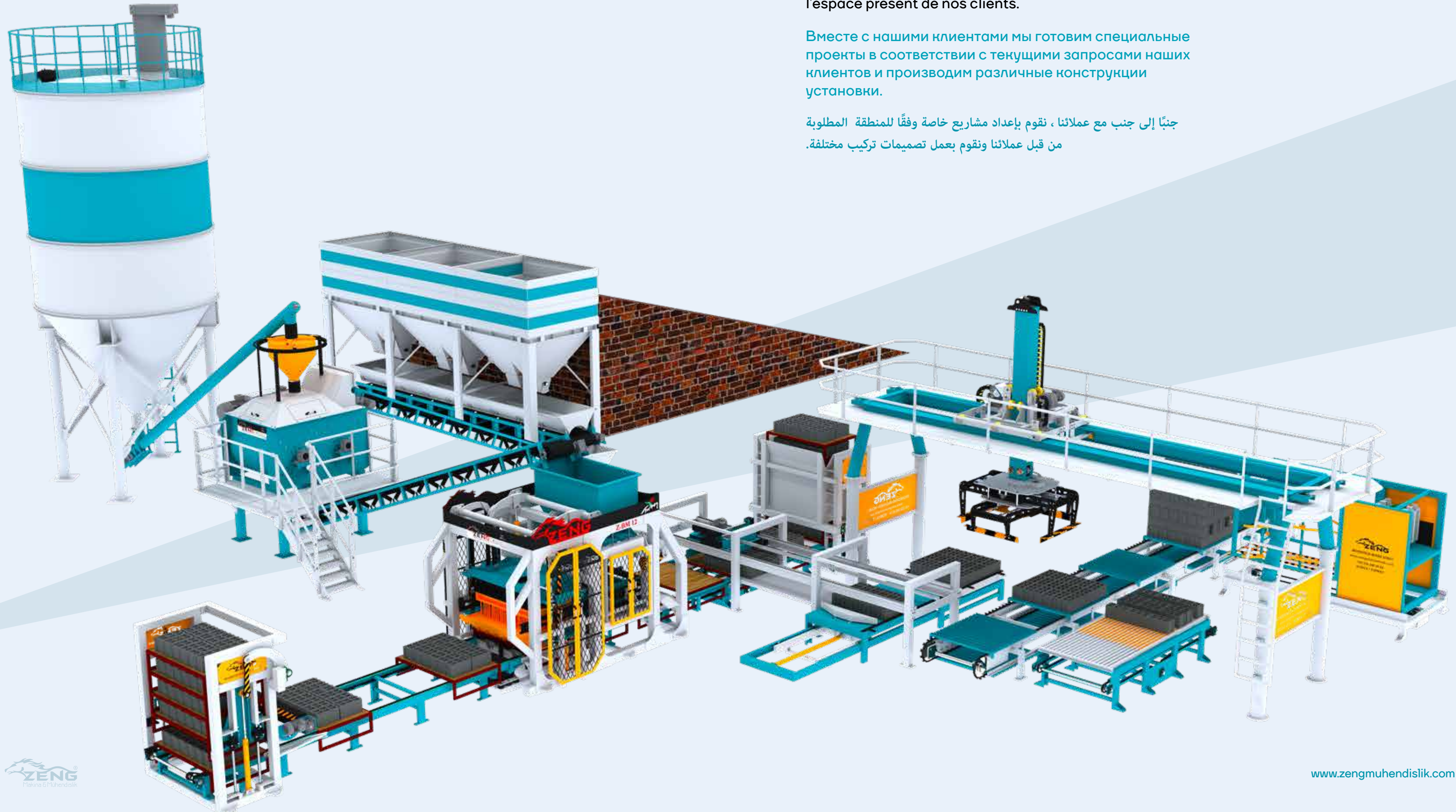



# Z-BM 12

## MACHINES À PONCEBLOC & BRIQUETTES

ВМ И БРИКЕТНЫЕ МАШИНЫ

آلات البيمس (الخفاف) والطوب (براكيت)

### INSTALLATION À TROIS VOIES

ТРЕХХОДОВАЯ УСТАНОВКА التثبيت بثلاث طرق

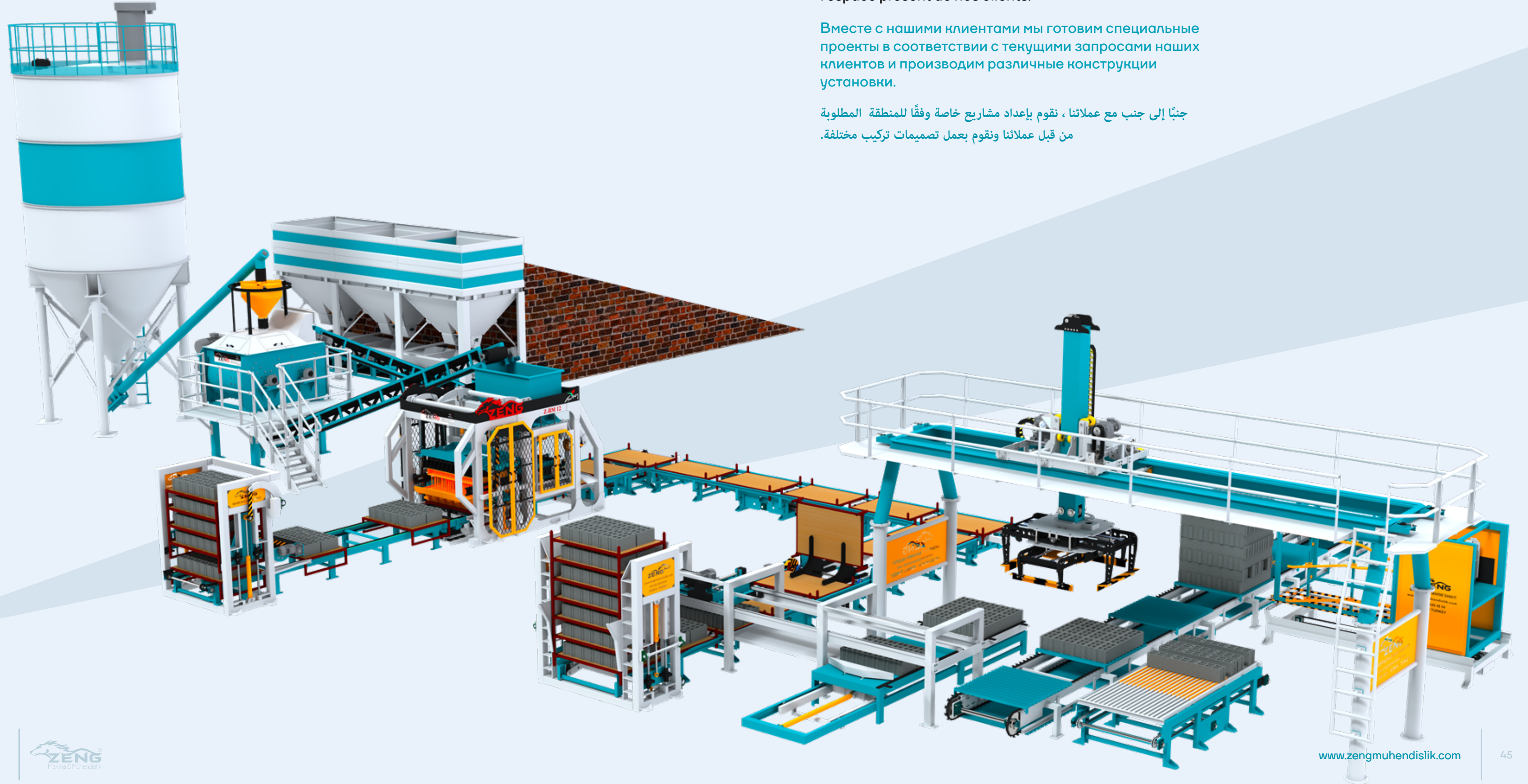

Avec nos clients, nous réalisons des conceptions d'installation différentes en préparant des projets personnalisés en fonction de l'espace présent de nos clients.

Вместе с нашими клиентами мы готовим специальные проекты в соответствии с текущими запросами наших клиентов и производим различные конструкции установки.

جنباً إلى جنب مع عملائنا ، نقوم بإعداد مشاريع خاصة وفقاً للمنطقة المطلوبة من قبل عملائنا ونقوم بعمل تصميمات تركيب مختلفة.



# Z-BM 10

## MACHINES À PONCEBLOC & BRIQUETTES

### ВМ И БРИКЕТНЫЕ МАШИНЫ

#### آلات البيمس (الخفاف) والطوب (براكيت)

## FULL AUTOMATIQUE ПОЛНОСТЬЮ АВТОМАТИЗИРОВАННЫЙ أوتوماتيكي بالكامل

<b>Production par heure</b> Почасовая выработка الإنتاج بالساعة	<b>1875 pièces 20 x 20 x 40 blocs</b> 1875 шт 20 x 20 x 40 blok عدد قطع 40 x 20 x 20 بحجم 1875
<b>Dimensions de palette</b> Размеры поддона أحجام الباليت	<b>Palette Avec Pied: 1150 x 950 x 40 mm</b> Палеты/поддоны на ножках: 1150 x 950 x 40 mm باليت بالأرجل: 1150 x 950 x 40 ملم
<b>Système de contrôle</b> Система управления نظام التحكم	<b>Full automatique / Système de Contrôle PLC</b> Semi-automatique / Commande Manuelle نظام تحكم أوتوماتيكي بالكامل / نظام تحكم PLC
<b>Largeur de la Machine</b> Ширина машины عرض الآلة	<b>2450 mm</b>
<b>Longueur de la Machine</b> Длина машины طول الآلة	<b>3950 mm</b>
<b>Hauteur de la Machine</b> Высота машины ارتفاع الآلة	<b>3100 mm</b>
<b>Système Électrique</b> Электрическая система النظام الكهربائي	<b>Schneider – Siemens-abb</b>
<b>Hauteur Pression Minimum du Produit</b> Минимальная высота слоя укладки продукта الحد الأدنى لارتفاع إنتاج المنتج	<b>60 mm</b>
<b>Hauteur Pression Maximum du Produit</b> Максимальная высота слоя укладки продукта أقصى ارتفاع لإنتاج المنتج	<b>240 mm</b>
<b>Pression Hydraulique</b> Гидравлическое давление الضغط الهيدروليكي	<b>200 - Bar</b>
<b>Pression de Fonctionnement</b> Рабочее давление ضغط التشغيل	<b>140 -Bar</b>
<b>Puissance Électrique Totale</b> Общая электрическая мощность إجمالي الطاقة الكهربائية	<b>125 kw</b>
<b>Puissance Électrique Totale</b> Двигатель вибратора محرك هزاز	<b>11 kw x2</b>

Notre machine Z-BM10 peut produire des produits de toutes dimensions souhaitées en changeant le coffrage en tant que produits briquette avec la fabrication de 10 briquettes en une pression en tant que briquette 20x20x40. Pour tous les produits fabriqués avec le système de résistance de coffrage à 4 points et le système de vibreur à conception spéciale ; nous maintenons notre qualité de production au plus haut niveau en réalisant une compression maximum sans différence de taille.

Наша машина Z-BM10 прессует 10 брикетов за один раз размером 20x20x40, и путем замены формы/опалубки можно получить продукт любого размера. Вибропресс сохраняет качество продукции на самом высоком уровне, делая максимальное снятие без какой-либо разницы в длине во всех продуктах, производимых с помощью специально разработанной системы вибраторов и 4-точечной системы удержания формы.

آلة Z-BM 10 لدينا تنتج 10 طوب (براكيت) على هيئة قوالب بحجم 20 x 20 x 40 في ضغطة واحدة. كمنتجات طوب (براكيت)، يمكن إنتاج أي منتج مرغوب عن طريق تغيير القالب (براكيت). إنها تحافظ على جودة الإنتاج الخاصة بكم على أعلى مستوى من خلال إجراء أقصى ضغط دون أي اختلاف في الأبعاد والمقاييس في جميع المنتجات التي يتم إنتاجها باستخدام نظام هزاز مصمم خصيصًا ونظام دعم القالب المكون من 4 نقاط.

# Z-BM 10





# Z-BM 10

## INSTALLATION FULL AUTOMATIQUE

## ПОЛНОСТЬЮ АВТОМАТИЗИРОВАННАЯ УСТАНОВКА

تركيب أوتوماتيكي بالكامل

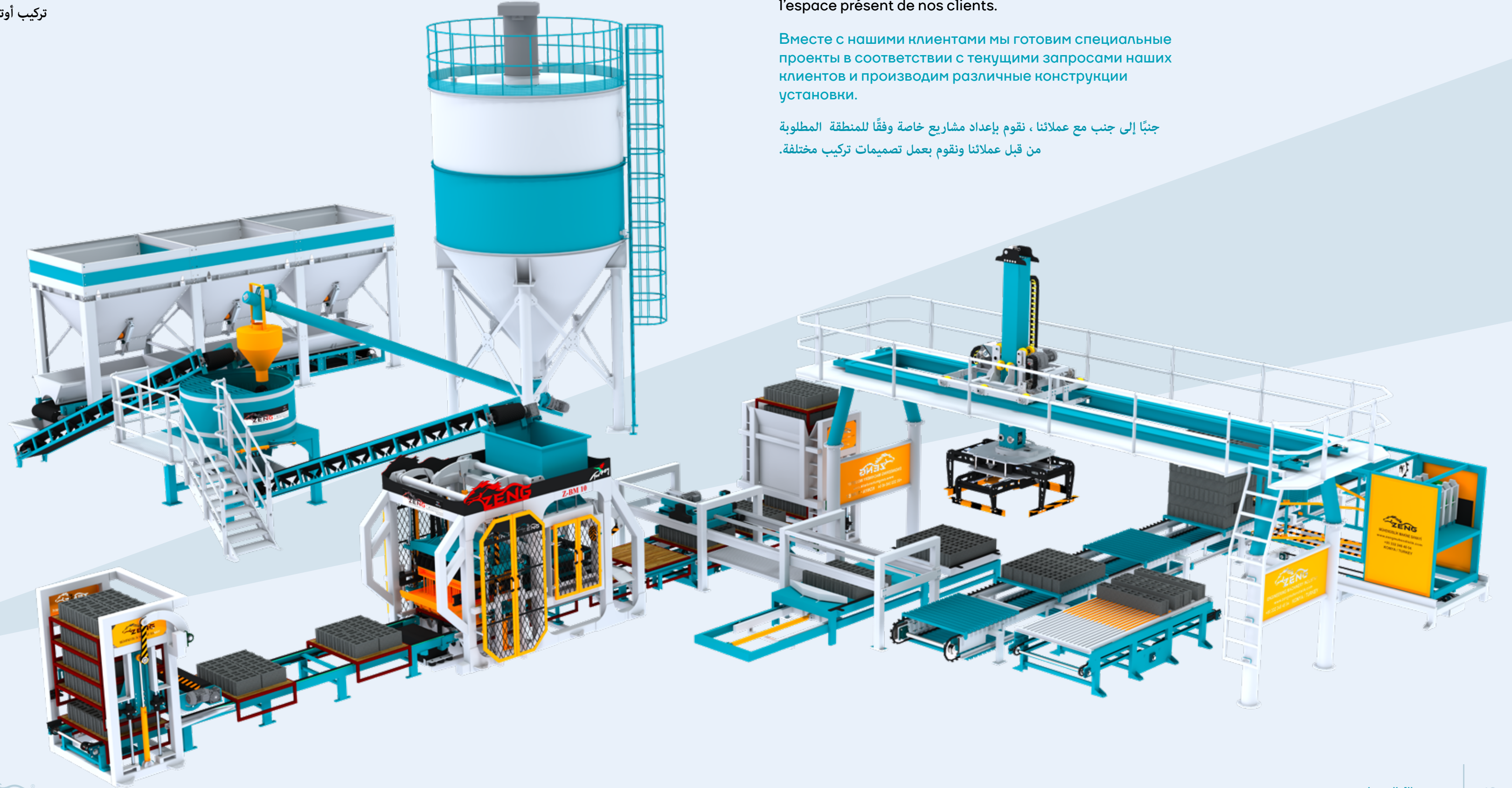

## MACHINES À PONCEBLOC & BRIQUETTES

ВМ И БРИКЕТНЫЕ МАШИНЫ

آلات البيمس (الخفاف) والطوب (براكيت)

Avec nos clients, nous réalisons des conceptions d'installation différentes en préparant des projets personnalisés en fonction de l'espace présent de nos clients.

Вместе с нашими клиентами мы готовим специальные проекты в соответствии с текущими запросами наших клиентов и производим различные конструкции установки.

جنباً إلى جنب مع عملائنا ، نقوم بإعداد مشاريع خاصة وفقاً للمنطقة المطلوبة من قبل عملائنا ونقوم بعمل تصميمات تركيب مختلفة.



# Z-BM 10

## INSTALLATION À TROIS VOIES

ТРЕХХОДОВАЯ УСТАНОВКА التثبيت بثلاث طرق

## MACHINES À PONCEBLOC & BRIQUETTES

ВМ И БРИКЕТНЫЕ МАШИНЫ

آلات البيمس (الخفاف) والطوب (براكيت)

Avec nos clients, nous réalisons des conceptions d'installation différentes en préparant des projets personnalisés en fonction de l'espace présent de nos clients.

Вместе с нашими клиентами мы готовим специальные проекты в соответствии с текущими запросами наших клиентов и производим различные конструкции установки.

جنباً إلى جنب مع عملائنا ، نقوم بإعداد مشاريع خاصة وفقاً للمنطقة المطلوبة من قبل عملائنا ونقوم بعمل تصميمات تركيب مختلفة.

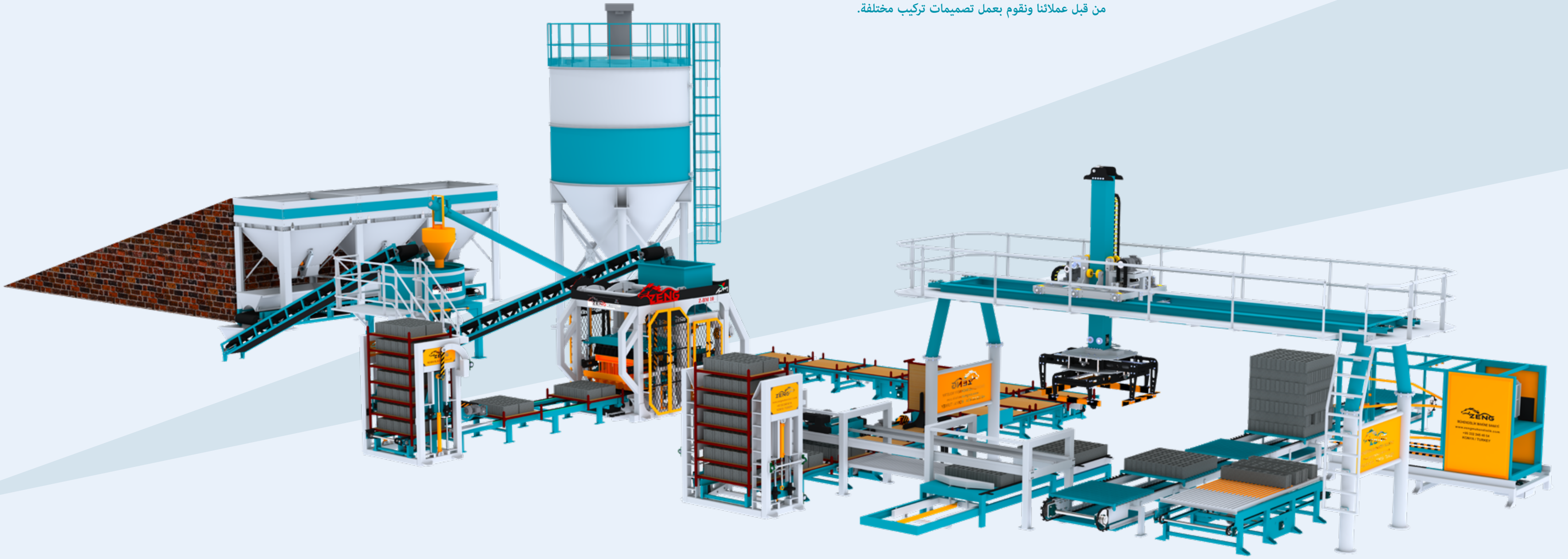



# Z-BM 10

## MACHINES À PONCEBLOC & BRIQUETTES

### ВМ И БРИКЕТНЫЕ МАШИНЫ

#### آلات البيمس (الخفاف) والطوب (براكيت)

### MANUEL РУЧНОЙ РЕЖИМ يدوي

<b>Production par heure</b> Почасовая выработка الإنتاج بالساعة	<b>1875 pièces 20 x 20 x 40 blocs</b> 1875 шт 20 x 20 x 40 blok عدد قطع 1875 بحجم 40 x 20 x 20
<b>Dimensions de palette</b> Размеры поддона أحجام البليت	<b>Palette Avec Pied: 1150 x 950 x 40 mm</b> Палеты/поддоны на ножках: 1150 x 950 x 40 mm بليت بالأرجل: 1150 x 950 x 40 ملم
<b>Système de contrôle</b> Система управления نظام التحكم	<b>Full automatique / Système de Contrôle PLC</b> Semi-automatique / Commande Manuelle PLC نظام تحكم أوتوماتيكي بالكامل/ نظام تحكم PLC
<b>Largeur de la Machine</b> Ширина машины عرض الآلة	2450 mm
<b>Longueur de la Machine</b> Длина машины طول الآلة	3950 mm
<b>Hauteur de la Machine</b> Высота машины ارتفاع الآلة	3100 mm
<b>Système Électrique</b> Электрическая система النظام الكهربائي	Schneider – Siemens-abb
<b>Hauteur Pression Minimum du Produit</b> Минимальная высота слоя укладки продукта الحد الأدنى لارتفاع إنتاج المنتج	60 mm
<b>Hauteur Pression Maximum du Produit</b> Максимальная высота слоя укладки продукта أقصى ارتفاع لإنتاج المنتج	240 mm
<b>Pression Hydraulique</b> Гидравлическое давление الضغط الهيدروليكي	200 - Bar
<b>Pression de Fonctionnement</b> Рабочее давление ضغط التشغيل	140 -Bar
<b>Puissance Électrique Totale</b> Общая электрическая мощность إجمالي الطاقة الكهربائية	125 kw
<b>Puissance Électrique Totale</b> Двигатель вибратора محرك هزاز	11 kw x2

Notre machine Z-BM10 peut produire des produits de toutes dimensions souhaitées en changeant le coffrage en tant que produits briquette avec la fabrication de 10 briquettes en une pression en tant que briquette 20x20x40. Pour tous les produits fabriqués avec le système de résistance de coffrage à 4 points et le système de vibreur à conception spéciale ; nous maintenons notre qualité de production au plus haut niveau en réalisant une compression maximum sans différence de taille.

Наша машина прессует брикеты размером 20x20x40 в количестве 4 брикетов за один раз. Путем замены формы/опалубки можно получить продукт в виде брикетов любого размера. Вибропресс сохраняет качество продукции на самом высоком уровне, делая максимальное сжатие без какой-либо разницы в длине во всех продуктах, производимых с помощью специально разработанной системы вибраторов и 4-точечной системы удержания формы.

آلة Z-BM 10 تنتج 10 طوب (براكيت) على هيئة قوالب بحجم 20 x 20 x 40 في ضغطة واحدة. كمنتجات طوب (براكيت)، يمكن إنتاج أي منتج مرغوب عن طريق تغيير القالب (براكيت). إنها تحافظ على جودة الإنتاج الخاصة بكم على أعلى مستوى من خلال إجراء أقصى ضغط دون أي اختلاف في الأبعاد والمقاييس في جميع المنتجات التي يتم إنتاجها باستخدام نظام هزاز مصمم خصيصًا ونظام دعم القالب المكون من 4 نقاط.

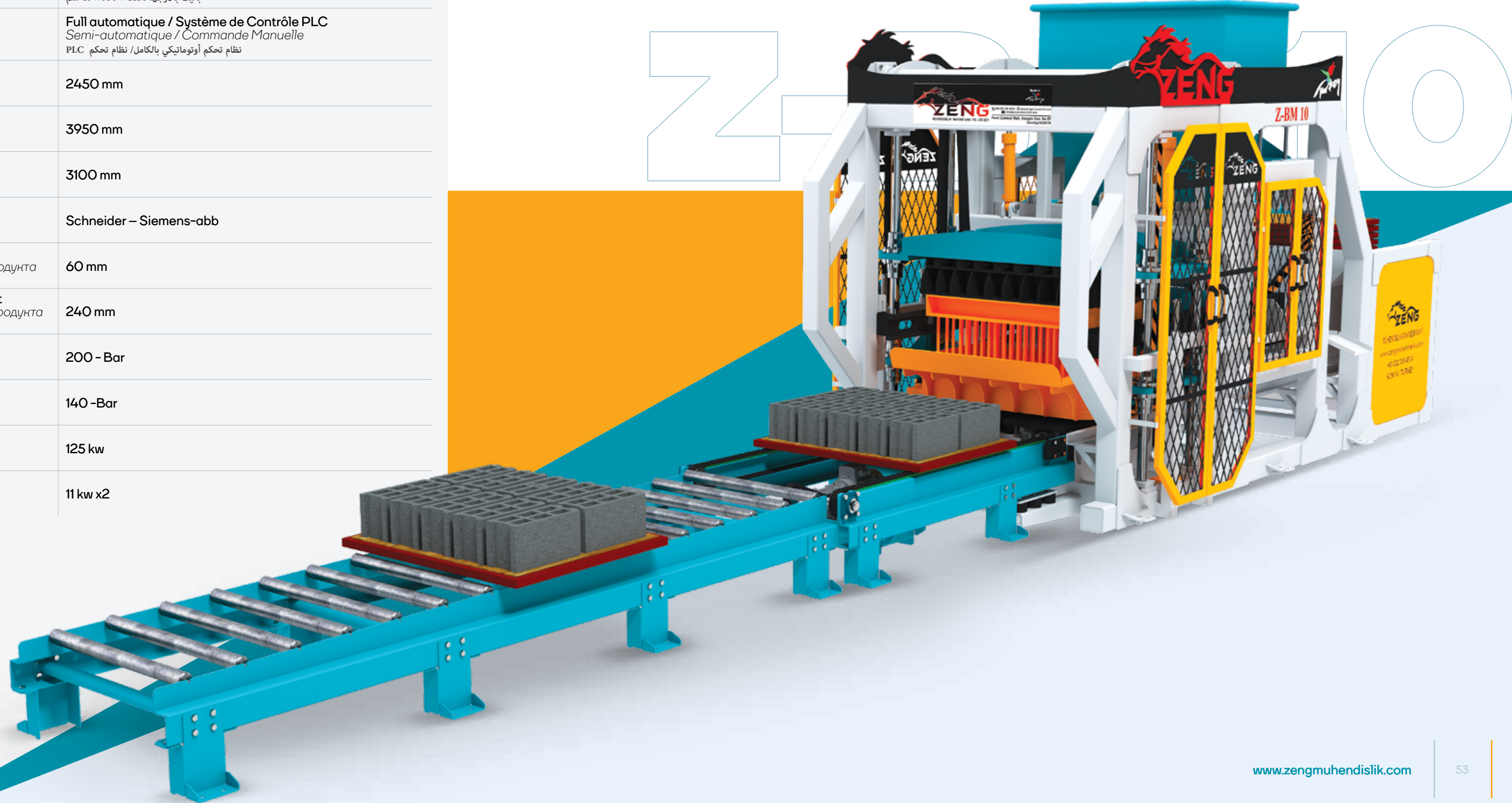



# Z-BM 10

## MACHINES À PONCEBLOC & BRIQUETTES

ВМ И БРИКЕТНЫЕ МАШИНЫ

آلات البيمس (الخفاف) والطوب (براكيت)

### INSTALLATION SEMI-AUTOMATIQUE

### ПОЛУАВТОМАТИЗИРОВАННАЯ УСТАНОВКА

التثبيت شبه التلقائي

Avec nos clients, nous réalisons des conceptions d'installation différentes en préparant des projets personnalisés en fonction de l'espace présent de nos clients.

Вместе с нашими клиентами мы готовим специальные проекты в соответствии с текущими запросами наших клиентов и производим различные конструкции установки.

جنباً إلى جنب مع عملائنا ، نقوم بإعداد مشاريع خاصة وفقاً للمنطقة المطلوبة من قبل عملائنا ونقوم بعمل تصميمات تركيب مختلفة.

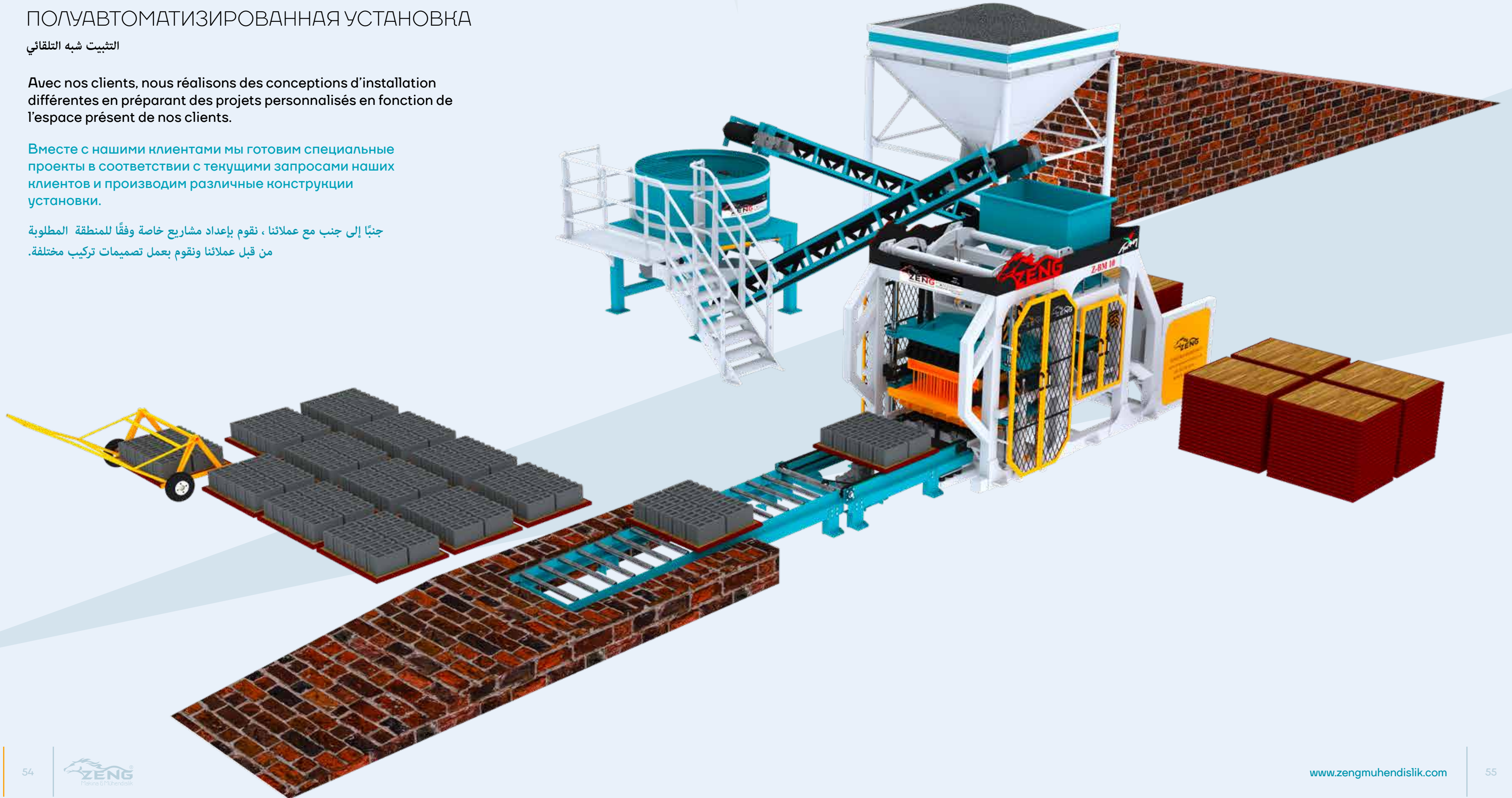



# Z-BM 8

## MACHINES À PONCEBLOC & BRIQUETTES

### ВМ И БРИКЕТНЫЕ МАШИНЫ

#### آلات البيمس (الخفاف) والطوب (براكيت)

### FULL AUTOMATIQUE ПОЛНОСТЬЮ АВТОМАТИЗИРОВАННЫЙ أوتوماتيكي بالكامل

<b>Production par heure</b> Почасовая выработка الإنتاج بالساعة	1500 pièces 20 x 20 x 40 blocs 1500 шт 20 x 20 x 40 blok عدد قطع 1500 بحجم 40 x 20 x 20
<b>Dimensions de palette</b> Размеры поддона أحجام البليت	Palette Sans Pied : 950 x 950 x 40 mm Палеты/поддоны без ножек: 950 x 950 x 40 mm بليت بلا أرجل: 40 x 950 x 950 ملم
<b>Système de contrôle</b> Система управления نظام التحكم	Full automatique / Système de Contrôle PLC Semi-automatique / Commande Manuelle نظام تحكم أوتوماتيكي بالكامل / نظام تحكم PLC
<b>Largeur de la Machine</b> Ширина машины عرض الآلة	2250 mm
<b>Longueur de la Machine</b> Длина машины طول الآلة	5160 mm
<b>Hauteur de la Machine</b> Высота машины ارتفاع الآلة	3100 mm
<b>Système Électrique</b> Электрическая система النظام الكهربائي	Schneider – Siemens-abb
<b>Hauteur Pression Minimum du Produit</b> Минимальная высота слоя укладки продукта الحد الأدنى لارتفاع إنتاج المنتج	60 mm
<b>Hauteur Pression Maximum du Produit</b> Максимальная высота слоя укладки продукта أقصى ارتفاع لإنتاج المنتج	240 mm
<b>Pression Hydraulique</b> Гидравлическое давление الضغط الهيدروليكي	200 - Bar
<b>Pression de Fonctionnement</b> Рабочее давление ضغط التشغيل	140 -Bar
<b>Puissance Électrique Totale</b> Общая электрическая мощность إجمالي الطاقة الكهربائية	125 kw
<b>Puissance Électrique Totale</b> Двигатель вибратора محرك هزاز	11 kw x2

Notre machine Z-BM 8 peut produire des produits de toutes dimensions souhaitées en changeant le coffrage en tant que produits briquette avec la fabrication de 8 briquettes en une pression en tant que briquette 20x20x40. Pour tous les produits fabriqués avec le système de résistance de coffrage à 4 points et le système de vibreur à conception spéciale ; nous maintenons notre qualité de production au plus haut niveau en réalisant une compression maximum sans différence de taille.

Наша машина Z-BM 8 прессует 8 брикетов за один раз размером 20x20x40. Путем замены формы/опалубки можно получить продукт любого размера. Вибропресс сохраняет качество продукции на самом высоком уровне, делая максимальное сжатие без какой-либо разницы в длине во всех продуктах, производимых с помощью специально разработанной системы вибраторов и 4-точечной системы удержания формы.

آلة Z-BM 8 لدينا تنتج 8 طوب (براكيت) على هيئة قوالب بحجم 20 x 20 x 40 في ضغطة واحدة. كمنتجات طوب (براكيت)، يمكن إنتاج أي منتج مرغوب عن طريق تغيير القالب (براكيت). إنها تحافظ على جودة الإنتاج الخاصة بكم على أعلى مستوى من خلال إجراء أقصى ضغط دون أي اختلاف في الأبعاد والمقاييس في جميع المنتجات التي يتم إنتاجها باستخدام نظام هزاز مصمم خصيصًا ونظام دعم القالب المكون من 4 نقاط.

# Z-BM 8





# Z-BM 8

## INSTALLATION FULL AUTOMATIQUE

## ПОЛНОСТЬЮ АВТОМАТИЗИРОВАННАЯ УСТАНОВКА

تركيب أوتوماتيكي بالكامل

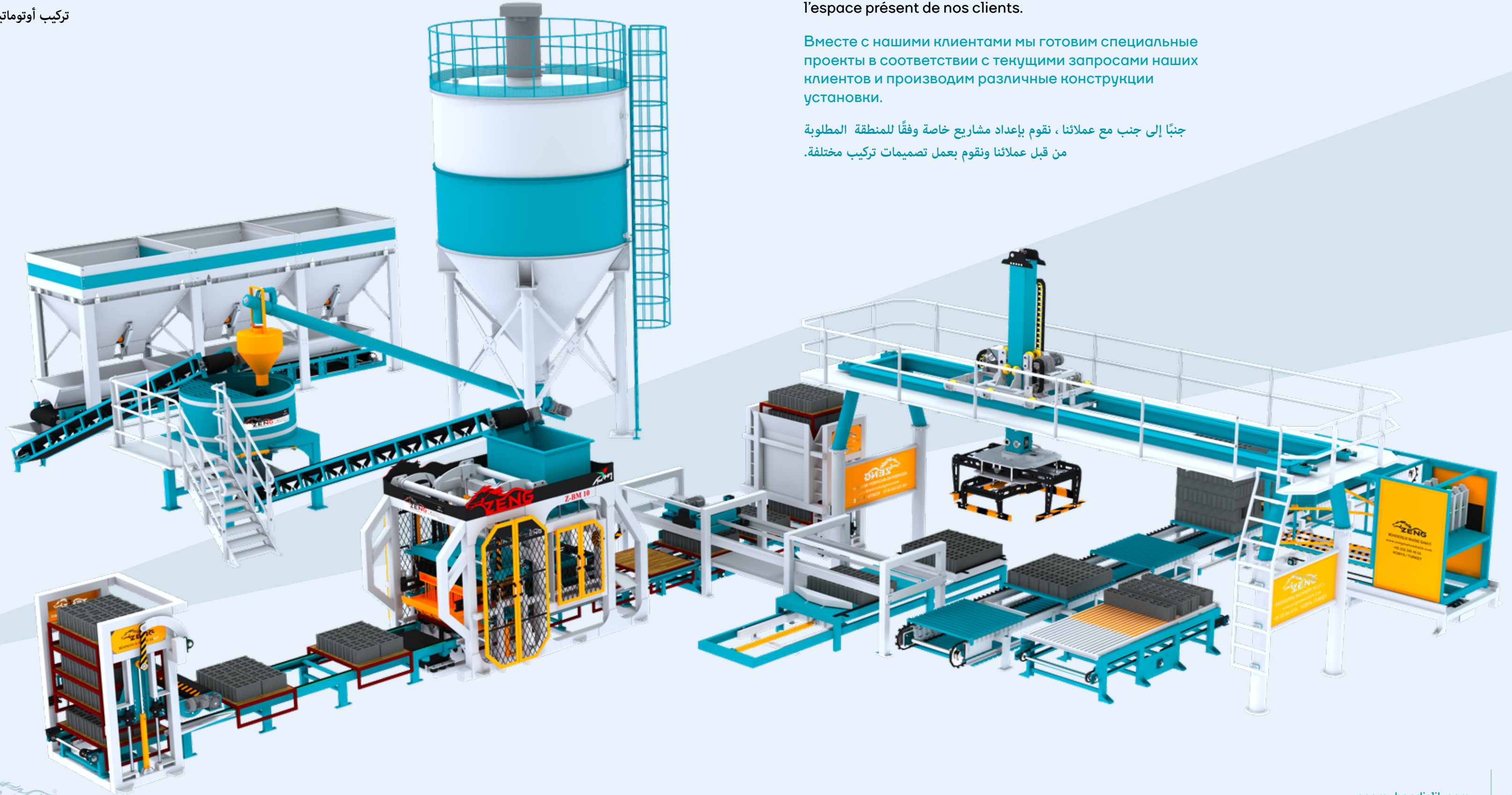

## MACHINES À PONCEBLOC & BRIQUETTES

ВМ И БРИКЕТНЫЕ МАШИНЫ

آلات البيمس (الخفاف) والطوب (براكيت)

Avec nos clients, nous réalisons des conceptions d'installation différentes en préparant des projets personnalisés en fonction de l'espace présent de nos clients.

Вместе с нашими клиентами мы готовим специальные проекты в соответствии с текущими запросами наших клиентов и производим различные конструкции установки.

جنباً إلى جنب مع عملائنا ، نقوم بإعداد مشاريع خاصة وفقاً للمنطقة المطلوبة من قبل عملائنا ونقوم بعمل تصميمات تركيب مختلفة.



# Z-BM 8

## MACHINES À PONCEBLOC & BRIQUETTES

### ВМ И БРИКЕТНЫЕ МАШИНЫ

#### آلات البيمس (الخفاف) والطوب (براكيت)

## SEMI-AUTOMATIQUE ПОЛУАВТОМАТИЗИРОВАННЫЙ شبه آلي

<b>Production par heure</b> Почасовая выработка الإنتاج بالساعة	<b>1000 pièces 20 x 20 x 40 blocs</b> 1000 шт 20 x 20 x 40 blok عدد قطع 1500 بحجم 20 x 20 x 40 للقطعة
<b>Dimensions de palette</b> Размеры поддона أحجام الباليت	<b>Palette Sans Pied : 950 x 950 x 40 mm</b> Палеты/поддоны без ножек: 950 x 950 x 35 mm باليت بلا أرجل: 950 x 950 x 35 ملم
<b>Système de contrôle</b> Система управления نظام التحكم	<b>Semi-automatique / Commande Manuelle</b> Полуавтоматизированный / ручной شبه تلقائي / تحكم يدوي
<b>Largeur de la Machine</b> Ширина машины عرض الآلة	<b>2250 mm</b>
<b>Longueur de la Machine</b> Длина машины طول الآلة	<b>5160 mm</b>
<b>Hauteur de la Machine</b> Высота машины ارتفاع الآلة	<b>3100 mm</b>
<b>Système Électrique</b> Электрическая система النظام الكهربائي	<b>Schneider – Siemens-abb</b>
<b>Hauteur Pression Minimum du Produit</b> Минимальная высота слоя укладки продукта الحد الأدنى لارتفاع إنتاج المنتج	<b>60 mm</b>
<b>Hauteur Pression Maximum du Produit</b> Максимальная высота слоя укладки продукта أقصى ارتفاع لإنتاج المنتج	<b>240 mm</b>
<b>Pression Hydraulique</b> Гидравлическое давление الضغط الهيدروليكي	<b>160 - Bar</b>
<b>Pression de Fonctionnement</b> Рабочее давление ضغط التشغيل	<b>100 -Bar</b>
<b>Puissance Électrique Totale</b> Общая электрическая мощность إجمالي الطاقة الكهربائية	<b>72 kw</b>
<b>Puissance Électrique Totale</b> Двигатель вибратора محرك هزاز	<b>11 kw x2</b>

Notre machine Z-BM 8 est contrôlée avec les leviers de commande mobiles et entièrement hydraulique en étant semi-automatique. Elle fabrique 8 briquettes en une pression en tant que briquette 20x20x40. Les produits briquette peuvent être fabriqués à toutes dimensions souhaitées en changeant le coffrage. Pour tous les produits fabriqués avec le système de résistance de coffrage à 4 points et le système de vibreur à conception spéciale ; nous maintenons notre qualité de production au plus haut niveau en réalisant une compression maximum sans différence de taille.

Наша установка Z-BM 8 управляется полуавтоматически гидравлическими рычагами управления движением. Наша машина прессует брикеты размером 20x20x40 в количестве 8 брикетов за один раз. Путем замены формы/опалубки можно получить продукт в виде брикетов любого размера. Вибропресс сохраняет качество продукции на самом высоком уровне, делая максимальное сжатие без какой-либо разницы в длине во всех продуктах, производимых с помощью специально разработанной системы вибраторов и 4-точечной системы удержания формы.

آلة Z-BM 8 الخاصة بنا يتم التحكم فيها بشكل شبه أوتوماتيكي بأدعرج تحكم متحركة هيدروليكية بالكامل. كهيئة قوالب بحجم 20 x 20 x 40، يتم إنتاج 8 طوب (براكيت) في ضغطة واحدة. كمنتجات طوب (براكيت)، يمكن إنتاج أي منتج مرغوب عن طريق تغيير القالب (براكيت). إنها تحافظ على جودة الإنتاج الخاصة بكم على أعلى مستوى من خلال إجراء أقصى ضغط دون أي اختلاف في الأبعاد والمقاييس في جميع المنتجات التي يتم إنتاجها باستخدام نظام هزاز مصمم خصيصًا ونظام دعم القالب المكون من 4 نقاط.

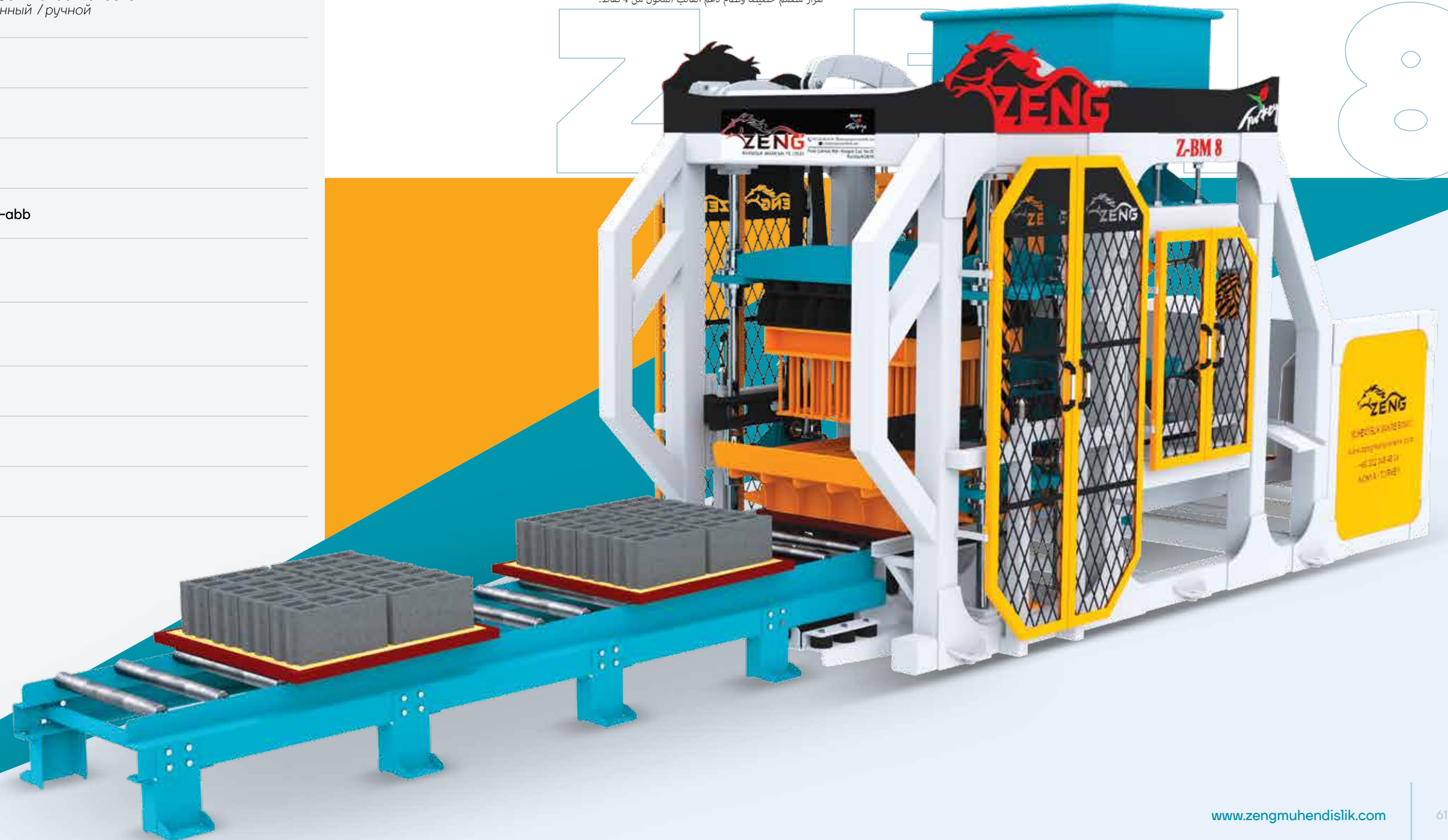



# Z-BM 8

## MACHINES À PONCEBLOC & BRIQUETTES

ВМ И БРИКЕТНЫЕ МАШИНЫ

آلات البيمس (الخفاف) والطوب (براكيت)

### INSTALLATION SEMI-AUTOMATIQUE

### ПОЛУАВТОМАТИЗИРОВАННАЯ УСТАНОВКА

التثبيت شبه التلقائي

Avec nos clients, nous réalisons des conceptions d'installation différentes en préparant des projets personnalisés en fonction de l'espace présent de nos clients.

Вместе с нашими клиентами мы готовим специальные проекты в соответствии с текущими запросами наших клиентов и производим различные конструкции установки.

جنبًا إلى جنب مع عملائنا ، نقوم بإعداد مشاريع خاصة وفقًا للمنطقة المطلوبة من قبل عملائنا ونقوم بعمل تصميمات تركيب مختلفة.

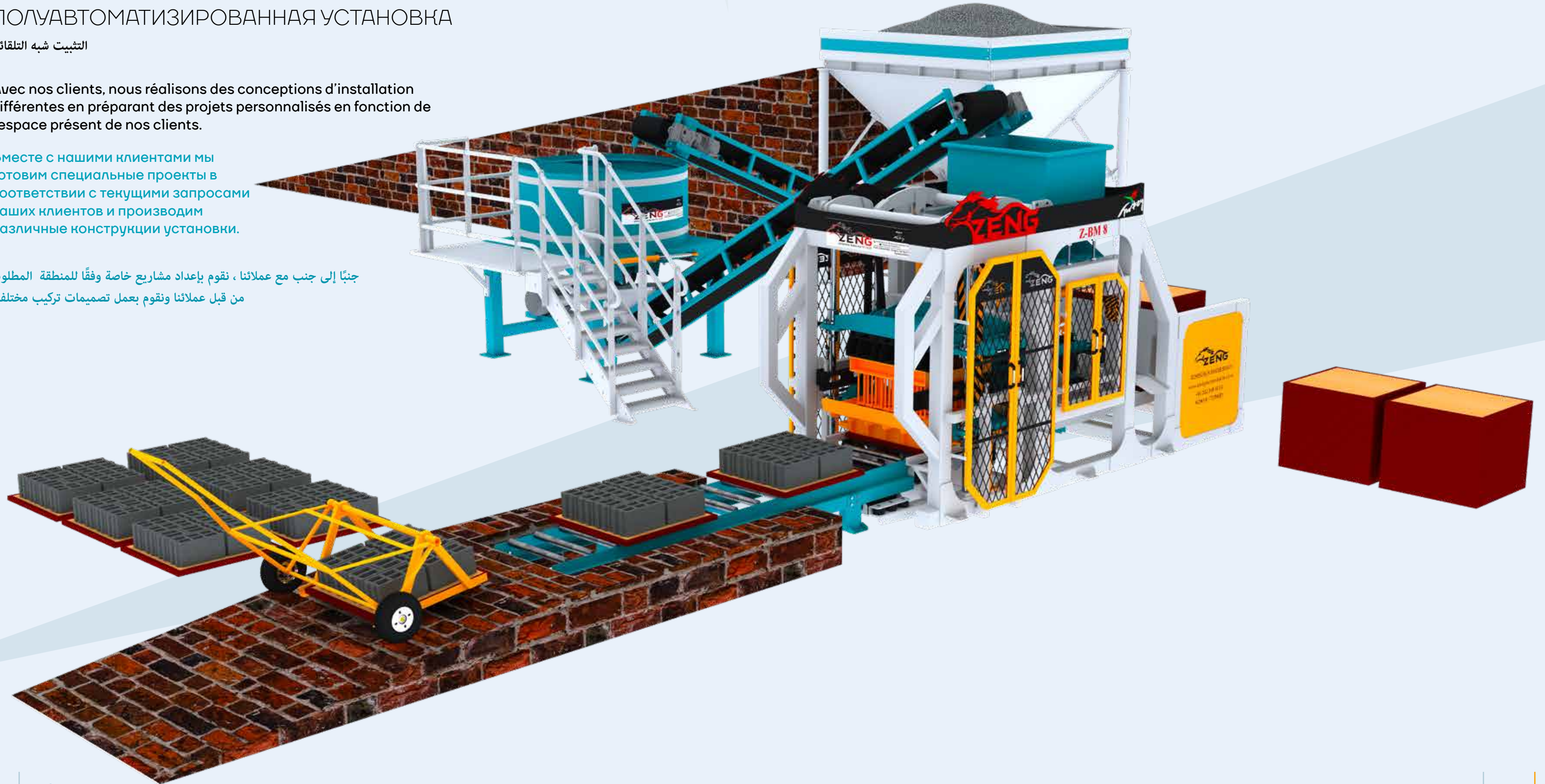



# Z-BM 6

## MACHINES À PONCEBLOC & BRIQUETTES

### ВМ И БРИКЕТНЫЕ МАШИНЫ

#### آلات البيمس (الخفاف) والطوب (براكيت)

## SEMI-AUTOMATIQUE ПОЛУАВТОМАТИЗИРОВАННЫЙ شبه آلي

<b>Production par heure</b> Почасовая выработка الإنتاج بالساعة	<b>750 pièces 20 x 20 x 40 blocs</b> 750 шт 20 x 20 x 40 blok عدد قطع 40 x 20 x 20 للقطعة 1500
<b>Dimensions de palette</b> Размеры поддона أحجام البليت	<b>Palette Sans Pied : 950 x 700 x 35 mm</b> Палеты/поддоны без ножек: 950 x 700 x 35 mm بليت بلا أرجل: 950 x 700 x 35 ملم
<b>Système de contrôle</b> Система управления نظام التحكم	<b>Semi-automatique / Commande Manuelle</b> Полуавтоматизированный / ручной شبه تلقائي / تحكم يدوي
<b>Largeur de la Machine</b> Ширина машины عرض الآلة	<b>1750 mm</b>
<b>Longueur de la Machine</b> Длина машины طول الآلة	<b>3900 mm</b>
<b>Hauteur de la Machine</b> Высота машины ارتفاع الآلة	<b>2650 mm</b>
<b>Système Électrique</b> Электрическая система النظام الكهربائي	<b>Schneider – Siemens-abb</b>
<b>Hauteur Pression Minimum du Produit</b> Минимальная высота слоя укладки الحد الأدنى لارتفاع إنتاج المنتج	<b>60 mm</b>
<b>Hauteur Pression Maximum du Produit</b> Максимальная высота слоя укладки أقصى ارتفاع لإنتاج المنتج	<b>240 mm</b>
<b>Pression Hydraulique</b> Гидравлическое давление الضغط الهيدروليكي	<b>140 - Bar</b>
<b>Pression de Fonctionnement</b> Рабочее давление ضغط التشغيل	<b>80 -Bar</b>
<b>Puissance Électrique Totale</b> Общая электрическая мощность إجمالي الطاقة الكهربائية	<b>39 kw</b>
<b>Puissance Électrique Totale</b> Двигатель вибратора محرك هزاز	<b>7.5 kw x2</b>

Notre machine Z-BM 6 est contrôlée avec les leviers de commande mobiles et entièrement hydraulique en étant semi-automatique. Elle fabrique 6 briquettes en une pression en tant que brique 20x20x40. Les produits brique peuvent être fabriqués à toutes dimensions souhaitées en changeant le coffrage. Nous maintenons notre qualité de production au plus haut niveau en réalisant une compression maximum dans l'ensemble fabriqué avec le système de vibration à conception spéciale.

Наша установка Z-BM 6 управляется полуавтоматически гидравлическими рычагами управления движением. Наша машина прессует бркетты размером 20x20x40 в количестве 6 бркетов за один раз. Путем замены формы/опалубки можно получить продукт в виде бркетов любого размера. Вибропресс сохраняет качество продукции на самом высоком уровне, делая максимальное сжатие без какой-либо разницы в длине во всех продуктах, производимых с помощью специально разработанной системы вибраторов и 4-точечной системы удержания формы.

يتم التحكم في الماكينة Z-BM 6 بشكل شبه تلقائي بواسطة أذرع تحكم متحركة هيدروليكية بالكامل. إنها تنتج 6 طوب (براكيت) على هيئة قوالب بحجم 20 x 20 x 40 في ضغط واحدة. كمنتجات طوب (براكيت)، يمكن إنتاج أي منتج مرغوب عن طريق تغيير القالب (براكيت). إنها تحافظ على جودة الإنتاج الخاصة بكم على أعلى مستوى من خلال إجراء أقصى ضغط دون أي اختلاف في الأبعاد والمقاييس في جميع المنتجات التي يتم إنتاجها باستخدام نظام هزاز مصمم خصيصًا لهذا الغرض.

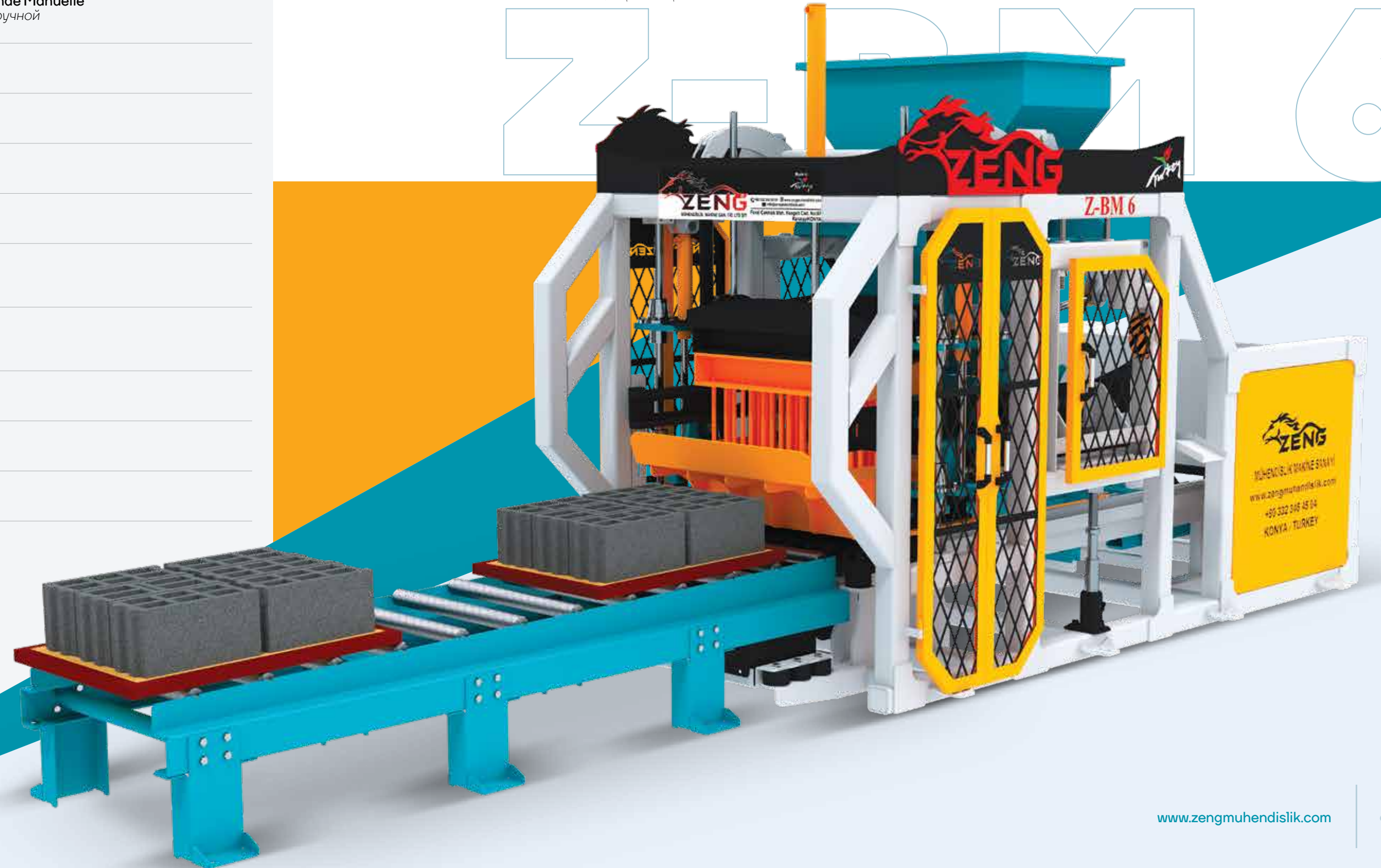



# Z-BM 6

## MACHINES À PONCEBLOC & BRIQUETTES

ВМ И БРИКЕТНЫЕ МАШИНЫ

آلات البيمس (الخفاف) والطوب (براكيت)

### INSTALLATION SEMI-AUTOMATIQUE

ПОЛУАВТОМАТИЗИРОВАННАЯ УСТАНОВКА

التثبيت شبه التلقائي

Avec nos clients, nous réalisons des conceptions d'installation différentes en préparant des projets personnalisés en fonction de l'espace présent de nos clients.

Вместе с нашими клиентами мы готовим специальные проекты в соответствии с текущими запросами наших клиентов и производим различные конструкции установки.

جنباً إلى جنب مع عملائنا ، نقوم بإعداد مشاريع خاصة وفقاً للمنطقة المطلوبة من قبل عملائنا ونقوم بعمل تصميمات تركيب مختلفة.

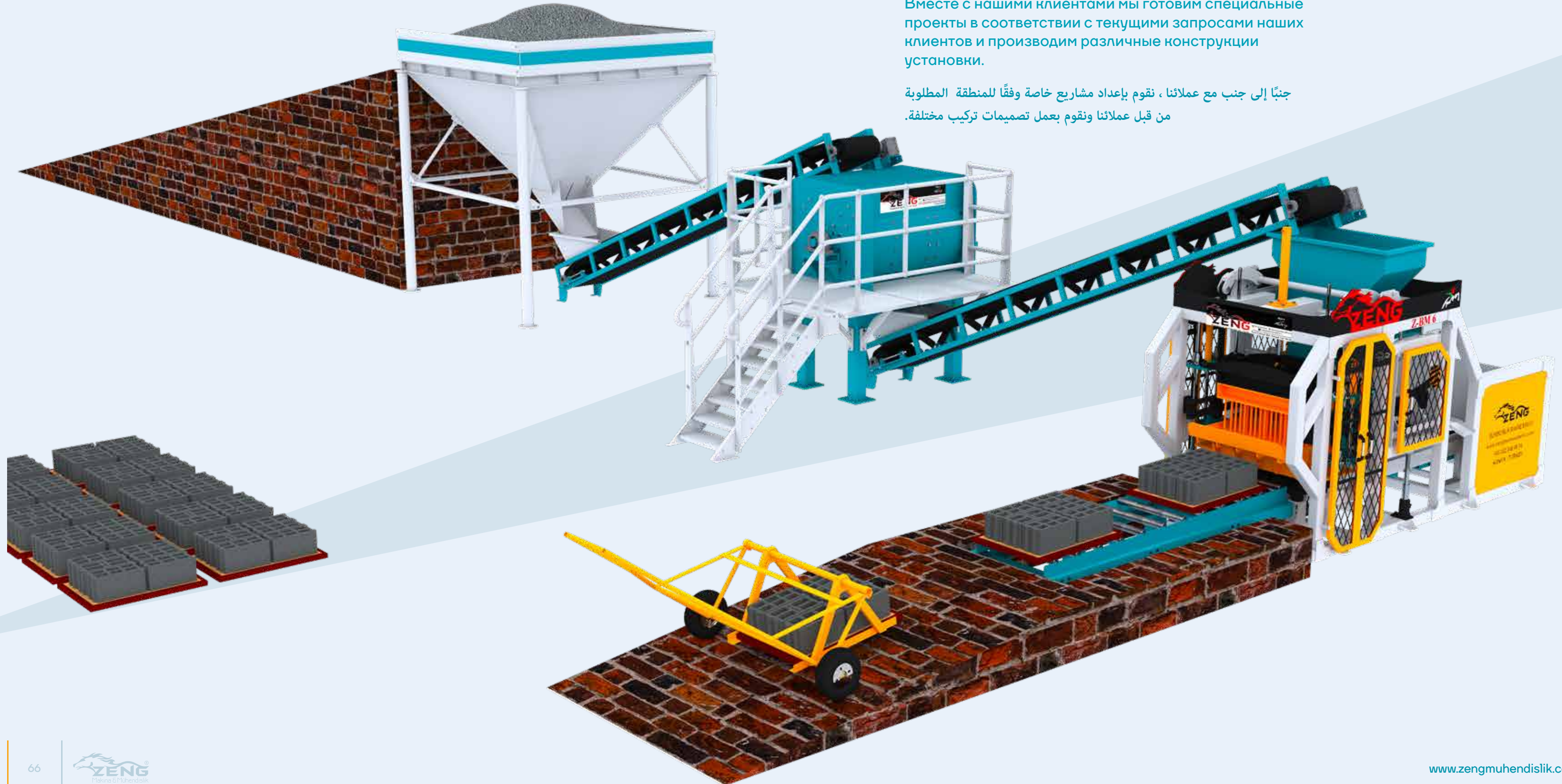



# Z-BM 4

## SEMI-AUTOMATIQUE ПОЛУАВТОМАТИЗИРОВАННЫЙ شبه آلي

<b>Production par heure</b> Почасовая выработка الإنتاج بالساعة	<b>500 pièces 20 x 20 x 40 blocs</b> 500 шт 20 x 20 x 40 blok عدد قطع 500 بحجم 40 x 20 x 20 للقطعة
<b>Dimensions de palette</b> Размеры поддона أحجام البليت	<b>Palette Sans Pied : 950 x 700 x 35 mm</b> Палеты/поддоны на ножках: 950 x 700 x 35 mm بليت بالأرجل: 950 x 700 x 35 ملم
<b>Système de contrôle</b> Система управления نظام التحكم	<b>Semi-automatique / Commande Manuelle</b> Полуавтоматизированный / ручной شبه تلقائي / تحكم يدوي
<b>Largeur de la Machine</b> Ширина машины عرض الآلة	1850 mm
<b>Longueur de la Machine</b> Длина машины طول الآلة	3900 mm
<b>Hauteur de la Machine</b> Высота машины ارتفاع الآلة	2650 mm
<b>Système Électrique</b> Электрическая система النظام الكهربائي	Schneider – Siemens-abb
<b>Hauteur Pression Minimum du Produit</b> Минимальная высота слоя укладки продукта الحد الأدنى لارتفاع إنتاج المنتج	60 mm
<b>Hauteur Pression Maximum du Produit</b> Максимальная высота слоя укладки продукта أقصى ارتفاع لإنتاج المنتج	240 mm
<b>Pression Hydraulique</b> Гидравлическое давление الضغط الهيدروليكي	140 - Bar
<b>Pression de Fonctionnement</b> Рабочее давление ضغط التشغيل	80 -Bar
<b>Puissance Électrique Totale</b> Общая электрическая мощность إجمالي الطاقة الكهربائية	39 kw
<b>Puissance Électrique Totale</b> Двигатель вибратора محرك هزاز	7.5 kw x2

## MACHINES À PONCEBLOC & BRIQUETTES

### ВМ И БРИКЕТНЫЕ МАШИНЫ

#### آلات البيمس (الخفاف) والطوب (براكيت)

Notre machine Z-BM 4 est contrôlée avec les leviers de commande mobiles et entièrement hydraulique en étant semi-automatique. Elle fabrique 4 briquettes en une pression en tant que brique 20x20x40. Les produits brique peuvent être fabriqués à toutes dimensions souhaitées en changeant le coffrage. Nous maintenons notre qualité de production au plus haut niveau en réalisant une compression maximum dans l'ensemble fabriqué avec le système de vibration à conception spéciale.

Наша машина Z-BM 4 управляется полуавтоматически гидравлическими рычагами управления движением. Как бринеты 20x20x40, 4 бринета печатаются одним шрифтом. Как бринетные изделия, продукт любого размера может быть изготовлен путем изменения формы. Сделаем все максимальное сжатие, производимое с помощью специальной системы вибраторов, он сохраняет качество вашей продукции на самом высоком уровне.

يتم التحكم في الماكينة Z-BM 4 بشكل شبه تلقائي بأذرع تحكم متحركة هيدروليكية بالكامل. إنها تنتج 4 طوب (براكيت) على هيئة قوالب بحجم 20 x 20 x 40 في ضخمة واحدة. كمنتجات طوب (براكيت)، يمكن إنتاج أي منتج مرغوب عن طريق تغيير القالب (براكيت). إنها تحافظ على جودة الإنتاج الخاصة بكم على أعلى مستوى من خلال إجراء أقصى ضغط دون أي اختلاف في الأبعاد والمقاييس في جميع المنتجات التي يتم إنتاجها باستخدام نظام هزاز مصمم خصيصاً لهذا الغرض.

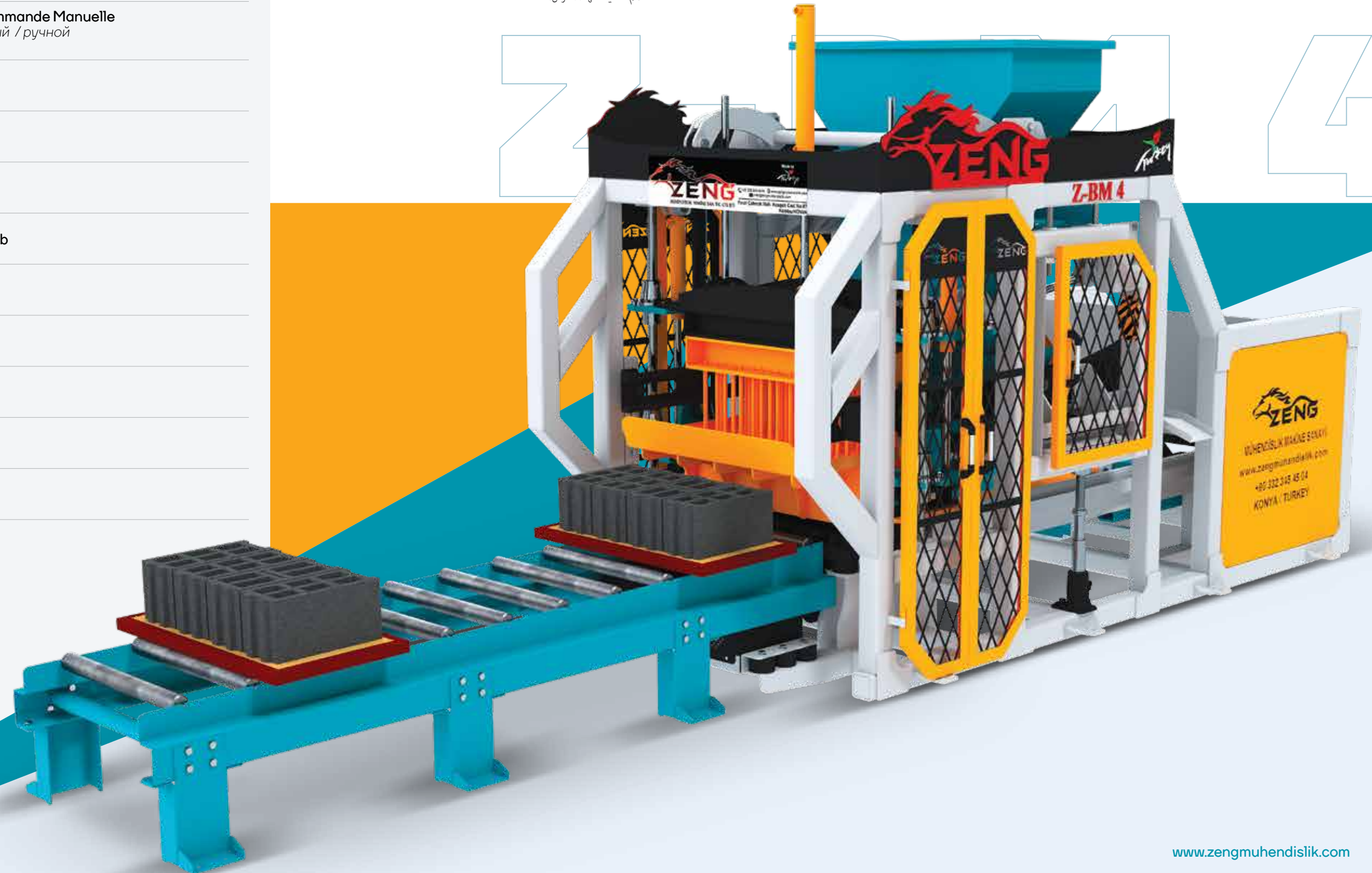



# Z-BM 4

## MACHINES À PONCEBLOC & BRIQUETTES

ВМ И БРИКЕТНЫЕ МАШИНЫ

آلات البيمس (الخفاف) والطوب (براكيت)

### INSTALLATION SEMI-AUTOMATIQUE

### ПОЛУАВТОМАТИЗИРОВАННАЯ УСТАНОВКА

التثبيت شبه التلقائي

Avec nos clients, nous réalisons des conceptions d'installation différentes en préparant des projets personnalisés en fonction de l'espace présent de nos clients.

Вместе с нашими клиентами мы готовим специальные проекты в соответствии с текущими запросами наших клиентов и производим различные конструкции установки.

جنبًا إلى جنب مع عملائنا ، نقوم بإعداد مشاريع خاصة وفقًا للمنطقة المطلوبة من قبل عملائنا ونقوم بعمل تصميمات تركيب مختلفة.





# Z-FR 36

## LES SYSTÈMES DE TRANSPORT ET DE SECHAGE FINCAR

### ТРАНСПОРТНЫЕ И СУШИЛЬНЫЕ СИСТЕМЫ FINCAR

#### أنظمة نقل فينكار و التجفيف

Le système de transport Fincar vous permet de supprimer entièrement l'utilisation du chariot-élévateur au cours de la production et ainsi, les coûts de chariot-élévateur et de personnel diminuent, vous obtenez l'opportunité de réaliser une production sans contact de la main et en diminuant à un taux de ½ de la normale les durées de séchage des produits séchés par le curage dans les étagères de séchage, il vous permet de réaliser une production plus importante et de meilleure qualité.

Мы сокращаем ваши расходы на погрузчики и персонал, полностью исключая использование вилочных погрузчиков во время производства с системой транспортировки Fincar, что позволяет вам осуществлять бесконтактное производство и сократить время сушки продуктов на сушильных полках ½ раза, чем обычно, что позволяет вам производить более качественные продукты в больших количествах.

من خلال نظام النقل فينكار Fincar، نتخلص تمامًا من استخدام الرافعات الشوكية أثناء الإنتاج، مما يقلل من تكاليف الرقابة الشوكية والموظفين، مما يسمح لك بالإنتاج دون أن تمسها الأيدي البشرية، ومن خلال تقليل وقت تجفيف المنتجات التي يتم معالجتها وتجفيفها على رفوف التجفيف بنسبة ½ الزمن مقارنة بالمعتاد، فإننا نتمكن من إنتاج ذو جودة أعلى وأكثر.

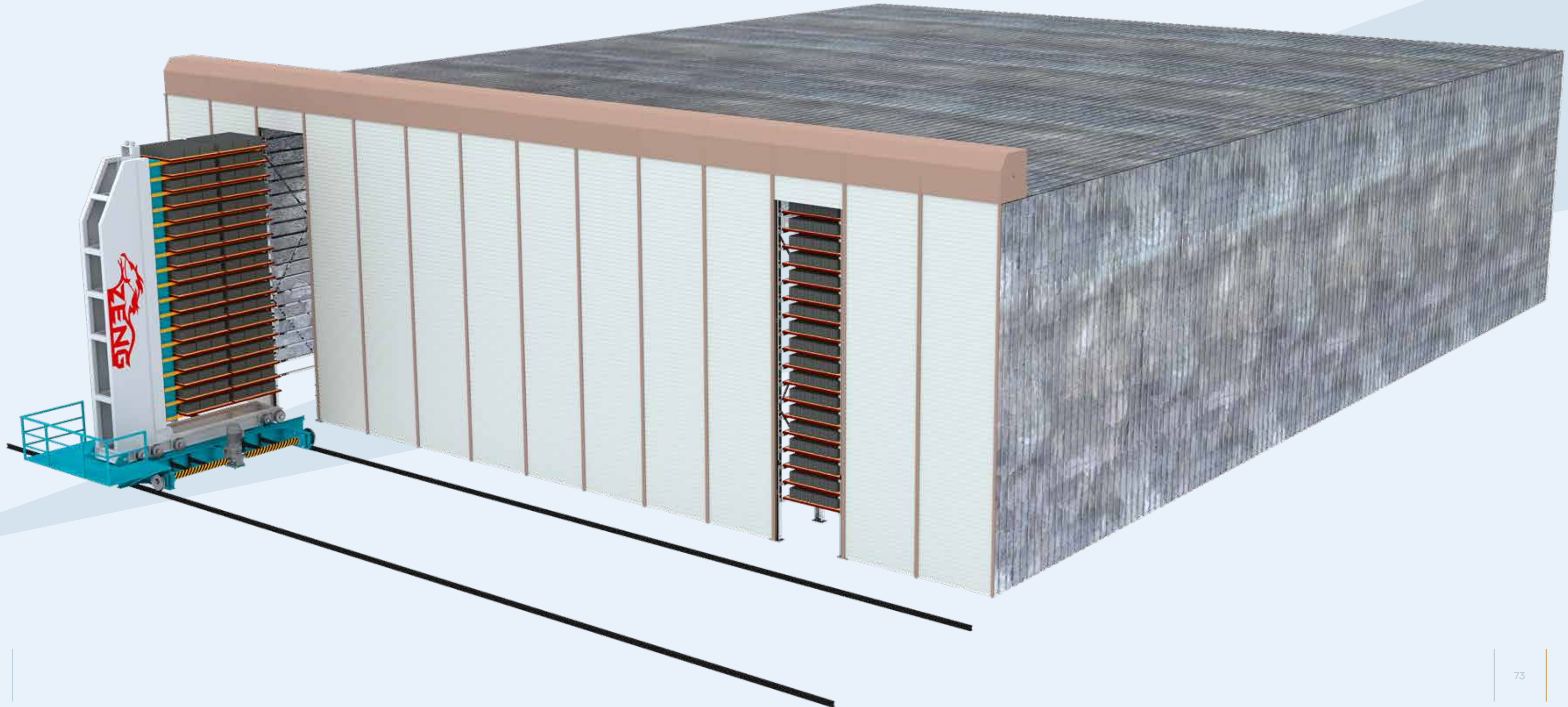



# Z-MX SERIES

MIXEURS MÉLANGEURS DE MORTIER

СМЕСИТЕЛИ РАСТВОРОВ

خلاطات المورتر (المواد الاولية)

## Z-MX PLANET SERISI

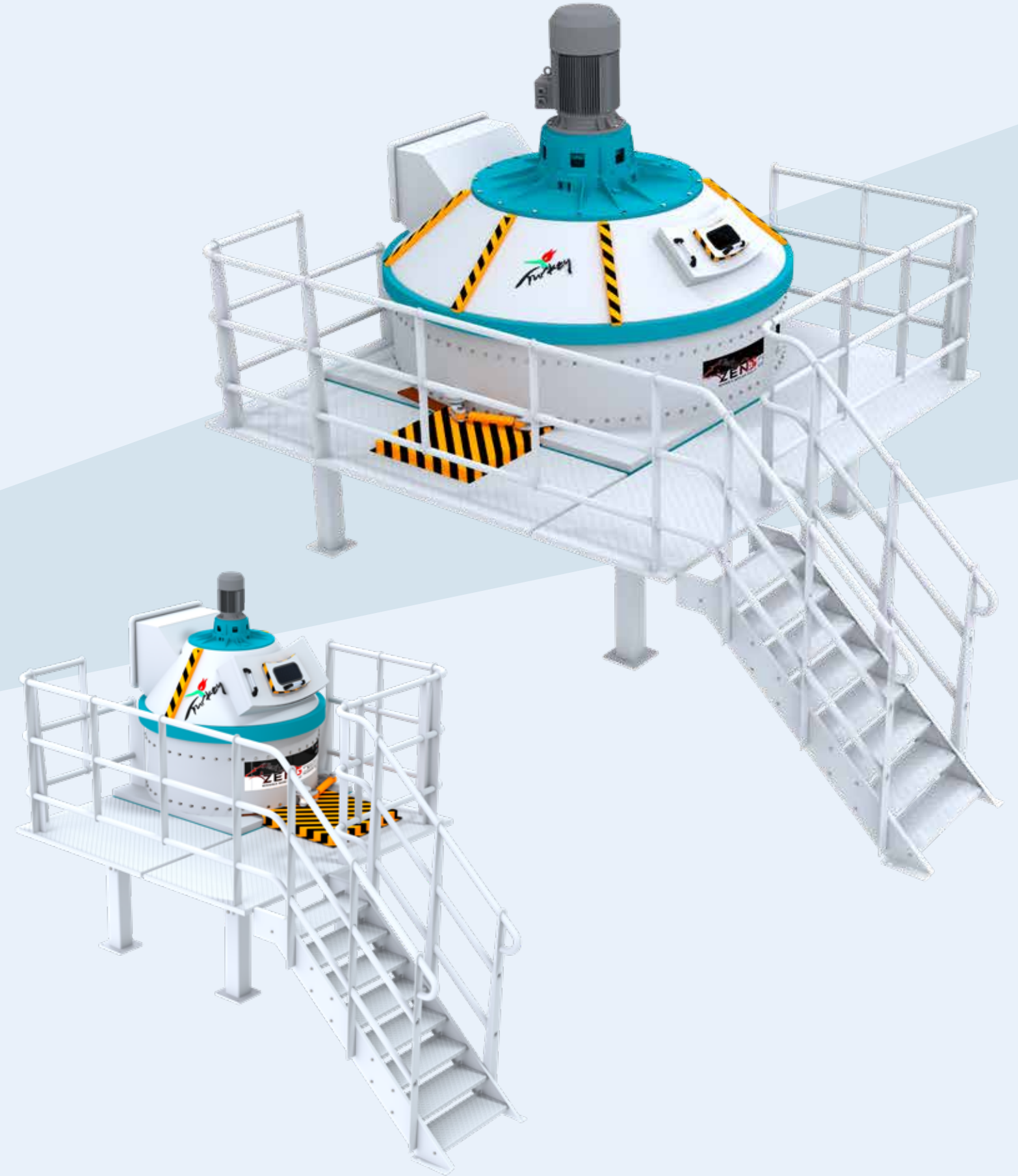
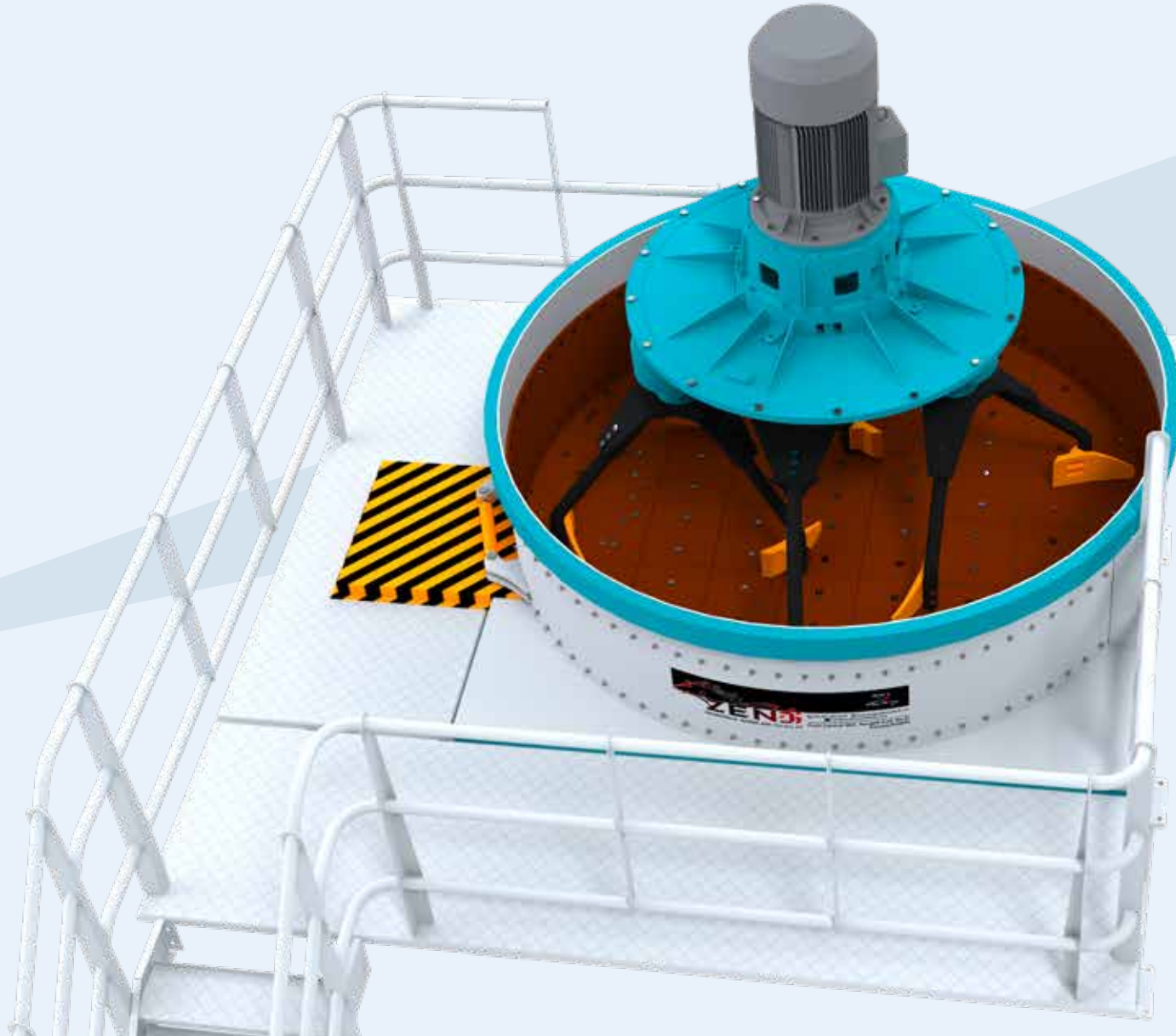



# Z-MX SERIES

MIXEURS MÉLANGEURS DE MORTIER

СМЕСИТЕЛИ РАСТВОРОВ

خلاطات المورتر ( المواد الأولية)

## Z-MX TWIN SHAFT

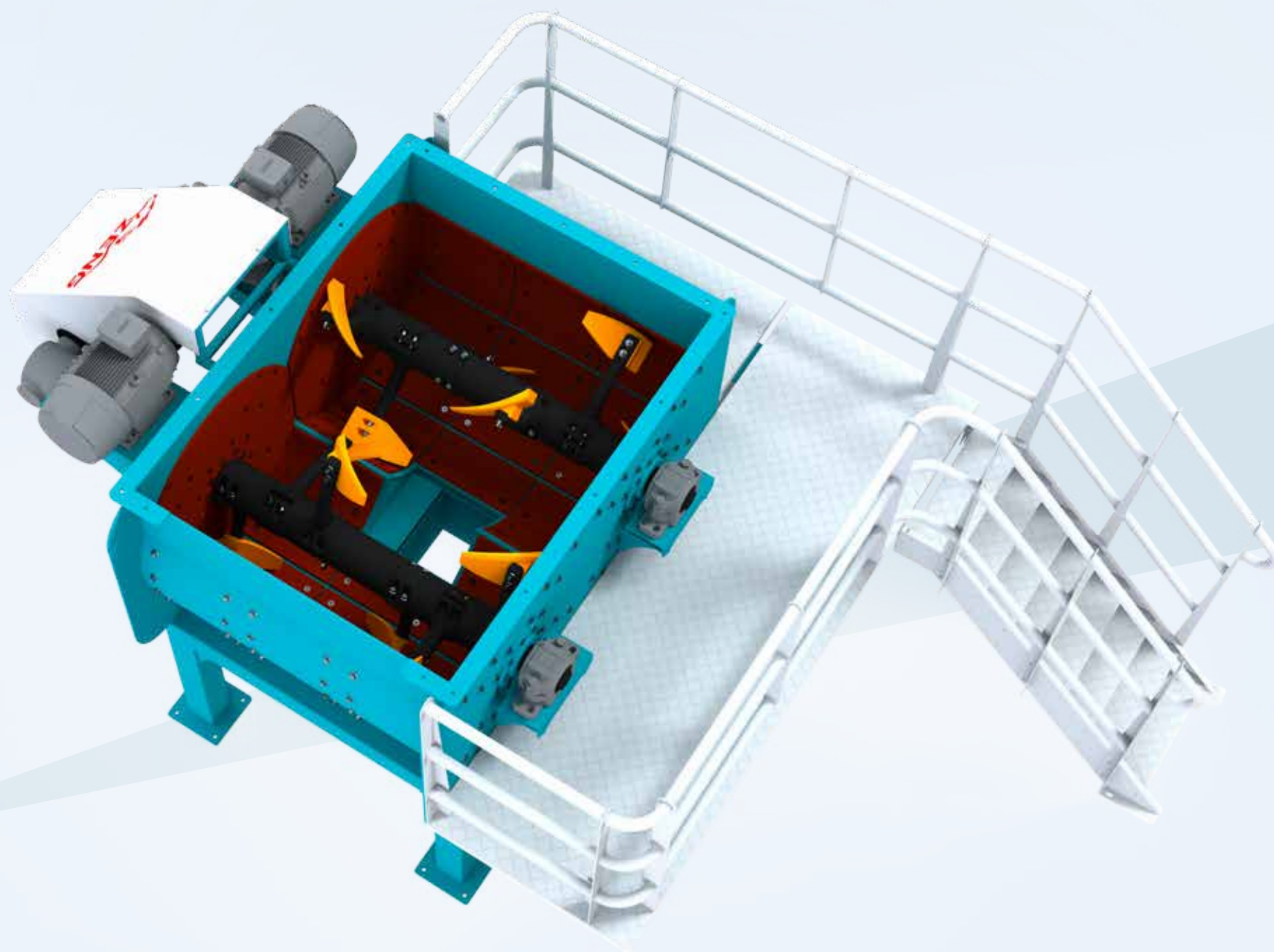

## Z-MX TWIN SHAFT



## Z-MX SINGLE SHAFT

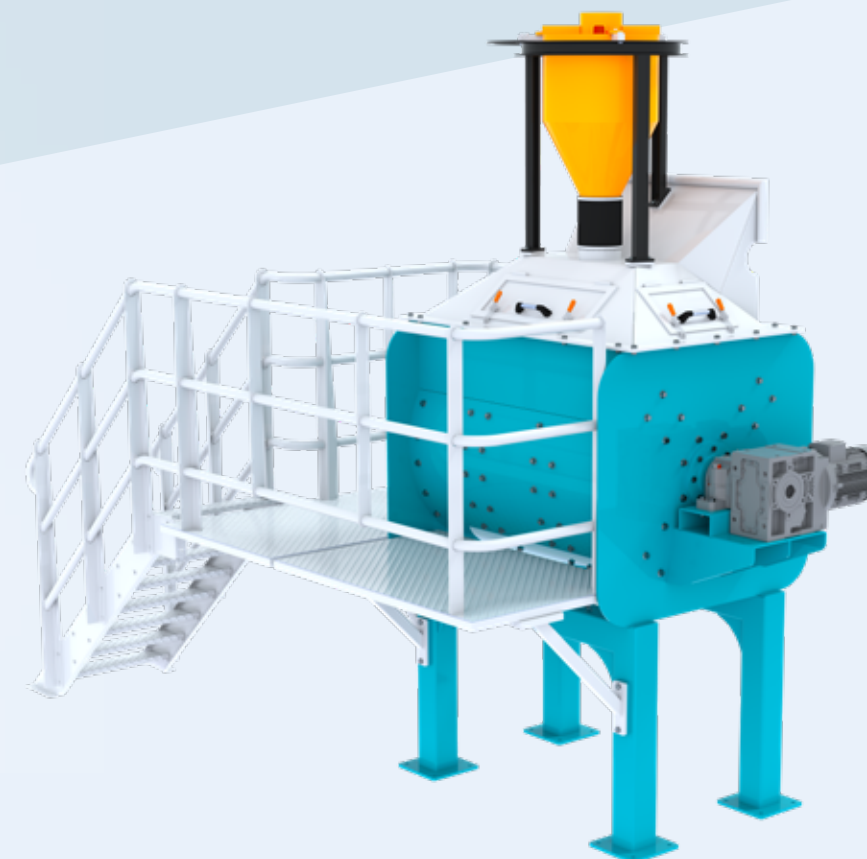

## Z-MX PAN





# Z-CS 100

SILOS DE STOCKAGE DE CIMENT  
СИЛОСЫ ЦЕМЕНТНЫХ ЗАПАСОВ

سيلو مخزون الاسمنت



# Z-BK 15

BUNKERS DE STOCKAGE DE MATIÈRE PREMIÈRE  
БУНКЕРЫ СЫРЬЕВЫХ МАТЕРИАЛОВ

صهاريج تخزين المواد الخام





# Z-TYBM 70

SYSTÈMES DE RECYCLAGE DE LA LAINE DE ROCHE

СИСТЕМЫ ПЕРЕРАБОТКИ МИНЕРАЛЬНОЙ ВАТЫ

أنظمة إعادة تدوير الصوف الحجري





## Puissance innovative du secteur

ИННОВАЦИОННАЯ  
МОЩЬ ОТРАСЛИ

القوة الابتكارية للصناعة

Fezi Çakmak Mh. BÜsan Özel Org.  
San. Kosgeb Cd. No:87 Karatay/KONYA

Tel: +90 (332) 345 45 04  
Email: info@zengmuhendislik.com

zengmuhendislik.com