

ÜRÜN KATALOĐU
PRODUCT CATALOG



ARGESTA
MAKİNE MÜHENDİSLİK



info@argesta.com.tr
www.argesta.com.tr

Makine Özellikleri

Paletlenmiş farklı özellik ve yüksekliklerdeki ürünlerin, isteğe bağlı olarak tam otomatik veya yarı otomatik olarak streç film ile ambalajlamaktadır. Böylece paletlenmiş ürünlerin ambalaj maliyeti azalır ve zamandan tasarruf sağlanmaktadır. Nakliye ve depolama esnasında toz, Rutubet, devrilme vb zararlardan ürünü korumaktadır.

- Elektronik hız kontrolü, yumuşak kalkış ve duruş.
- Ürünün alt ve üst kısımlarına istendiği kadar ekstra sarım yapabileme.
- Maksimum streç sarma yüksekliği 270 cm.
- Döner tabla çapı 165 cm.
- Çift Motorlu ön gerdirme sistemi sayesinde streçi 5 kat'a kadar uzatabilme.
- Fotosel kontrollü yükseklik ayarı.
- 4 Farklı Sarım programı.
- İstendiği kadar sarımdan sonra kendi kendine durma imkanı.
- 7" dokunmatik ekran.
- Sarım sıklığı ayarlabileme.
- Zamandan ve işçilikten tasarruf.
- Manuel kullanım.
- Transpalet için yükleme rampası.
- Farklı ölçüler için özel üretim.

Machine Features

It enables palletized products of different features and heights to be packed with stretch film, optionally full automatic or semi-automatic. Thus, the packaging cost of palletized products is reduced and time is saved. It protects the product from dust, moisture and tipping during transportation and storage.

- Electronic speed control, soft starts and stops.
- Ability to make as many extra wrappings as desired on the top and bottom parts of the product.
- Maximum stretch wrap height 270 cm.
- Rotating platform's diameter 165 cm.
- Ability to extend the stretch up to five times thanks to the Dual Motor pre-stretching system.
- Photocell controlled height adjustment.
- 4 Different Wrapping programs.
- Possibility to stop by itself after wrapping as desired.
- 7" touch screen.
- Adjustment of wrapping tightness.
- Saving time and labor.
- Manual use.
- Transfer ramp for pallet truck.
- Special production for different sizes.

Teknik Çizim / Technical Drawing

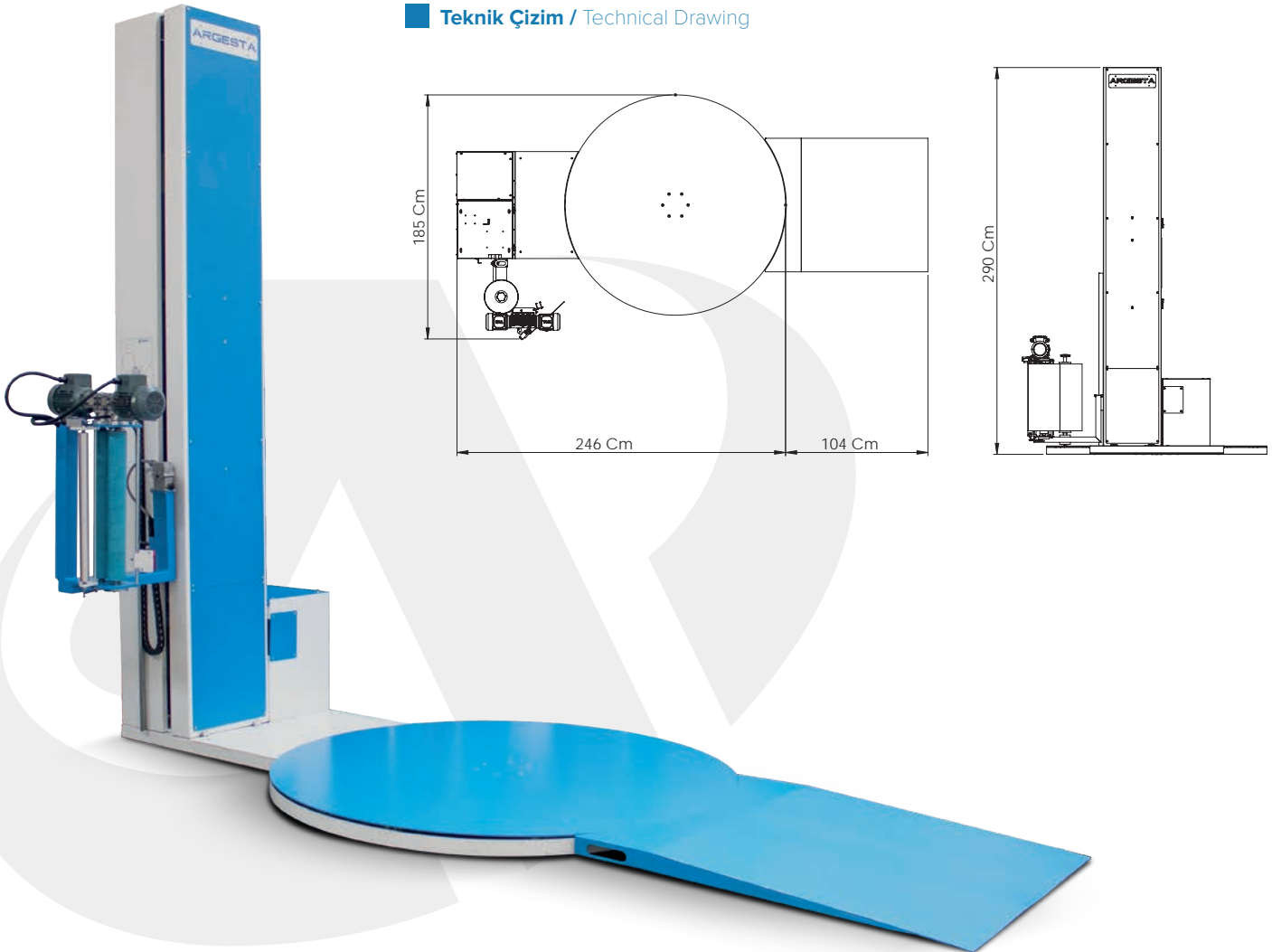

Koli Bantlama Makinesi

Parcel Taping Machine

Makine Özellikleri

Muhtelif koli ebatlarına göre en ve yükseklik ayarı yapılarak kolilerin alt ve üstlerini aynı anda ya da ayrı ayrı bantlama özelliğine sahiptir.

- Alt ve üstü aynı anda bantlama.
- Sürekli ve Sensörlü çalıştırılabilme.
- Genişlik ve yükseklik ayarı.
- Sağlam şase ve ergonomik dizayn.
- Her metrajda koli bandı kullanabilme imkanı.
- Acil stop butonu.
- Zamandan ve işçilikten tasarruf.

Machine Features

It has the feature of taping the bottom and top of the boxes simultaneously or separately by adjusting the width and height according to various box sizes.

- Taping the bottom and top at the same time.
- Ability to operate continuously and with sensors.
- Width and height adjustment.
- Robust chassis and ergonomic design.
- Possibility of using duct tape in every size.
- Emergency stop button.
- Saving time and labor.

Teknik Çizim / Technical Drawing

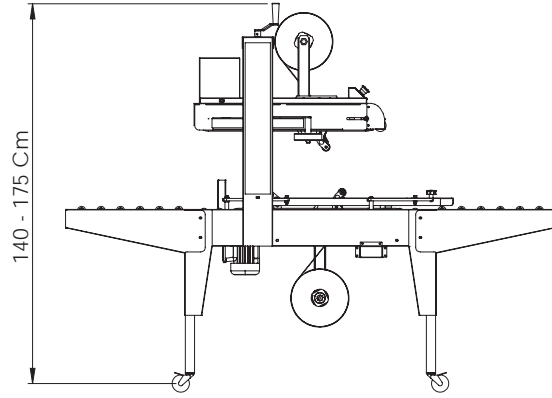
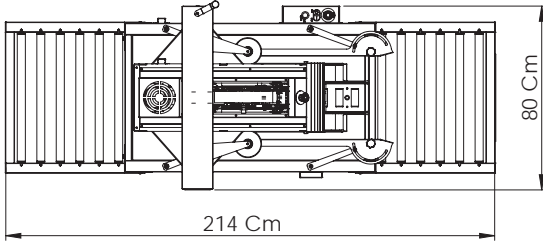

Makine Özellikleri

Sarılmış farklı özellik ve çaplardaki ürünleri streç film ile ambalajlamaktadır. Böylece ürünlerin ambalaj maliyeti azalır ve zamandan tasarruf sağlanmaktadır. Nakliye ve depolama esnasında toz, Rutubet, yağmur vb zararlılardan ürünü korumaktadır.

- Elektronik hız kontrolü, yumuşak kalkış ve duruş.
- Strecin sarım kalınlığını isteğe göre ayarlayabilme.
- Maksimum streç uzunluğu 13 cm.
- Maksimum hortum dış çapı 100 cm.
- İstendiği kadar sarımdan sonra kendi kendine durma imkanı.
- 7" dokunmatik ekran.
- Sarım sıklığı ayarlayabilme.
- Zamandan ve işçilikten tasarruf.
- Manuel kullanım.
- Farklı ölçüler için özel üretim.

Machine Features

It packs the wrapped products with different features and diameters with stretch film. Thus, the packaging cost of the products is reduced and time is saved. It protects the product from damage such as dust and moisture during transportation and storage.

- Electronic speed control, soft starts and stops.
- Customize the wrapping thickness of the stretch.
- Maximum stretch height 13 cm.
- Maximum hose outer diameter 100 cm.
- Possibility to stop by itself after wrapping as desired.
- 7" touch screen.
- Adjustment of wrapping tightness.
- Saving time and labor.
- Manual use.
- Special production for different sizes.

Teknik Çizim / Technical Drawing

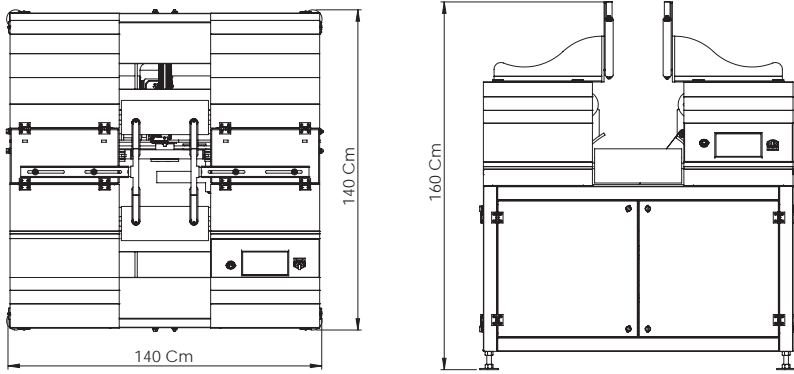

Yatay Streçleme Makinesi

Horizontal Wrapping Machine

Makine Özellikleri

Kapı, mobilya, boru, profil, levha ve benzer ürünlerin, isteğe bağlı olarak tam otomatik veya yarı otomatik olarak streç film ile ambalajlamaktadır. Böylece paletlenmiş ürünlerin ambalaj maliyeti azalır ve zamandan tasarruf sağlanmaktadır. Nakliye ve depolama esnasında toz, Rutubet, devrilme vb zararlardan ürünü korumaktadır.

- Elektronik hız kontrolü, yumuşak kalkış ve duruş.
- Ürünün uç kısımlarına istendiği kadar ekstra sarım yapabilmek.
- Streç sarma uzunluk sınırı yoktur.
- Fotosel kontrollü boy ayarı.
- İstendiği kadar sarımdan sonra kendi kendine durma imkanı.
- 7" dokunmatik ekran.
- Sarım sıklığı ayarlanabilir.
- Zamandan ve işçilikten tasarruf.
- Yükleme ve boşaltma için konveyör bant sistemi.
- Farklı ölçüler için özel üretim.

Machine Features

It enables the products such as doors, furnitures, profiles and plates to be packed with stretch film, optionally fully automatically or semi-automatically as desired. Thus, the packaging cost of palletized products is reduced and time is saved. It protects the product from damage such as dust, moisture and tipping during transportation and storage.

- Electronic speed control, soft starts and stops.
- Ability to make as many extra wrappings as desired on the top part of the product.
- No stretch wrap length limit.
- Photocell controlled height adjustment.
- Possibility to stop by itself after wrapping as desired.
- 7" touch screen.
- Adjustment of wrapping tightness.
- Saving time and labor.
- Conveyor band system for transferring.
- Special production for different sizes.

Teknik Çizim / Technical Drawing

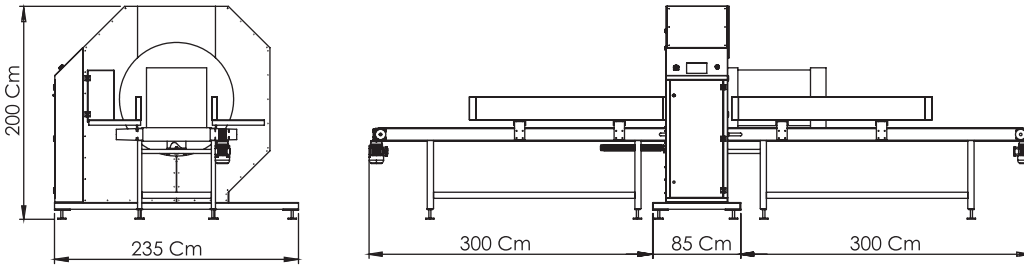

Makine Özellikleri

Tam otomatik ve manuel dolum makinesi. Muhtelif şekillerdeki teneke, kutu, pvc, cam, şişe ve benzer ambalajlara, Elektro pnömatik sistemle hassas gramaj ayarlı dozaj pompaları vasıtasıyla hacimsel olarak dolum yapar.

Dolum yaptığı ürünler;

- İlaç dolum,
- Kolonya dolum,
- Şampuan dolum,
- Camsil dolum,
- Sıvı tarım ilacı dolumu,
- Bitkisel yağ dolum,
- Madeni yağ dolum,
- Temizlik ürünleri dolumu,
- Sıvı veya akışkan tüm ürünlerin dolumunda kullanılabilir.

Machine Features

Fully automatic and manual filling machine. It fills tins, boxes, PVC, glass, bottles and similar packages in various shapes, volumetrically with electro-pneumatic system with precision weight-adjusted dosing pumps.

Products that can be filled:

- Medicines,
- Colognes,
- Shampoos,
- Glass Cleaners,
- Liquid Pesticides,
- Vegetable Oils,
- Petroleum Oils,
- Cleaning Products,
- The products which are liquid or fluid.

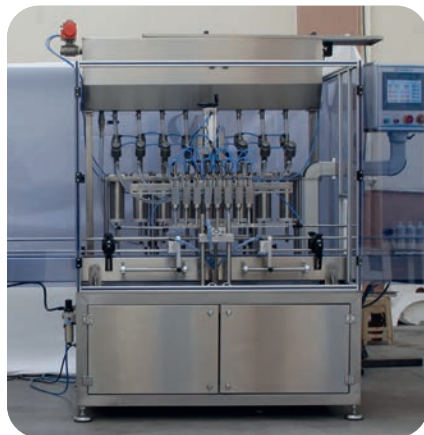
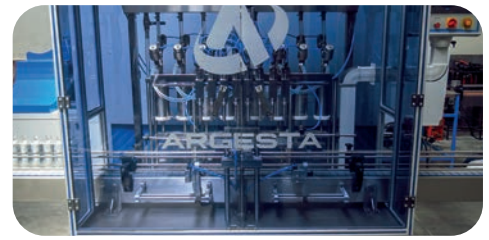

Makine Özellikleri

Etiketleme Makineleri muhtelif ebatlarda pet, PVC, Cam, Teneke Kutu, Şişe gibi ambalajların yüzeylerine kendinden yapışkanlı etiketleri sorunsuz olarak yapıştırır. İhtiyaca göre tek taraflı, çift taraflı, üst, sarmal tiplerde üretilebilir

Machine Features

Labeling machines stick self-adhesive labels on the surfaces of packages such as pet, PVC, glass, tin cans, bottles in various sizes without any problems and can be produced in single-sided, double-sided, top and spiral formats according to the needs.

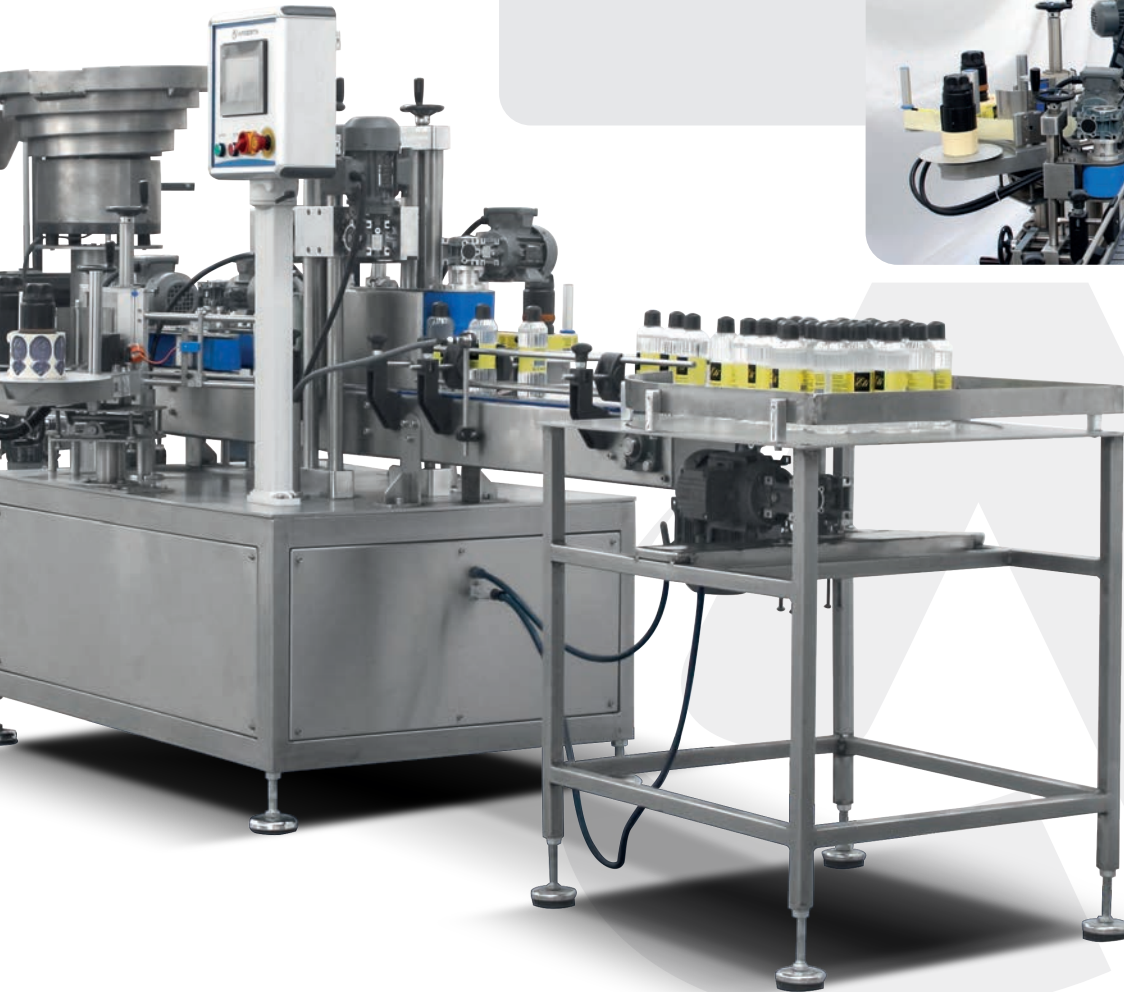

Kapak Kapatma Makinesi

Yüksek Kalite Üretim

Lid Capping Machine

Makine Özellikleri

Dolumu yapılmış şişe, kavanoz vb. ambalajların lineer yada rotary sistemde kapaklarının kapatılmasını sağlar. Gıda, Kozmetik, yağ, Ziraî ilaç vb. ürünlerde kullanılabilir. Kapak tipine göre servolu, pnömatik ya da çakma tipi uygulamalar mevcuttur.

Machine Features

Filled bottles, jars, etc. It enables the lids of the packages to be closed in a linear or rotary system. Food, cosmetics, oil, pesticides etc. can be used in products Depending on the type of cover, there are applications with servo, pneumatic or nailing format.

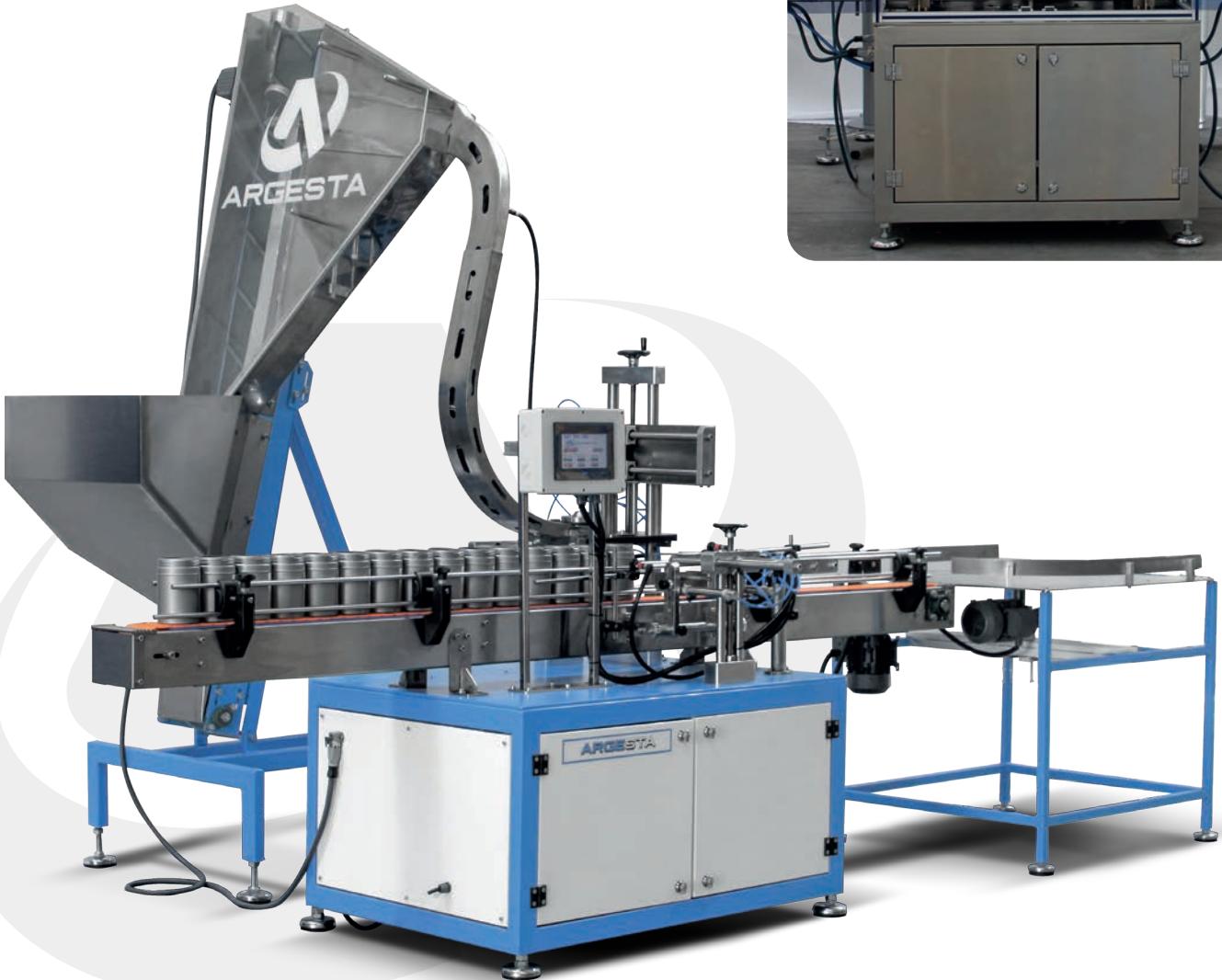
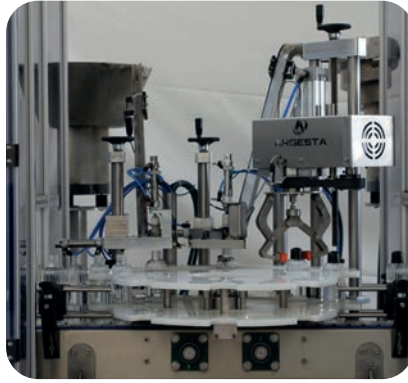

Shrink Makinesi

Shrink Wrapping Machine

Makine Özellikleri

Manuel shrink makinesi ambalajlanacak mamulün G03 S maddesinden çekilmiş olan naylon ile sarılıp ısı tünelinden geçirilip vakumlandıktan sonra soğutulurak paketlenmesi işlemini gerçekleştirir. Makine iki ana bölümden oluşmakta olup, birinci kısım ön yapıştırma ve kesme çenesi, ikinci kısım ise, ısı tüneli ve soğutma fanı bölümüdür. Makine ısı tünelinin cidarları ısı tasarrufu sebebiyle çok iyi bir şekilde yalıtılmıştır. Tünel ısı, termokupul uçlu hassas bir ısı algılama cihazı ile ayarlanmaktadır. Tünel giriş ve çıkışları ısıya dayanıklı teflon perdelerle kapatıldığı için, minimum ısı kaybı sağlanmıştır. Makineyi oluşturan iki ana bölüm, isteğe bağlı olarak yekpare yada ayrı ayrı üretilmektedir.

- Birden fazla paketi tek bir paket haline getirmek.
- Sakladığı ürünün temiz kalmasını sağlamak.
- Ambalajın istenmeden açılmasını önlemek.
- Ürünün dış etkenlere karşı dayanıklılığını arttırmak.
- Gıda ürünlerinin nemlenmesini engelleyerek bozulmasını önlemek.
- Ürünün hiç kullanılmadığını ve satın alan kişinin ilk kullanıcı olduğunu göstermek.
- Şeffaflığı sayesinde içerisindeki ürünü göstermek.

Machine Features

The manual shrink machine of the product to be packaged G03 S wrapped with nylon drawn from the material and passed through the heat tunnel. Packaging after being vacuumed and cooled performs the operation. The machine consists of two main parts; the first part is the pre-gluing and cutting jaw, the second part is the heat tunnel and cooling fan section. Machine heat tunnel The walls are insulated very well due to heat saving. The tunnel temperature is detected by a sensitive thermocouple-tipped heat sensing device. is being set. Tunnel entrances and exits are heat resistant teflon Since it is closed with curtains, minimum heat loss is achieved. The two main parts that make up the machine are optionally monolithic.or produced separately.

- Combining multiple packages into a single package.
- To ensure that the stored product remains clean.
- To prevent unintentional opening of the packaging.
- To increase the durability of the product against external factors.
- It prevents food products from getting wet by preventing them from getting spoiled. prevent.
- The product has never been used and the first user of the purchaser show that.
- To show the product inside thanks to its transparency.

Teknik Çizim / Technical Drawing

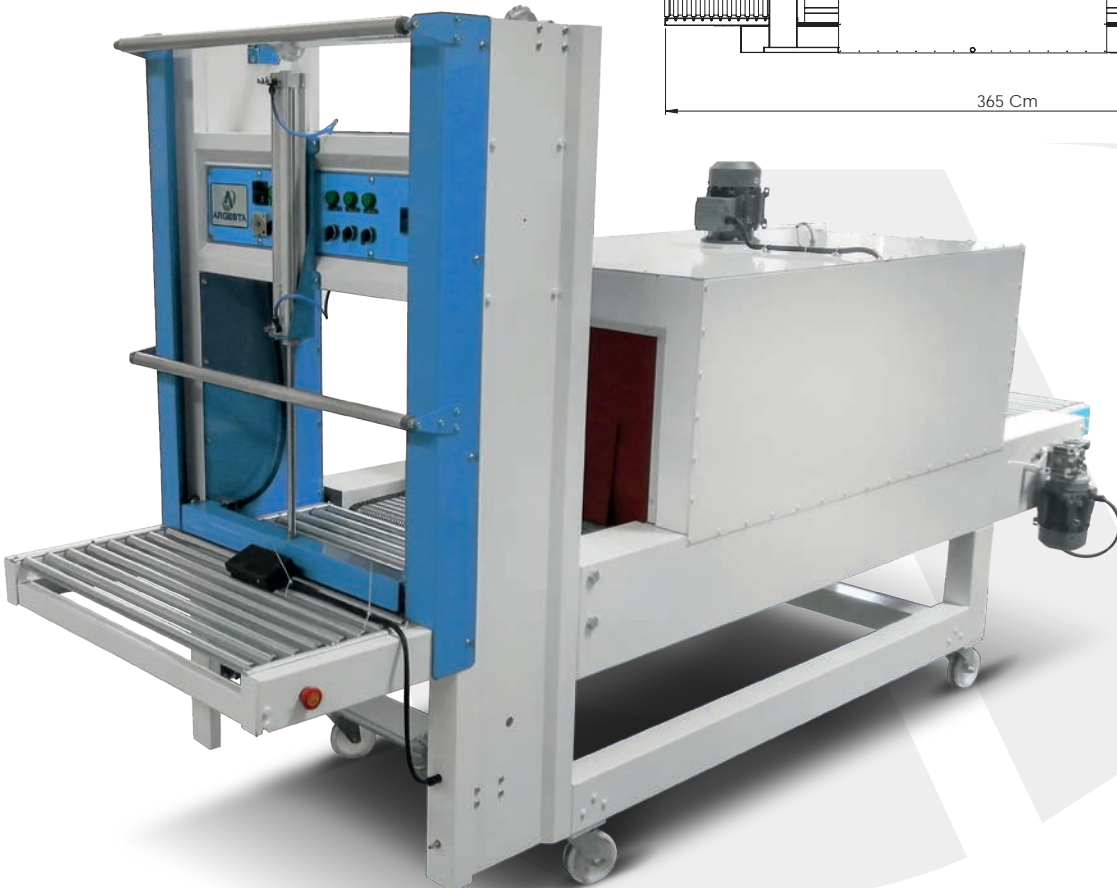
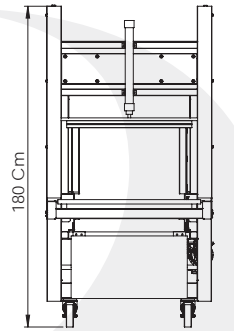
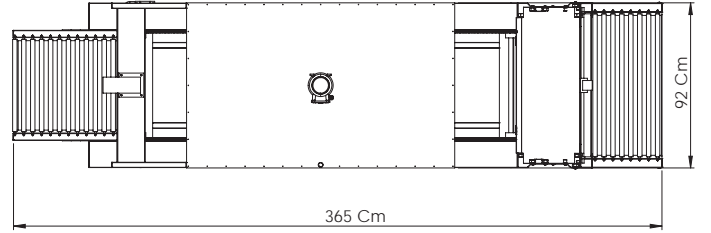

Makine Özellikleri

Yapı Kimyasalları , yem, un, gübre, baklagil, damacana ve birçok alanda ürünlerin paketlenmesi ve taşınması için kullanılan robotlar üretim standartlığı sağlayarak düşük maliyetlerle çalışırlar.

- Robot Kollar yemek yemez, izin istemez, hata yapmaz kısacası işinizi aksatmadan çalışırlar.
- Sürekli aynı zamanda ve aynı kalitede iş çıkartırlar.
- Yorulmadan ağır şartlar altında uzun süre çalışabilirler.
- 1-150 kg arasındaki standart paketlerde kullanılabilir.
- Kullanıcı dostu, basit ara yüzü ile torba, koli, kutu, damacana paletleme robotu kullanmak çok kolaydır.

Machine Features

Construction chemicals, feed, flour, fertilizer, legumes, carboy and for packaging and transporting products in many areas The robots used provide production standard They work with low costs.

- Robotic arms do not eat, do not ask day off, do not make mistakes. In short, they work without neglecting your work.
- They consistently produce work at the same time and with the same quality.
- They can work for a long time under heavy conditions without getting tired.
- It can be used in standard packages between 1-150 kg.
- It is very easy to packaging bag, parcel, box, carboy with palletizing robot because of its user-friendly, simple interface.

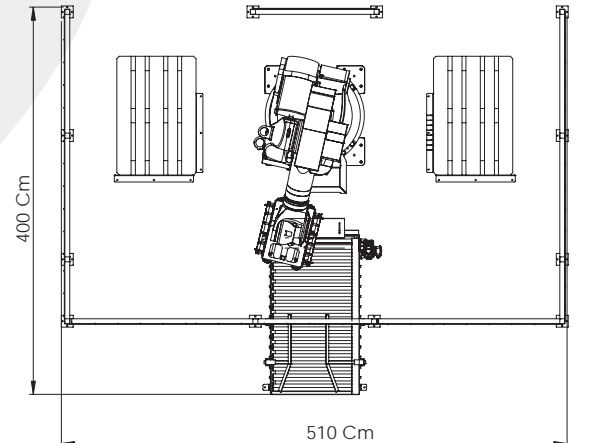
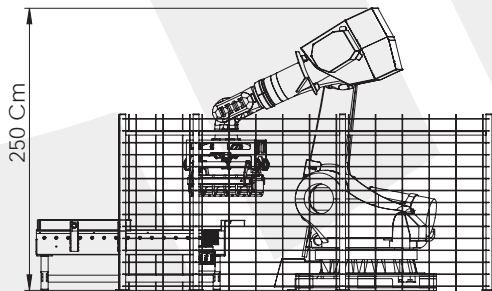

Makine Özellikleri

Spesifik ihtiyaçlarınız doğrultusunda özel makina tasarımı, üretim tesisleri (baştan sona tüm proses) tasarımı, projelendirmesi, imalatını gerçekleştiren ve ayrıca mevcut makinalarınız için revizyonlar üreten firmamız, tasarımdan teslim aşamasına kadar tüm üretim süreci boyunca ihtiyaçlarınızı aslı önceliğimiz sayarak yanınızda olmaya devam edecektir.

- Pvc Bantlı Konveyör
- Modüler Bantlı Konveyör
- Ayırma Konveyörü
- Bariyerli Konveyör
- Montaj Hattı Konveyörü
- Rulolu Konveyör
- Özel Tip Konveyör

Machine Features

Special machine design in line with your specific needs, production facilities design (from start to finish with the whole process), which manufactures and also available Our company, which produces revisions for your machines, throughout the entire production process up to the delivery stage We continue to be with you by counting your needs as our main priority.

- PVC Belt Conveyor
- Modular Belt Conveyor
- Separator Conveyor
- Barrier Conveyor
- Assembly Line Conveyor
- Roller Conveyor
- Special Type Conveyor

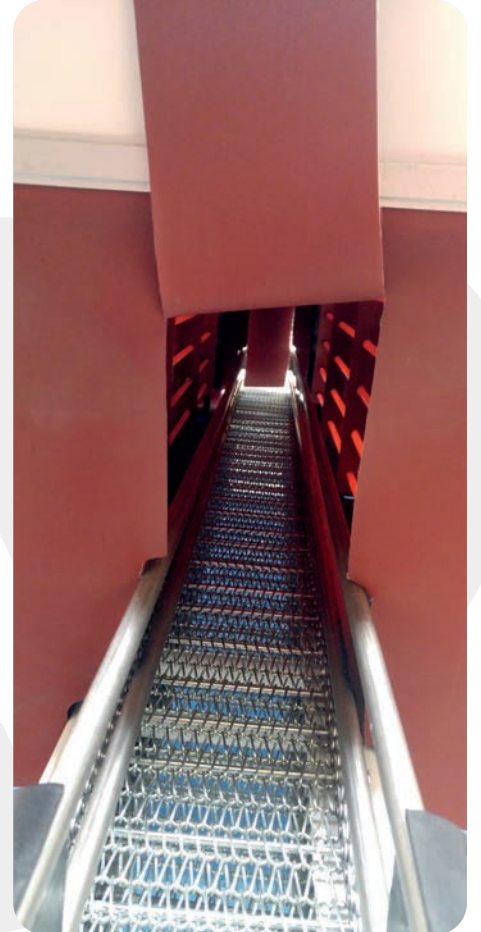



ARGESTA Makine Mühendislik A.Ş.

Teksan Sanayi Sitesi Fevzi Çakmak Mh.
10758 Sk. 25/F 42210 Karatay / Konya / TÜRKİYE

Tel : +90 332 248 00 42

info@argesta.com.tr

www.argesta.com.tr

