

SERMAKS MAKİNA

 sermaks_tekstil_makinalari    sermaks.makina

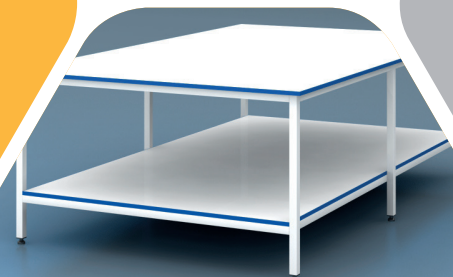

**KESİM HANE & MODEL HANE
MAKİNALARI
İMALATI**



mef
teknoloji

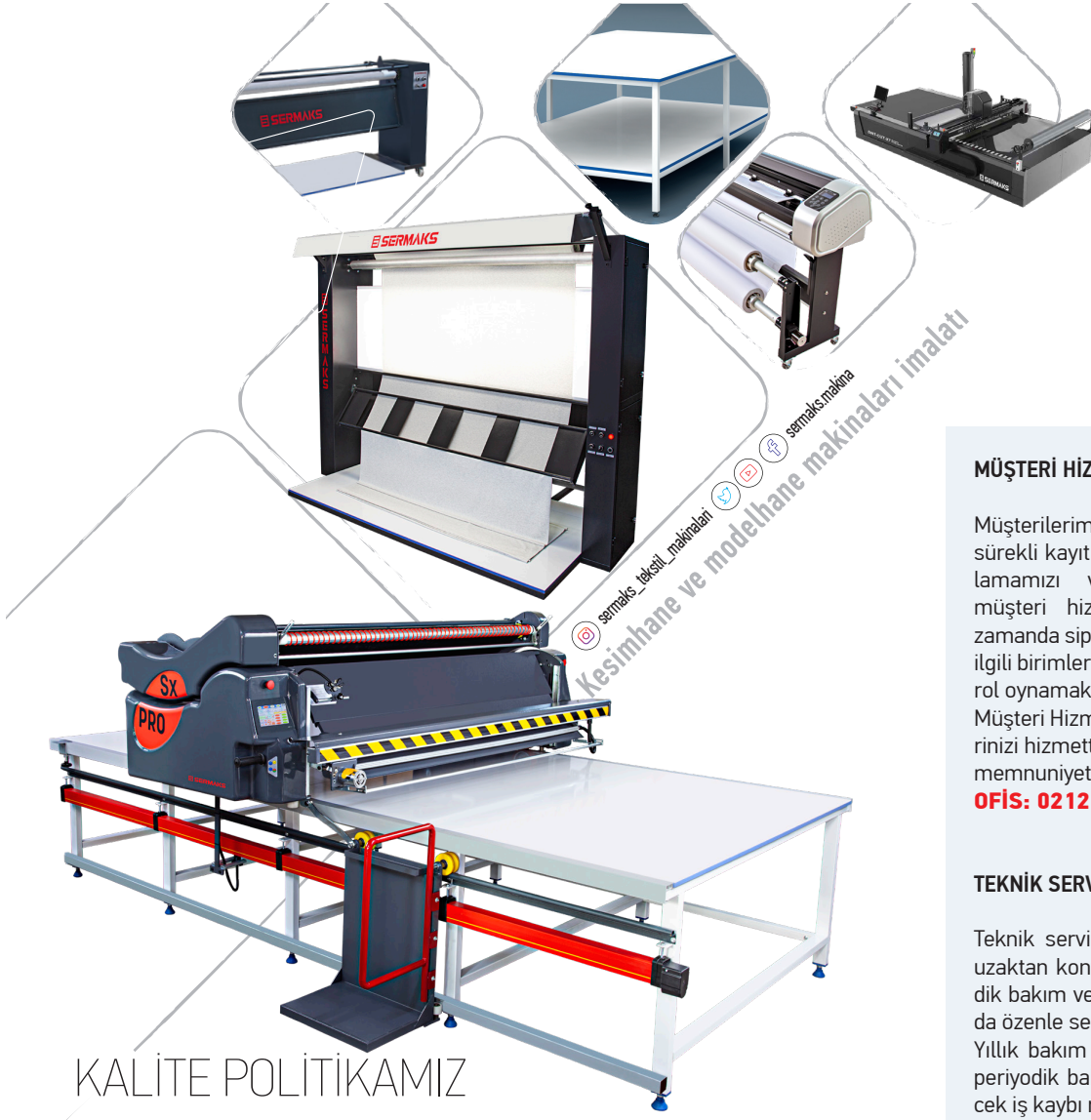

KALİTE POLİTİKAMIZ

Firmamız İstanbul'da ticari faaliyetini sürdürüren, sürekli gelişen yenilikçi vizyonu ile tekstil sektörüne en yeni teknolojilerin imalatı yapmak için kurulmuş bir teknoloji firmasıdır.

Deneyimli ekibimiz ile gerek ülkemizde gerek yurt dışında tekstil alanında faaliyet gösteren her firmaya hızlı hizmet verebilecek kapasiteye sahiptir.

Sermaks Makina başta Kesimhane Teknolojileri yanında Depo-Raf Sistemleri ve Konfeksiyon Ekipmanları imalatı ile her geçen gün büyüyerek sektörün lideri olma yolunda emin adımlarla ilerlemekte, müşterilerine ve bayilerine yeni ürünlerin imalatını yapabilecek teknoloji için AR-GE çalışmalarına devam etmektedir.

ÇALIŞMA ALANLARIMIZ;

Serim makinası imalatı ve satış sonrası kurulum ve teknik destek hizmetleri. Tekstil Kesimhaneleri, konfeksiyon atölyeleri ve fabrikalara, masa, raf, tezgah, dikiş makinesi tezgahları tüm konfeksiyon atölye ekipmanlarının imalatını yapmaktadır.

Kaliteyi bir Hayat felsefesi olarak benimseyen firmamızın ana gayesi müşteri memnuniyetidir.

Firmamız kaliteden ödün vermeden, müşteri şikayet ve taleplerini göz ardı etmeksizin büyümeyi amaçlayan bir kuruluştur.

Sektörün lideri olma yolunda önceliğin, daha az insan gücüne sahip teknolojilerin imalatının yanısıra, çevre faktörü ve bunu destekleyen güçlü teknolojik alt yapıda olduğuna inanırız.

Müşteri memnuniyetinin yalnızca kaliteyi uygun fiyata sunmak olmadığı bilen, firma sahiplerinin yanı sıra çalışanlar ile direkt teması olan, talep ve şikayetleri her zaman en üst seviyede tutan, ölçme ve iyileştirme mekanizmalarını kullanarak sürekli eğitimle gelişmeyi destekleyen, enerjisi yüksek genç bir yönetime sahibiz.

Daima dürüst olmayı basiretli tüccar olmayı kaynaklarımızı akılcı kullanmayı, sınırsız müşteri memnuniyeti yaratmayı, sürekli iyileştirmeyi, tüm ilişkilerimizde saygılı, şeffaf ve dürüst olmayı, kendimize ilke edindik.

MÜŞTERİ HİZMETLERİ



Müşterilerimizin istek ve beklentilerini sürekli kayıt altına alarak kendimizi sorgulamamızı ve geliştirmemizi sağlayan müşteri hizmetleri departmanımız aynı zamanda sipariş ve teknik servis taleplerine ilgili birimlere ileterek organizasyonda etkin rol oynamaktadır.

Müşteri Hizmetlerimiz sizin istek ve taleplerinizi hizmette mükemmellik tutkusu içinde memnuniyetle cevaplayacaktır.

OFİS: 0212 438 26 14

TEKNİK SERVİS



Teknik servis ve eğitim departmanlarımız uzaktan kontrol ve telefon desteği, periyodik bakım ve yerinde hızlı servis konularında özenle servis vermektedir.

Yıllık bakım anlaşması adı altında yapılan periyodik bakımlar işletmenizde oluşabilecek iş kaybı riskini minimize ederek makine ve ekipmanlarınızın problemsiz ve maksimum performansla çalışmasını sağlar. Bu sayede minimum iş kaybı, maksimum verimlilik ve karlılık elde edebilirsiniz.

SERVİS: 0535 892 92 58

EĞİTİM



GeminiCad sistemi satış sonrası ilk eğitim müşteri yerinde verilmektedir, bu sayede profesyonel eğitmenlerimiz müşterilerin çalıştığı model ve kalıplara eğitim vermektedir. Eğitim Tanıtım departmanımız ve anlaşmalı olduğumuz eğitim kurumları son 3 yılda 5.000 ve üzeri GeminiCad bilen modelist yetiştirmiştir ve bu hizmete hızla devam etmektedir.

Eğitimlere devam ediyoruz, deneyimli modelistlere GeminiCad'i öğretiyoruz.

Eğitim: 0544 121 26 14

DANIŞMANLIK VE PROJELENDİRME



Yeni fabrika kurulumu yada mevcut kapasite artırımı öncesi fizibilite çalışmaları yaparak ön bilgi oluşturup müşterilerimize bilgi ve destek sunmaktayız.

Danışmanlık: 0212 438 26 14

SERMAKS MAKINA

Güvenlerini kazandığımız sayısız referanslarımızdan bazıları...

mef
teknoloji



SERMAKS
MAKİNA

TAM OTOMATİK SERİM MAKİNASI

Likralı, Jarse, dokuma, örme, astar, tül v.b. her türlü kumaşın serimine uygundur.

Sepet beslemeli tam otomatik Sx-PRO serim makinası pastal serimi konusunda son teknolojiyi tekstil imalatçıların hizmetine sunuyor, plc kontrollü basitleştirilmiş kullanımı kolay arayüz ekranı, yüksek hassasiyetli renkli dokunmatik ekranı, hassas serim

özellikleri ve ayarlanabilir, hız ve tansiyon limitleri sayesinde her türlü kumaşı kolaylıkla serebilirsiniz. Makinede kullanılan birinci kalite elektronik malzemeler ve aşınmalara karşı dayanıklı mekanik parçalar sayesinde makineyi uzun ömürlü kullanabilirsiniz

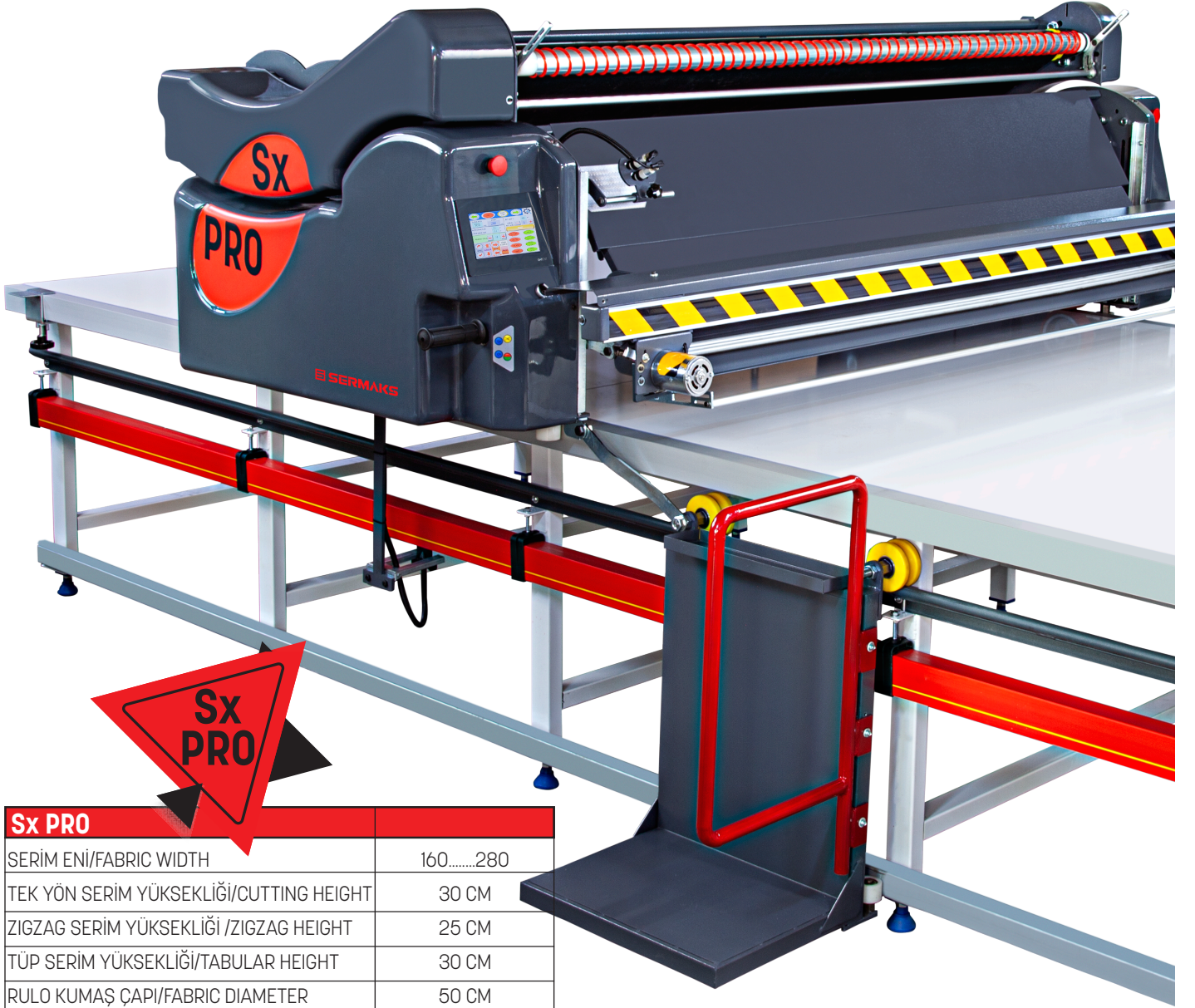

Sx PRO	
SERİM ENİ/FABRIC WIDTH	160.....280
TEK YÖN SERİM YÜKSEKLİĞİ/CUTTING HEIGHT	30 CM
ZIGZAG SERİM YÜKSEKLİĞİ /ZIGZAG HEIGHT	25 CM
TÜP SERİM YÜKSEKLİĞİ/TABULAR HEIGHT	30 CM
RULO KUMAŞ ÇAPI/FABRIC DIAMETER	50 CM
KUMAŞ AĞIRLIĞI/FABRIC WEIGHT	190 KG
ELEKTRİK TÜKETİM/POWER	2KW/220 V AC/50HZ

TEKNİK ÖZELLİKLERİ:

- Sepet içinde bantlı kumaş açma sistemi sayesinde %100 tansiyonsuz serim imkanı
- Kumaşı geri sarabilme özelliği
- Sallama (açılmış) kumaştan serim yapabilme
- İsteneceğine göre üretim yapılabilme
- Kesim aparatı kablo taşıyıcı palet
- Acil duruş butonu
- Manuel çift yönlü bıçak bileme
- Kat sayıcı
- Kesim aparatı ile tek yön kumaş serimi
- Merdiven kumaş sarabilme (Tek yönde)
- Dakikada 100mt'ye ulaşabilen hızlı ve hassas serim
- Kullanımı kolay, renkli, yüksek çözünürlüklü 7 "dokunmatik ekran"
- Opsiyonel Transfer masası ile birden fazla masaya transfer edilebilme imkanı
- Opsiyonel operatör koltuğu
- Opsiyonel Zigzag aparatı, kesimsiz zigzag kumaş serimi ön ve arka tutucu ile birlikte
- Opsiyonel Elektronik Fotosel ile düz kenar
- Opsiyonel ön arka sağ sol güvenlik sensörü
- Opsiyonel extra led ışık paketi (Kumaş defo kontrolü için)
- Opsiyonel statik elektrik önleyici
- Opsiyonel ters kumaş serim aparatı

DONANIM TABLOSU

DONANIM	OPSİYONEL
SEPET SERVO MOTOR	STANDART
ARABA SERVO MOTOR	OPSİYONEL
KESİM APARATI	STANDART
ÖN TUTUCU	OPSİYONEL
ZİGZAG APARATI	OPSİYONEL
ARKA TUTUCU	OPSİYONEL
TÜP KUMAŞ	OPSİYONEL
OTOMATİK /MANUEL BIÇAK BİLEME	STANDART
SALLAMA KUMAŞ APARATI	OPSİYONEL
MOTOR AÇICILI SALLAMA KUMAŞ APARATI	OPSİYONEL
KATLANABİLİR KULLANICI PLATFORMU	OPSİYONEL
EXTRA GÜVENLİK PAKETİ	OPSİYONEL
TERS SARIM APARATI	STANDART
ÇİFT TARAFLI KUMAŞ STATİK ELK. TOPLAYICI	OPSİYONEL
OPERATÖR KOLTUĞU	OPSİYONEL
KABLOSUZ BAĞLANTI	OPSİYONEL

*OPSİYONEL: Ekstra fiyata dahildir.



DNT-CUT-X7 OTOMATİK KUMAŞ KESİM SİSTEMİ



7,5CM
KESİM
YÜKSEKLİĞİ

Yüksek hız, yüksek hassasiyet, yüksek zeka ile geleneksel kesimden otomatik kesime geçerek düşük karbon salınımı ve yüksek teknolojiyle zaman, işgücü ve paradan tasarruf edin.

Teknik Özellikleri

- Otomatik sürekli besleme
- Kullanıcı dostu, çok fonksiyonlu dokunmatik ekran
- CUT, TAC, NC, GBR, DXF, PLT, ISO gibi birçok dosya formatını destekler
- Filtreli ve susturuculu hava egzoz sistemi
- 9,5 cm'ye kadar vakumlu kumaşı 1mm hassasiyette keser
- Bileme taşları değişimi çok kolay, düşük sarf malzeme maliyeti
- 3 faz 380V AC, 15KW/saat Güç Tüketimi
- 6000 rpm hızda 80m/dk kesim hızı
- 78db maksimum gürültü seviyesi
- 1-2-3 adet farklı delgi başlıklarıyla farklı çaplarda delgi açabilme
- Tek tuşla kesime hazır hale gelme
- Yüksek emiş gücü ile örme ve sünger dahil her kumaşı sabit tutar
- Tüm sistemlerle uyumlu

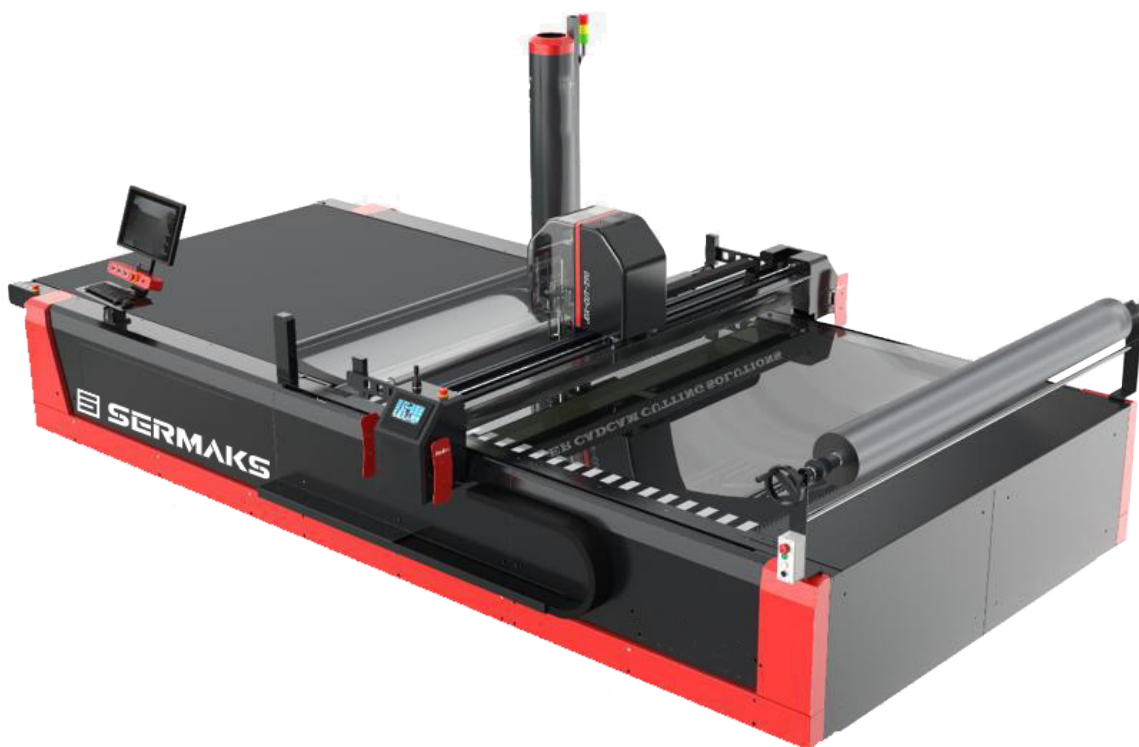

İşıklı ve Kontrollü Kumaş Dinlendirme

TEKNİK ÖZELLİKLERİ

Tek kişi ile ekonomik, hızlı ve düzgün kumaş açma. >>>
Kolay kumaş girişi.
Endüstriyel ışıklı kontrol panel.
Kumaşları dekatür olarak sallayabilme.

KULLANIM ALANLARI VE KULLANIM AMACI

Ham kumaş açma makinasıdır. 240 cm enindeki rulo kumaşları rahatlıkla masaya dekatür edebilir. Rulodan - sallamaya olarak çalışır. Boşaltıcı sepete konulan rulo, kumaş sallama sisteminde dekatür haline getirilir. Makinelerin özellikleri şunlardır: Alt ve üst aydınlatma panel beyaz floresan ışık üst aydınlatmadaki özel mor ışık abraj konturuolu yapmayı sağlar. Ayarlanabilir kumaş hızı

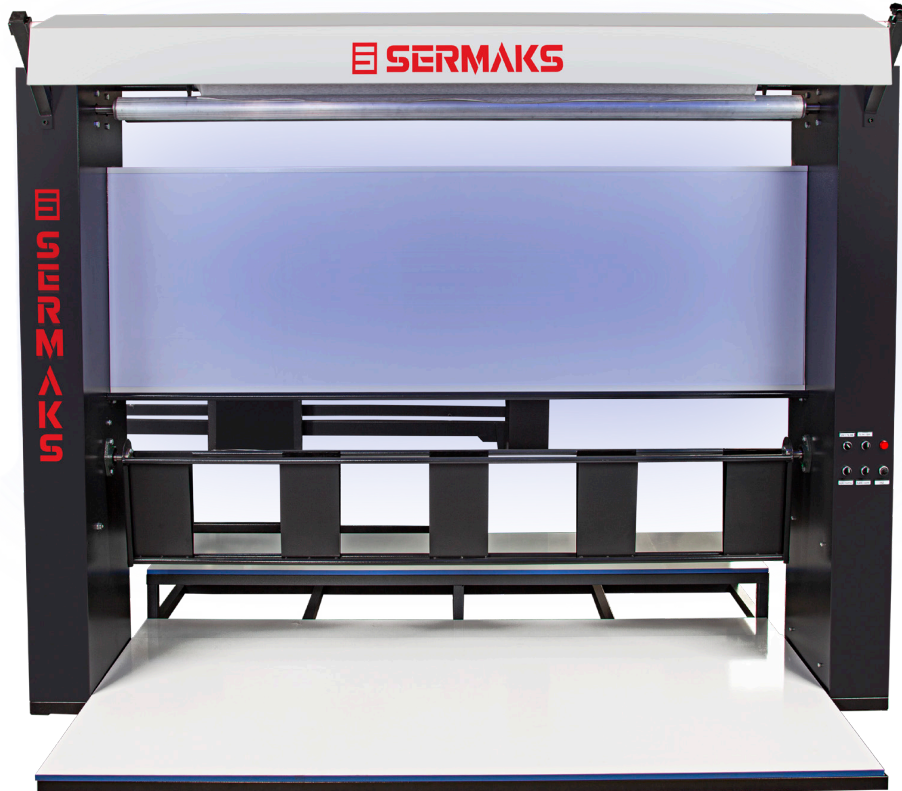

Kumaş Dinlendirme Makinası



TEKNİK ÖZELLİKLERİ

- İstenilen hızda kumaş dinlendirme
- Tek kişi ile çalıştırma,
- Kolay kullanım



Tüp Kumaş Serim Makinası

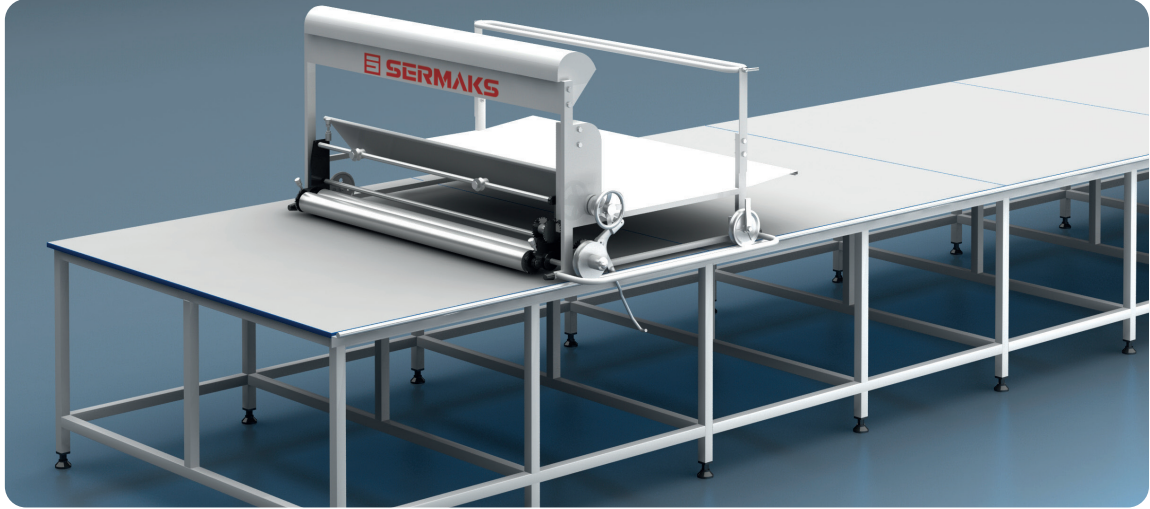

TEKNİK ÖZELLİKLERİ

- Serim sırasında otomatik kalkan silindir sistemi,
- Bir personel ile hızlı serim,
- İstenilen her masaya uygulanabilirlik,
- 30cm ile 120cm aralığı da özel kasnaklar ile serim.





En: 160 cm
width
Boy: ∞
length
Yükseklik: 90 cm
height

SERİM MASASI • ALTLI



En: 205 cm
width
Boy: ∞
length
Yükseklik: 90 cm
height

SERİM MASASI • ORTA AYAKLI



En: 85 cm
width
Boy: 125 cm
length
Yükseklik: 90 cm
height

ALTTAN IŞIKLI TASNİF MASASI



En: 90 cm
width
Boy: 140 cm
length
Yükseklik: 85 cm
height

ÜSTTEN IŞIKLI KALİTE KONTROL MASASI



En: 40 cm
width
Boy: 120 cm
length
Yükseklik: 200 cm
height

SOYUNMA DOLABI • DOKUZLU

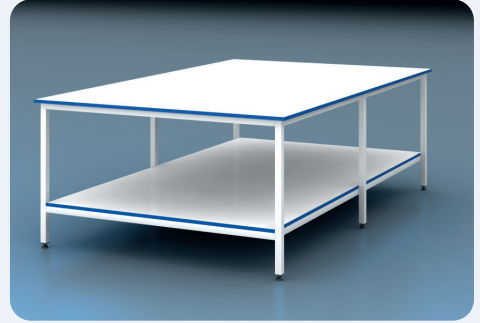

En: 180 cm
width
Boy: 205 cm
length
Yükseklik: 90 cm
height

PARTİ AÇMA MASASI



En: 64 cm
width
Boy: 104 cm
length
Yükseklik: 67 cm
height

PLASTİK SEPET
İç Ölçüler:

59 cm x 93 cm x 51,5 cm

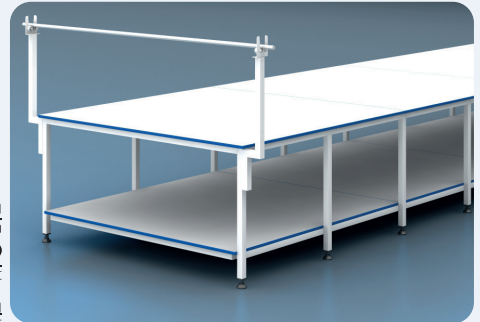

En: 180 cm
width
Boy: ∞
length
Yükseklik: 90 cm
height

SERİM MASASI • KONSOL BAŞLIKLILIK / ALTLI

En: 40 cm
width
Boy: 105 cm
length
Yükseklik: 76 cm
height



MAKİNE YAN SEHPASI
SUNTA • KENARLARI 2 cm PVC

En: 60 cm
width
Boy: 120 cm
length
Yükseklik: 90 cm
height



PASKARA ÜTÜ YAN SEHPASI

En: 65 cm
width
Boy: 145 cm
length
Yükseklik: 160 cm
height



TEKERLEKLİ RAF
3 TARAFI HASIR TEL KAPLI

En: 65 cm
width
Boy: 145 cm
length
Yükseklik: 160 cm
height



TEKERLEKLİ RAF
YANLARI HASIR TEL KAPLI

En: 90 cm
width
Boy: 120 cm
length
Yükseklik: 75 cm
height



HASIR TEL SEPET • ÜÇ GÖZLÜ

En: 40 cm
width
Boy: 105 cm
length
Yükseklik: 76 cm
height



MAKİNE YAN SEHPASI
SUNTA • KENARLARI 2 cm PVC

En: 120 cm
width
Boy: 150 cm
length
Yükseklik: 25 cm
height



MAL TAŞIMA ARABASI
AĞIR HİZMET TİPİ

En: 60 cm
width
Boy: 90 cm
length
Yükseklik: 75 cm
height



HASIR TEL SEPET



GeminiJet

PLOTTER'LAR

Türkiye ve dünyada tekstil sektörünün beğenisine sunulmaktadır. Üstün teknolojisi, çalışma hızı, malzeme kalitesi ve uzman mühendislik sayesinde bütün tekstil yazılımları ile sorunsuz çalışarak verimli bir iş akışı sunar. Bu özellikleriyle Türkiye'de 7000'in üzerinde aktif memnun müşteri referansı ile bütün hazır giyim sektöründe lider marka haline gelmiştir. GeminiJet plotter bu altyapı ve tecrübeyle sektöre gerekli hizmeti kaliteden ödün vermeden daha ekonomik olarak sunacak şekilde yenilenmiştir. Bu sayede kısa sürede yoğun talep görerek GeminiJet markasının sektördeki saygın ve köklü konumunu bir kez daha pekiştirmeyi başarmıştır.

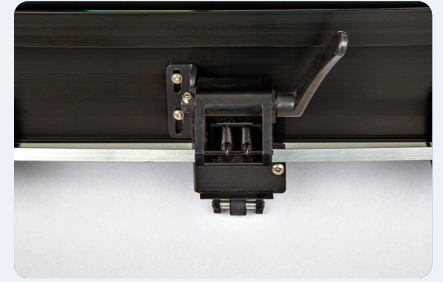
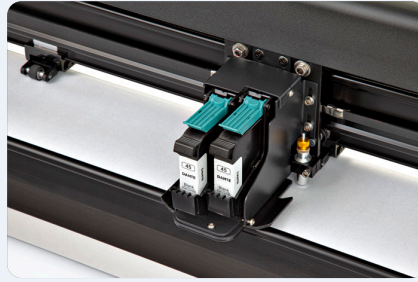
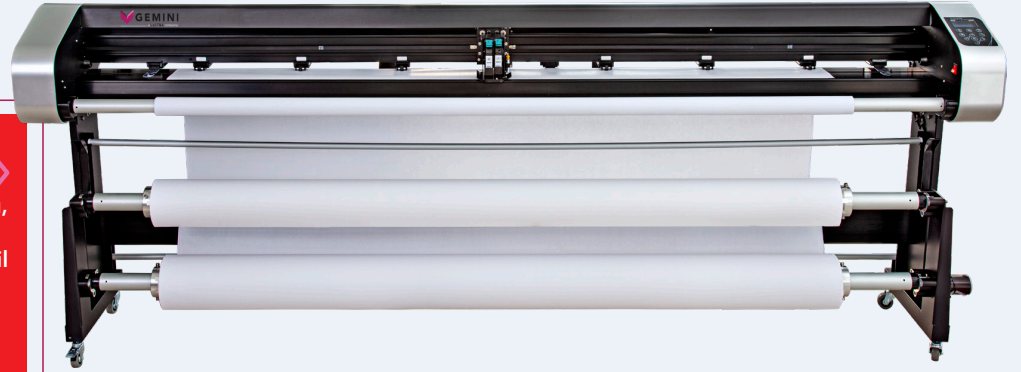

TEKNİK ÖZELLİKLER

200-220 cm Kumaş Eni
2 adet HP45 Kartuşlu Çizici Başlık
Dijital Ekran ile Kolay Kullanım
Çizim Sonunda Otomatik Kağıt Kesme
Tek Kartuşa Çizim Yapabilme
Network Bağlantı ile Çoklu Kullanıcı
Düşük Çalışma Gürültüsü
Saate 100 metrekare Çizim Hızı
HPGL ve PLT Dosya Formatları



DİJİTAL EKRAN



2 KARTUŞ



OTOMATİK KAĞIT KESME

Gemini Jet Icon



TEKNİK ÖZELLİKLERİ

Tek / Üç Kartuşla Çizim Yapabilme >>>
Network Bağlantı ile Çoklu Kullanıcı
Düşük Çalışma Gürültüsü
Saate 200 metrekare Çizim Hızı
HPGL ve PLT Dosya Formatları

200-220 cm Kumaş Eni
4 adet HP45 Kartuşlu Çizici Başlık
Çift Kağıt Motorlu
2 Top Kağıt Takabilme
Çizim Sonunda Otomatik Kağıt Kesme



4 KARTUŞ



DIJİTAL EKLAN

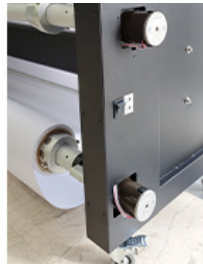

2 MOTORLU
2 TOP KAĞIT TAKMA



OTOMATİK KAĞIT KESME

Gemini Jet Pro

TEKNİK ÖZELLİKLER

Çizim Eni 170 - 190 - 210 cm

Çizici Kafa Sayısı 2

Çizim teknolojisi HP45 Technology

Kağıt Türü 35kg ağırlığında ve 40gr/m²'den başlayan birim ağırlığındaki düz kağıtlara çizim yapabilmektedir.

Desteklediği Çizim Dili Hpgl, Plt, Dxf

Bağlantı Ara Yüzü USB port

Bağlantı Mesafesi Sınırsız

Uyumlu Programlar AutoCad, Corel-Draw dahil ve tüm hpgl formatı veren CAD yazılımları ile uyumludur.

Bürüt Ağırlık 53KG/63KG



Otomatik Çizim Evet

Boşa Çizim Yapabilme Evet

Rulo Sarım Yapabilme Evet

Çift Kağıt Takabilme Evet

Kafa Sıkışma Kontrolü Evet

Kontrol Paneli Manuel Panel

Yarım Kalan Pastalı Çizebilme Evet

Kullanıcı Arayüzü Bilgisayar üzerinden cihazın tüm özellikleri kontrol edilebilir.

Eksen Kontrolü Şerit encoder (adım sayıcı) sayesinde çizgi tutma hatası sıfıra indirilebilmektedir.

Desteklenen Yazılım Windows("X-P"- "Vista"- "7"- "8"- "8.1"- "10")

Güç 86-264V

Ortam Sıcaklık: 5°C-35°C;

Nem RH20-80%

DPI 300dpi

Çizim Hızı 78m²/hr

"Çift Kağıt,
Otomatik Kağıt Kesme
2 Kartuş HP45 Teknolojisi"

Gemini Jet Epson

TEKNİK ÖZELLİKLER

Çizim Eni 170 - 190 - 210 cm

Çizici Kafa Sayısı 1 (210mg mürekkep)

Çizim teknolojisi EPSON 380

Technology Kağıt Türü 35kg ağırlığında ve 40gr/m²'den başlayan birim ağırlığındaki düz kağıtlara çizim yapabilmektedir.

Desteklediği Çizim Dili Hpgl, Plt, Dxf

Bağlantı Ara Yüzü USB port

Bağlantı Mesafesi Sınırsız

Uyumlu Programlar AutoCad, Corel-Draw dahil ve tüm hpgl formatı veren CAD yazılımları ile uyumludur.

Bürüt Ağırlık 53KG/63KG



Otomatik Çizim Evet

Boşa Çizim Yapabilme Evet

Rulo Sarım Yapabilme Evet

Çift Kağıt Takabilme Evet

Kafa Sıkışma Kontrolü Evet

Kontrol Paneli Manuel Panel

Yarım Kalan Pastalı Çizebilme Evet

Kullanıcı Arayüzü Bilgisayar üzerinden cihazın tüm özellikleri kontrol edilebilir.

Eksen Kontrolü Şerit encoder (adım sayıcı) sayesinde çizgi tutma hatası sıfıra indirilebilmektedir.

Desteklenen Yazılım Windows ("XP"- "Vista"- "7"- "8"- "8.1"- "10")

Güç 86-264V

Ortam Sıcaklık: 5°C-35°C;

Nem : RH20-80%

DPI 300dpi

Çizim Hızı 78m²/hr

"Epson Tank Sistemi
Japon Kafa Teknolojisi
Yüksek Tasarruf Otomatik
Kağıt ve Çift Kağıt
Bağlayabilme"

Masaüstü & Bulut Uygulamaları -> Digitizer CONNECT & Kumaş TARAYICI

Mobil Olmak & Mobili Dijitalleştirmek

Karışık ve zor görünen bazı şeyler birkaç tıklama kadar kolay olabilir. Eğer bunu Gemini yapıyorsa, akıllı telefonunuzun ekranına dokunmak kadar kolay olabilir...

DİGİTİZER CONNECT

Evet, sizin ve tüm müşterilerimizin Old but Gold özelliklerimizden biri olan Photo Digitizer'ı sevdiğini biliyoruz. Şimdi tamamen sizin için tasarlanmış yeni bir havası, yeni bir girdisi ve satın alınmış yeni bir yolu var.

8Mp? 12Mp? 48Mp'ye ne dersiniz? Aslında en iyi kamera artık sizin elinizde.

Artık herhangi bir özel fotoğraf kamerasına ve sabit bir kurulumla yatırım yapmaya ihtiyacınız yok. Telefonunuzu ögenin üzerine tutun ve mobil uygulamaya ile bir fotoğraf çekin. Kalibrasyonu unutan her şey otomatik olarak yapılacaktır.

Hiçbir kablolu özgürlüğünüzü kısıtlamasına izin vermeyin. APOGY bulutu, telefonunuzdaki sayısallaştırılmış kalıpları otomatik olarak masaüstü uygulamamıza iletir.

Mobil uygulama içeriği otomatik olarak buluta yüklenecek ve burada işlenecek ve oturma açığınız bağlı masaüstü uygulamanızda kullanıma sunulacaktır.

Kullanıcılara öde. Lisans satın almanıza gerek yok. Basit ve erişilebilir.

Digitizer CONNECT'i kullanmak için bir lisansa ihtiyacınız yoktur. İndirmek ve kurmak ücretsizdir ve yalnızca kullandığınızda ön ödemeli bulut kredilerine dayalı bir ücret ödersiniz.

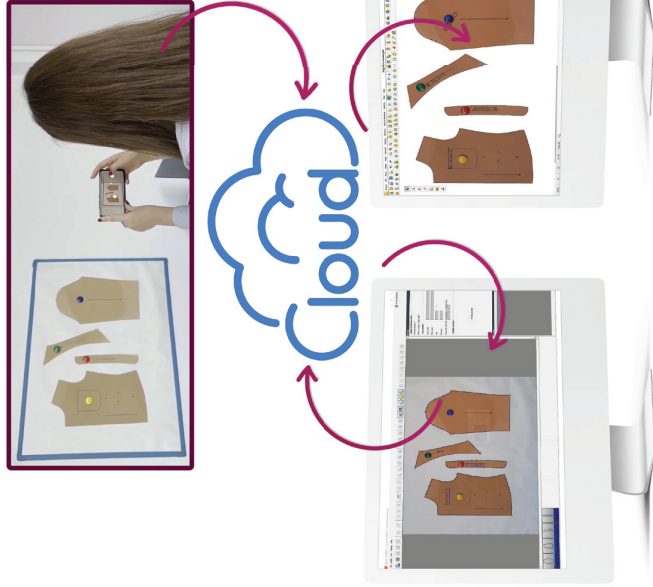

KUMAŞ TARAYICI

Herhangi bir kumaşı dijitalleştirmek 1 dakika!

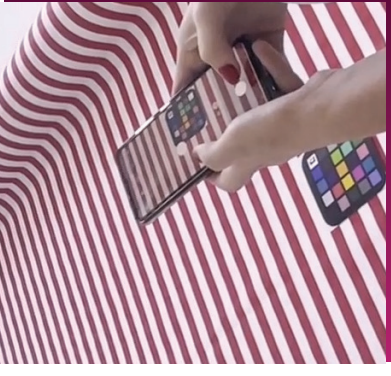

Nerede olursanız olun kullanışlı bir kumaş tarayıcınız olacak;

- ✔ Kumaş örneklerine göz atarken
- ✔ Depodan kumaş alınırken
- ✔ Alışveriş yaparken veya fuarları ziyaret ederken

Kumaşlarınızı dijitalleştirin ve kullanıma hazır hale getirin:

- ✔ 3D simülasyonda
- ✔ Baskılar ve çizgilerde
- ✔ Yerleşim & Kesim işlemlerinde
- ✔ Ürün TechPack'i oluştururken.

APOGY üzerinden özel kumaş koleksiyonunuzu oluşturun ve ürünün tüm süreçlerinde ekibinizin tüm üyeleri tarafından kullanılabilir hale getirin.

GEMINI
ELECTRA 1000000



Masaüstü Uygulamaları -> Creative STUDIO -> SERİLEME

Profesyonel Seri

Serileme işlemi yaratıcılık gerektirmeyen teknik bir işlemdir ancak yüksek kaliteli üretim için kilit süreçlerden biridir. Yapıtığınız serinin ölçü tablosundaki bedenlerle mükemmel şekilde uyması başarı faktörüdür. Gemini'nin serileme araçlarını mükemmelleştirme ve diğer üretim süreçindeki ölçü yöneticisi, ölçüm ve kontrol araçları gibi özelliklerle sorunsuz bir şekilde bütünleşmesini sağlamaya yönelik sürekli yatırım yapmanın nedeni budur. Sonuç olarak, Creative STUDIO bitmiş ürünün kalitesini ve tutarlılığını arttırırken iş akışınızı otomatikleştirmenizi sağlar.

KÖTÜ FIT YÜZÜNDEN KAYNAKLANAN İADELERİ AZALTMA KONUSUNDA BÜYÜK ENDIŞELERİNİZ VARSA;

- ✓ Hem ürünü geliştirirken hem de serisini yaparken faydalandığımız aynı ölçü setini kullanarak ürünlerin fit kalitesini ve müşteri memnuniyetini arttırabilir, müşterilerinizi ürünlerin bedenleri ve ölçüleri hakkında bilgilendirebilirsiniz.
- ✓ Her bedene mükemmel şekilde uyması için parametrik yapı serisini kullanın.
- ✓ Bağlayın ve unuttun! Uyumsuz bedenlere yol açan hataları azaltmak için bağı kalıpları ve bağıntılı seriyi kullanın.
- ✓ Manuel serilemeyi kullanın, böylelikle genel seri kurallarına uymayan herhangi bir bedemi diğer bedenler etkilenmeden ayarlayabilirsiniz.
- ✓ İnsan vücudu ölçülerinin ve şekillerinin çeşitliliği çok fazla sayıda beden adedine ve karmaşık serisi sistemine yol açabilir. Bu nedenle müşterilerinize mükemmel bir ürün uyumunu gururla sunmak istiyorsanız hepsini kapsamanız gerekir. Gemini bu görevi oldukça kolaylaştırıyor. Beden çizelgenizi, farklı bedenler için ayrı seriler tablolarına, drop, özel seri gibi ayrılabile imkandan faydalanın.

ÜRÜNLERİNİZİN PİYASAYA SÜRÜLME TERMLERİNİ KISALTMANIZ MI GEREKİYOR?

- ✓ Bağıli seri ve bağıli kalıplar, simetri çizgileri, kalıp adetleri gibi özellikleri kullanarak zaman kazanın; bunların tümü önceden serilenmiş kalıp parçaları için halihazırda yapılmış olan serilemeyi kullanmanıza olanak tanır.
- ✓ Bütün bedenlerde tüm serileme adımlarını otomatik olarak hesaplayabilmemiz için parametrik serilemeyi kullanın.
- ✓ Parametrik yapılandırmış bir modelde otomatik serilemeyi etkinleştirerek, herhangi bir standartta ürününtüzü saniyeler içerisinde serileyebilirsiniz.

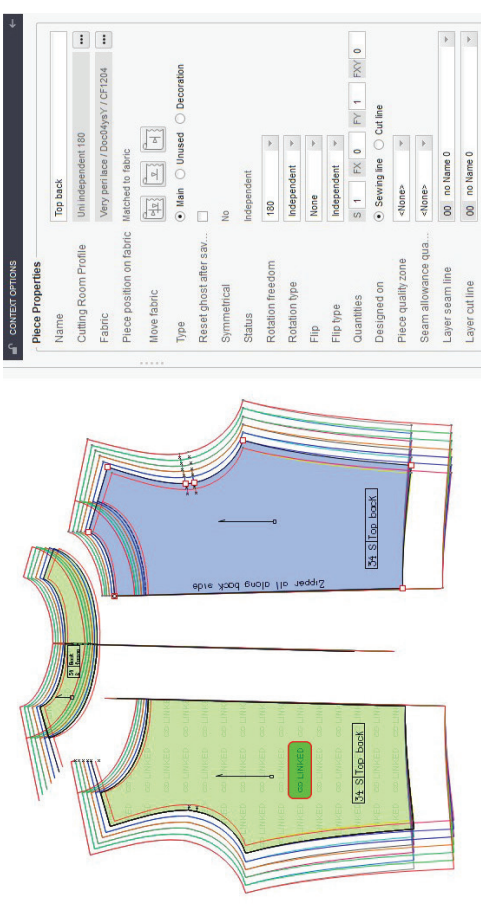

YENİ ÇALIŞANLARI VEYA PARTNERLERİ İŞE ALMAK ZOR MU?

- ✓ Parametrik serileme kullanıldığında her model kendi serisi formülünü ve kurallarını içerir. Böylece modelle çalışan herhangi bir yeni katılımcı, teknik bilgi birikimine anında erişim kazanır, gelişim sürecini kolaylıkla anlayabilir ve devam ettirebilir.
- ✓ Kullanıma hazır seriler kurallarını, beden tablolarına dahil edilebilen ölçüler ve her beden için karşılık gelen değerlere kaydedip paylaşma imkanı ile Gemini'nin sunduğu fırsatların tadını çıkarın.

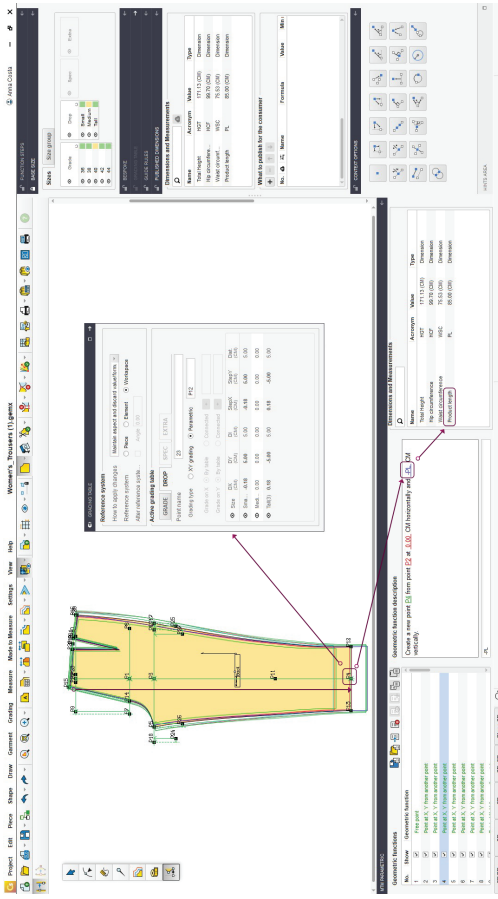
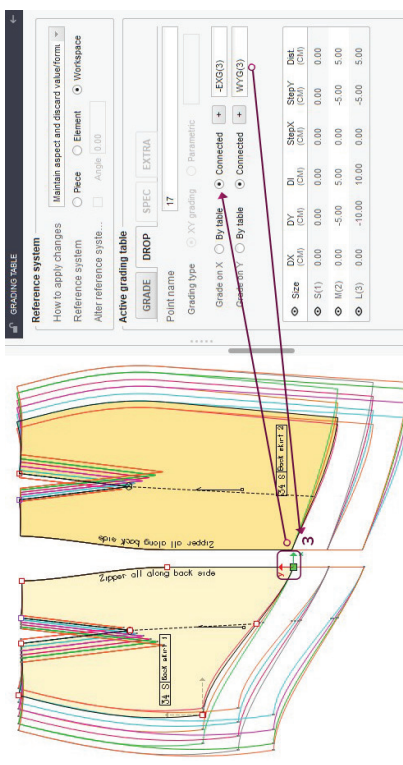

Bulut Bilişimin Gücü

Nest CONNECT, beğenilen Nest EXPERT uygulamasının SaaS sürümüdür. (SaaS; kullanıcılara internet üzerinden bulut tabanlı uygulamalara erişim ve kullanım olanağı sağlayan, aboneliğe bağlı bir lisans dağıtım modelidir.) Bulut bilgi işlem gücünü kullanarak tam otomatik, yüksek verimli pastalar yerleşimini sağlar. Uygulamayı kullandığınızda ön ödeme ve sabit maliyet olmadan yalnızca kullandıkça ödeme yapmanıza olanak tanır.

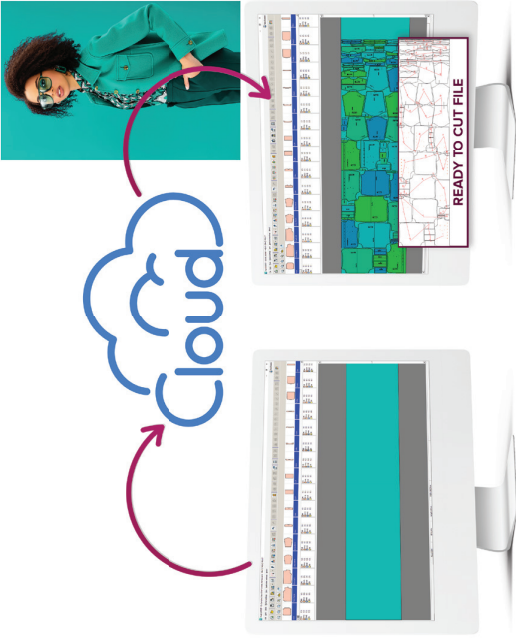

Nest CONNECT, hız, ergonomi ve süreç otomasyonu açısından Nest EXPERT ile aynı faydaları sağlar. Yeni bulut yerleşime ile her bir pastalınız için verimlilikte ihtiyacınız olandan fazla yol kat ettiğimize inanıyoruz.

Nest CONNECT ayrıca resim yerleşime ve yazıcı dosyalarını dışa aktarma ile AutomART2Nest işlevlerine sahiptir.



Hız. Verimlilik. Herşey.

Gemini Nest EXPERT, giyim, dşeme, teknik tekstil, dijital baskı ve diğer endüstrilerde tam otomatik, yüksek verimli postal yerleşime optimizasyonu sağlayarak çeşitli yerleşime kurallarına ve kısıtlamalarına uyarken kumaşlardan tasarruf sağlar. Nest EXPERT 2009'dan günümüze sektördeki en iyi uygulamaları ve verimlilik kriterlerini tamamlıyor. Şimdi çığır açan yeni sürümü ile sizlerle.



MODA & KONFEKSİYON

- İmalat yapıyorsanız, Nest EXPERT size yardımcı olacaktır.
- Pastallarınızı hızlı bir şekilde oluşturun
- Kaliteyi korurken kumaşlardan tasarruf edin
- Renklendirme ve kumaş ile ilgili tüm sorunları çözün, kalıpları gruplandırın, blokları hizalayın
- Çizgili ve ekose kumaşlarda eşleşmeyi ekranda, gerçek kumaş üzerinde görün

DÖŞEME & TEKNİK TEKSTİL

- yapıyorsanız, Nest EXPERT size yardımcı olacaktır.
- Otomatik yerleşime yoluyla kumaşlardan tasarruf edin
- Kumaş kullanımını en üst düzeye çıkarmak için ürünleri karıştırın veya otomatik dolgular ekleyin.
- Cut COLLECT kullanarak, postal yerleşiminden sonra kesilen parçaları kolayca tanıyın ve toplayın.



DİJİTAL BASKI

- yapıyorsanız, Nest EXPERT size yardımcı olacaktır.
- Yazdırmak istediğiniz işleri yazdırma için yazdırma hazar PDF veya AI dosyalarını kullanın
- Mecya ve kumaşların yüksek verimli bir şekilde yerleştilmesini sağlayarak transfer kağıdından tasarruf edin
- Renk yönetimi bilgilerimizi koruyun
- Çok uzun (80-100m) yazdırma işleri için bile çıktı dosyasını



Masaüstü Uygulamaları -> Creative STUDIO -> KUMAŞ EŞLEŞTİRME

Görsel, Kolay ve Hızlı

Tasarımın istediği gibi tekrarlayan motifli kumaşlar kullanmak ve giysi üzerinde estetik hizalama ve simetri elde etme için eşleştirme kurallarını oluşturmak, bu bilgileri kesimhaneye iletmek ve doğru bir postal yerleşimi yapmak daha önce hiç bu kadar kolay olmamıştı.

Şimdi, görsel ve basit tek bir işlemle tasarımdan kesime tüm eşleştirme bilgileri sizinle.



WHAT YOU SEE IS WHAT YOU GET

Bir resim, bin kelimeye bedeldir derler. Kumaş eşleştirme için temel prensibimiz WYSIWYG - What You See Is What You Get (Ekranda ne görüyorsanız onu elde edersiniz). Çizgili ve eksozelli kumaşlara sahip giysilerinizde, gerçek kumaşları kalıplara yerleştirir ve ardından 2D kalıplarda ve 3D simülasyonda görsel eşleşmeyi kontrol ederek bu aşımaya zor sorunu saniiyeler içinde çözün ve hataya yer bırakmayın.

Gemini, tasarımın görsel dilini yerleşime çevirmek tüm iş akışlarını bütünlendirir ve otomatikleştirir bu sayede model, modelist tarafından ihtiyaç duyulan konum gereksinimlerini ve son olarak postal operatörünün yerleşim sırasında ihtiyaç duyacağı tüm bilgileri içerir.

Hataya yer yok: Creative STUDIO kumaşları temsilen tekrarlayan resimler yerine APOGY bulut kütüphanesinde bulunan dijitalleştirilmiş ve depolanmış gerçek kumaşları kullanır. Kalıp üzerine, basit bir hareketle dijitalleştirilmiş bir kumaş yerleştirildiğinde üretim süreci boyunca bir dizi olay da tetiklenmiş olur. Planlama ve postal uygulamaları ve maliyet ve tedarik özellikleri, model ve hammaddeleri dahil üretim planı ile ilgili tüm dijital varlıklar otomatik olarak alır.

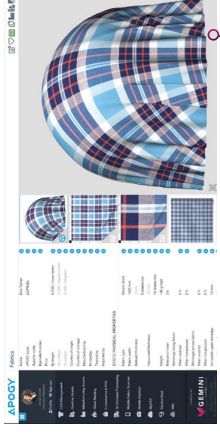

TÜM KATKIDA BULUNANLAR İÇİN OLABİLDİĞİNCE BASİT

Basit, anlaşılması ve kullanılması kolay arayüz sayesinde 3D simülasyon, tasarımın doğrulanmasına yardımcı olur ve teknik bilgiye sahip olmayan kişiler (ör: tasarımcı), doğrudan postal yerleşimi ve kesim işlemlerinde kullanılabilen kumaş eşleştirme ile ilgili içerikler oluşturabilirler.





Gemini Jet



TEKLİF FORMU

Tarih: / /

ALICI FİRMA	:
FİRMA ADRESİ	:
VERGİ DAİRE VE NO.SU	:
TEL.	:
GEÇERLİLİK TARİHİ	:

SIRA NO.	SİPARİŞ EDİLEN MAL CİNSİ	MİKTAR	BİRİM FİYAT	TOPLAM

SÖZLEŞME BİLGİLERİ

GENEL TOPLAM

TESLİM TARİHİ	:
TESLİM ADRESİ	:
MONTAJ	:
GARANTİ	:
EĞİTİM	:
ÖDEME ŞEKLİ	: KUR FARKI <input type="checkbox"/>
PEŞİNAT (KAPORA)	:
KDV	:
KALAN TUTAR	: TL TUTARI ADET ALINACAKTIR

ALICI

SATICI



2022

GEMİNİ CAD SYSTEMS

SÜRDÜRÜLEBİLİR MODA

İÇİN YENİLİKÇİ TEKNOLOJİ



Yenibosna Merkez Mah.
Yıldırım Beyazıt Cad. No: 230/2
Bahçelievler / İstanbul

0212 438 26 14
www.mefteknoloji.com
info@mefteknoloji.com