

O/LAYTT

DÖNER TABLALI OTOMATİK KUMAŞ SERİM MAKİNESİ

AUTOMATIC FABRIC SPREADER WITH TURN TABLE SYSTEM

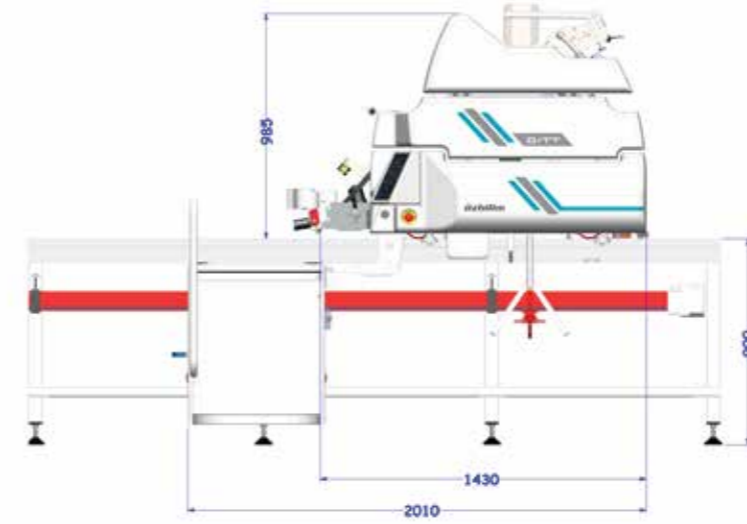

DÖNER TABLALI OTOMATİK KUMAŞ SERİM MAKİNESİ

- Hav yönlü kumaşların serimi için tasarlanmıştır.
- Endüstriyel PC , SYSMAC (OMRON Motion kontrollü) hatasız serim
- Servo hareketli sistem ile tam ölçülerde serim.
- Makine hareketi ile senkronize çift konveyörlü serim sistemi.
- Makina hızı ile senkronize kumaş boşaltma sistemi
- Kumaş tansiyon kontrol sistemi ile esnek ve zor kumaşların kolay serimi
- Kumaş yan düzgünlük kontrol sistemi
- Dokunmatik ekrandan tüm parametrelerin girilmesi. Malzemelerin farklı türleri için farklı parametreleri kaydetme/yükleme özelliği
- İstenilen kat sayısına ulaşıldığında otomatik durma
- Makine üzerindeki kumaş bittiğinde otomatik durma
- Kumaşın kalınlığına göre ayarlanabilen asansör sistemi
- Tek kullanıcı ile hızlı, düzgün ve sessiz serim
- Emniyet sensörleri ve micro-switchleri sayesinde güvenli kullanım ve acil durma
- Düşük enerji sarfiyatı ve kolay kullanım

AUTOMATIC FABRIC SPREADER WITH TURN TABLE SYSTEM

- Distinguished design for woven nap – oriented fabrics.
- Industrial PC , SYSMAC (OMRON Motion controlled) hassle free operation.
- Servo motion system ensures perfect measurements.
- Double conveyor fabric feeding system working synchronously with machine movement.
- Trouble-free spreading with fabric tension bar, and tension control system
- Automatic fabric edge alignment during spreading.
- Easy access to all parameters from the touch screen. Ability to save/load various sets of parameters for different types of materials
- Auto stop when desired number of plies is reached
- Auto stop when fabric is finished
- Different speed setting when moving without spreading
- Automatic front lifting system based on fabric thickness.
- High performance and quiet spreading with one operator.
- Operator platform (standard)
- Automatic stop via proximity sensors and micro-switches for safety
- Low power requirements. User-friendly touch screen

Kumaş Eni Fabric Width	Serim Yüksekliği Spreading Height	Kumaş Rulo Çapı Fabric Roll Diameter	Kumaş Ağırlığı Fabric Weight	Makina Hızı Machine Speed	Elektrik Gücü Power
160 - 200 cm	18 cm	50 cm	100 kg.	110 mt/dak	4 kw/220V 110 mt/min 50 hz

PDF DOCUMENT



özbilim
TEKSTİL MAKİNALARI SAN. TİC.LTD.ŞTİ.

ÖZBİLİM TEKSTİL MAKİNALARI SAN. TİC. LTD. ŞTİ.

Adnan Kahveci Mah. Harbiye Cad. (A-5-2 Blok) No: 19/G
Beylikdüzü / İstanbul / TÜRKİYE
Tel : +90 (212) 855 42 43 (Pbx)
Fax : +90 (212) 855 36 38
Web : www.ozbilim.com E-mail: info@ozbilim.com

