

Tam Otomatik Sürekli Şeker Santrifüjü

Hidroforce CC-3000 Serisi

Ar-ge çalışmalarımızı tamladığımız ve bu yıl üretimine geçtiğimiz tam otomatik sürekli şeker santrifüjleri rafineri bölümünde orta, son ve afine şekerde kullanılmaktadır.

Şeker türüne göre uygun dönüş hızına getirilen konik sepet şurup ve kristal şeker ayırma işlemini gerçekleştirmektedir. İki farklı konik açısına sahip sepet sayesinde daha verimli bir ayırma işlemi gerçekleştirilmektedir.



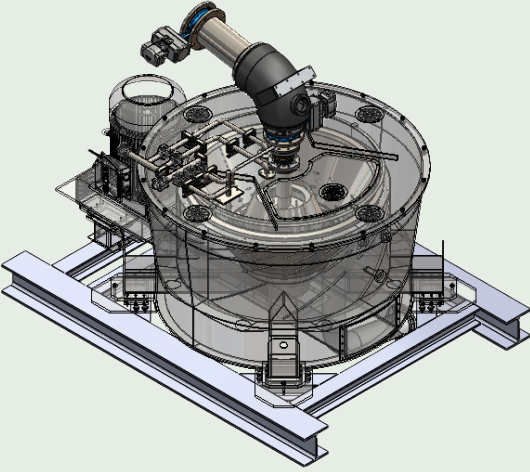
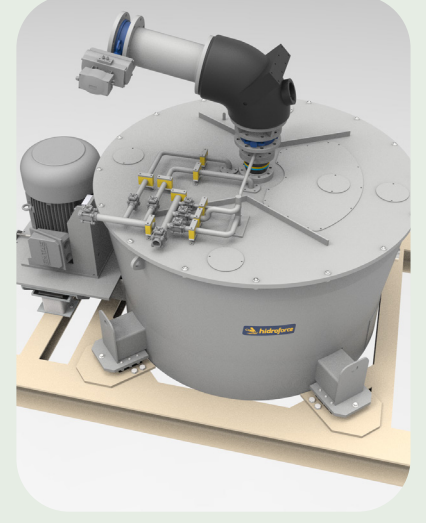
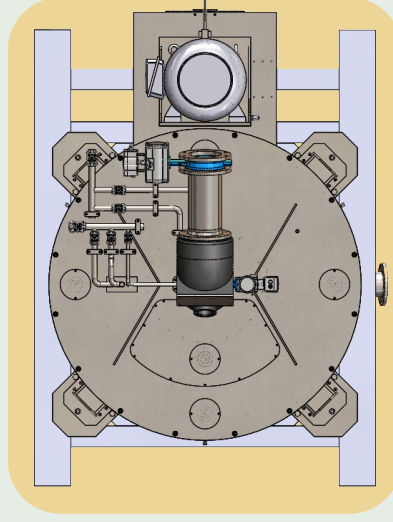

Model

CC-3000

Sepet çapı (mm)

1300

Sepet açısı (°)

14°/30°

Motor gücü

90 Kw

Motor hızı

1500 rpm

Maksimum sepet hızı

2000 rpm

Yükseklik (mm)

1160

Süzme alanı (m²)

1,7 m²

Avantajları

- Kontrollü lapa alımı sayesinde taşmalara ve balansa karşı önlem
- Turbo dağıtıcı sayesinde verimli ve düzenli olarak lapanın sepetin tabanına indirilmesi
- İki farklı açıda yükselen konik sepet sayesinde daha verimli bir süzme işlemi
- Aşınmaya ve korozyona dayanıklı duplex malzeme sepet
- Kolay kullanılabilir su ve buhar yıkama sistemi
- Tamamen otomatik ve kullanıcı dostu otomasyon ve kullanıcı paneli
- Pas ve kire karşı gıda güvenliğine uygun tamamı paslanmaz gövde
- Dış etkilere karşı korumalı kapalı tahrik sistemi
- Yüksek kuvvetlere dayanıklı yeni nesil yataklama sistemi
- Kolay mekanik ve elektriksel bakım sayesinde düşük iletme maliyeti
- Titreşim sensörü ile güvenli kullanım