

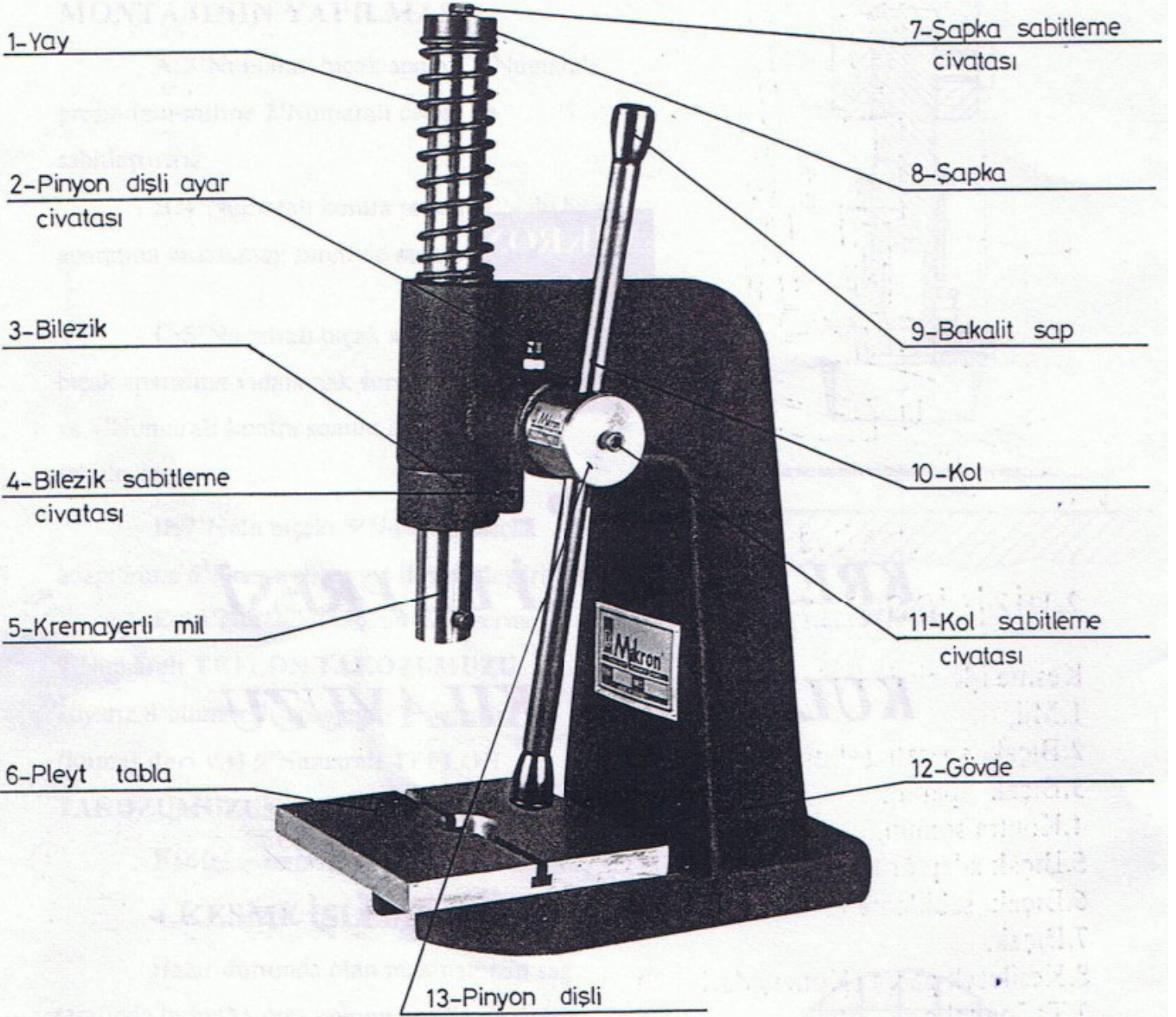

***KEP - 2***  
***KREMAYERLİ EL PRESİ***  
***KULLANMA KILAVUZU***





Şekil 1 : **KEP-2**



## 1. TEKNİK ÖZELLİKLER:

AĞIRLIK:

:45Kg

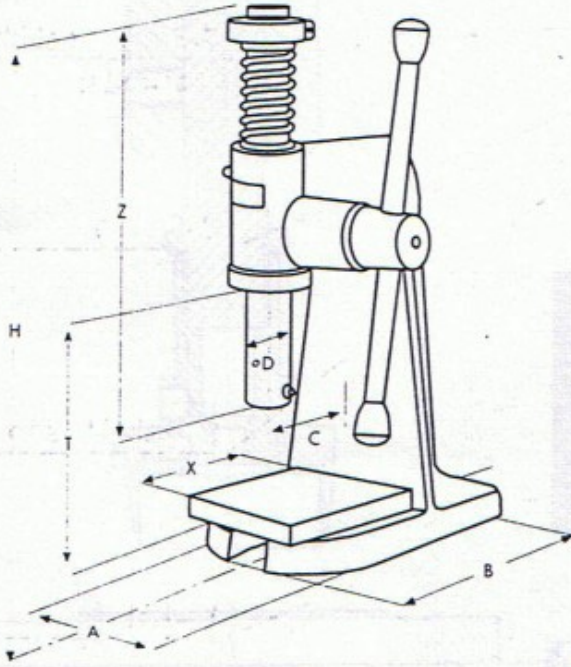

ŞEKİL:2

## BOYUTLAR (mm.)

A	190
B	340
H	700
C	160
X	200
Z	400
T	230
ØD	40

## 2. DİZİLİŞ SIRASI:

Kesme işleminde kullanacağınız parçalar;

1. Mil,
2. Bıçak aparatı sabitleme civatası,
3. Bıçak aparatı,
4. Kontra somun,
5. Bıçak adaptörü,
6. Bıçak sabitleme civatası,
7. Bıçak,
8. Kesilecek parça (Kumaş, deri v.s.)
9. Teflon takoz,
10. Tabla'dan ibarettir.

ŞEKİL:3

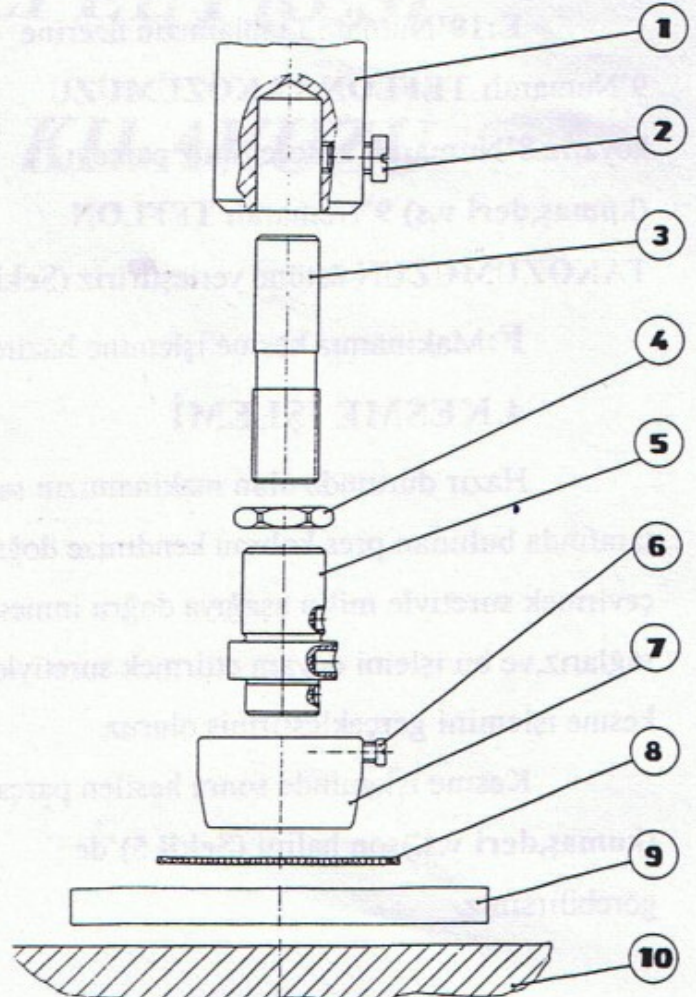

ŞEKİL:3



### 3.KESME İŞLEMİNDE KULLANACAĞIMIZ PARÇALARIN MONTAJININ YAPILMASI

**A:**3'Numaralı bıçak aparatı 1'Numaralı presimizin miline 2'Numaralı civata ile sabitleştiririz.

**B:**4'Numaralı kontra somun 3'Nolu bıçak aparatına vidalamak suretiyle monte ederiz.

**C:**5'Numaralı bıçak adaptörü 3 Nolu bıçak aparatına vidalamak suretiyle montajı yapılır ve 4'Numaralı kontra somun ile sıkılarak sabitlenir.

**D:**7'Nolu bıçak 5'Numaralı bıçak adaptörüne 6'Numaralı civata ile sabitleştiririz.

**E:**10'Numaralı tablamızın üzerine 9'Numaralı TEFLON TAKOZUMUZU koyarız.8'Numaralı keseceğimiz parçayı (kumaş,deri v.s) 9'Numaralı TEFLON TAKOZUMUZUN üstüne yerleştiririz.(Şekil:4)

**F:**Makinamız kesme işlemine hazırdır.

### 4.KESME İŞLEMİ

Hazır durumda olan makinamızın sağ tarafında bulunan pres kolunu kendinize doğru çevirmek suretiyle milin aşağıya doğru inmesini sağlarız,ve bu işlemi devam ettirmek suretiyle kesme işlemi gerçekleştirmiş oluruz.

Kesme işleminde sonra kesilen parçanın (kumaş,deri v.s.)son halini (Şekil 5)'de görebilirsiniz.

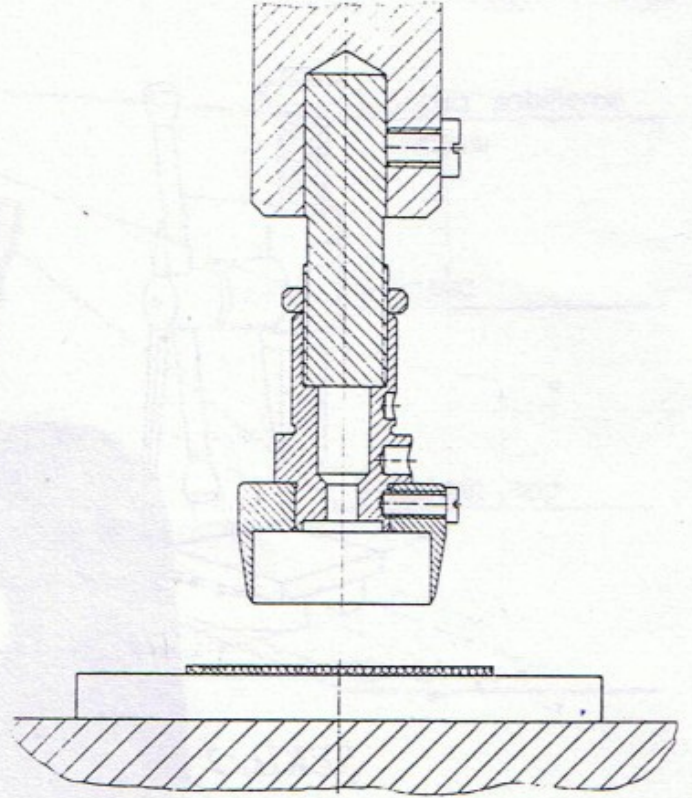

Şekil:4

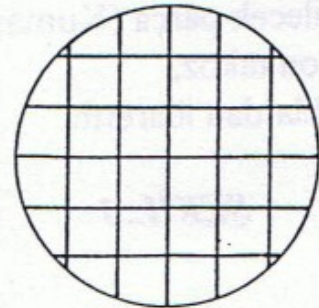

Şekil 5



## 5: DİZİLİŞ SIRASI

Kuş gözü çakma işleminde  
kullanacağımız parçalar

- 1 : Mil
- 2 : Bıçak aparatı sabitleme civatası
- 3 : Bıçak aparatı
- 4 : Kontra somun
- 5 : Mapa
- 6 : Kuş gözü kalıbı
- 7 : Kuş gözü alt kalıbı
- 8 : Kalıp burcu
- 9 : Konfesiyon kalıbı
- 10 : Tabla

ŞEKİL : 6

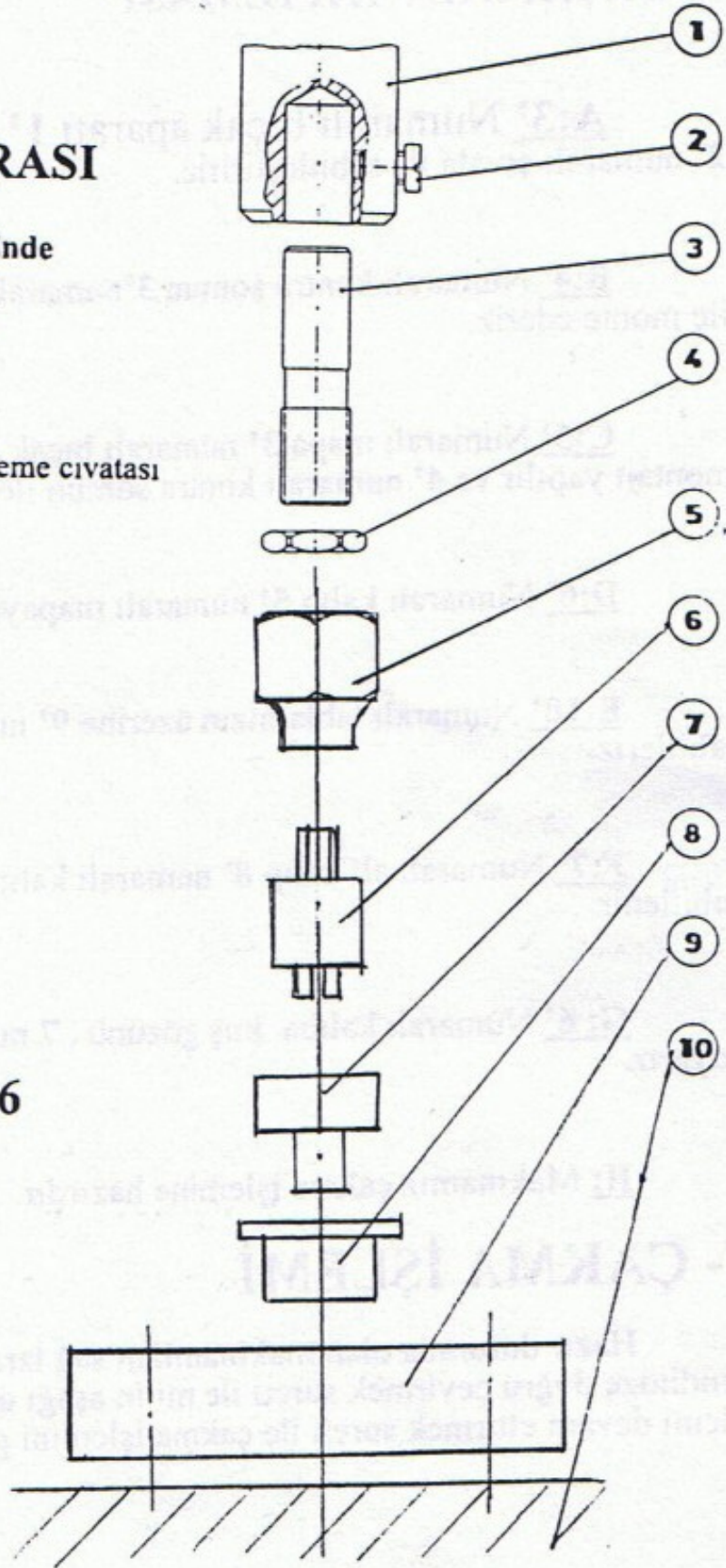

ŞEKİL: 6



## 6- ÇAKMA İŞLEMİNDE

### KULLANACAĞIMIZ PARÇALARIN MONTAJININ YAPILMASI

**A:3'** Numaralı bıçak aparatı 1' numaralı presimizin miline 2' numaralı civata ile sabitleştiririz.

**B:4'** Numaralı kontra somun 3' numaralı bıçak aparatına vidalamak sureti ile monte ederiz.

**C:5'** Numaralı mapa 3' numaralı bıçak aparatına vidalamak sureti ile montajı yapılır ve 4' numaralı kontra somun ile sıkılarak sabitlenir.

**D:6'** Numaralı kalıp 5' numaralı mapaya sabitleştirilir.

**E:10'** Numaralı tablamızın üzerine 9' numaralı konfeksiyon kalıbını sabitleriz.

**F:7'** Numaralı alt kalıp 8' numaralı kalıp burcunun içine yerleştirilerek sabitlenir.

**G: 6'** Numaralı kalıba kuş gözünü , 7 numaralı kalıba kuş gözü pulunu koyarız.

**H:** Makinamız çakma işlemine hazırdır.

## 7- ÇAKMA İŞLEMİ

Hazır durumda olan makinamızın sağ tarafında bulunan pres kolunu kendinize doğru çevirmek sureti ile milin aşağı doğru inmesini sağlarız ve bu işlemi devam ettirmek sureti ile çakma işlemi gerçekleştirmiş oluruz.