

Türkiye Distribütörü

UZMAN
Forklift



EP
Let's grow together

CPD45/50F8

Lityum-iyon Bataryalı Elektrikli Forklift

4.5/5.0Ton **LI-ION**
TECHNOLOGY

- Lityum-iyon batarya ile yüksek performans;
- Daha güçlü, Daha güvenli,
- Çevre dostu, sıfır emisyon
- Ergonomik ve rahat kullanım.

www.uzmanforklift.com.tr



Tarayarak web sitemize gidebilirsiniz.

Lityum-iyon Bataryalı Elektrikli Forklift 4.5/5.0Ton CPD45/50F8

Teknik Özellikler					
1.1	Üretici firma			EP	EP
1.2	Model			CPD50F8	CPD50F8
1.3	Yakıt tipi			Elektrikli	Elektrikli
1.4	Operatör tipi			oturarak	oturarak
1.5	Taşıma kapasitesi	Q	kg	4500	5000
1.6	Yük merkezi	c	mm	500	500
1.8	Yük mesafesi, tahrik aksının ortasından çatala	x	mm	548	548
1.9	Dingil açıklığı	y	mm	2000	2000
Ağırlık					
2.1	Servis ağırlığı (batarya dahil)		kg	7450	7450
2.2	Yüklü ön/arka		kg	10965/1485	10965/1485
2.3	Yüksüz ön/arka		kg	3425/4025	3425/4025
Tekerelek&Şasi					
3.1	Lastik tipi ön/arka			pnömatic	pnömatic
3.2	Lastik ölçüleri, ön			28x12,5-15	28x12,5-15
3.3	Lastik ölçüleri, arka			23x10-12	23x10-12
3.5	Lastik sayısı		mm	2x/2	2x/2
3.6	Lastik iz genişliği, ön	b10	mm	1112	1262
3.7	Lastik iz genişliği, arka	b11	mm	1085	1085
Boyutlar					
4.1	Tilt açısı ön/arka	α/ β (°)		6/ 10	6/ 10
4.2	Yükseklik, çatalar inmiş halde	h1	mm	2250	2050
4.3	Serbest kaldırma(yük korkuluğu ile)	h2	mm	150	150
4.4	Kaldırma yüksekliği	h3	mm	3000	3000
4.5	Yükseklik (yük korkuluğu ile)	h4	mm	4120	4120
4.7	Kabin yüksekliği	h6	mm	2353	2353
4.8	Koltuk yüksekliği	h7	mm	1208	1208
4.12	Arka ağırlık pim yüksekliği	h10	mm	375	375
4.19	Toplam uzunluk (çatal dahil)	l1	mm	4027	4127
4.20	Çatal ön yüzüne kadar olan uzunluk	l2	mm	2958	3058
4.21	Toplam genişlik	b1/ b2	mm	1550	1550
4.22	Çatal boyutları	s/ e/ l	mm	55x150x1070	55x150x1070
4.23	Çatal sınıfı / tip A,B			3A	3A
4.24	Asansör ayna genişliği	b3	mm	1350	1350
4.31	Yerden yükseklik (asansör alt noktası)	m1	mm	130	130
4.32	Şasenin minimum yerden yüksekliği	m2	mm	140	140
4.34.1	Çalışma koridor aralığı 1000x1200mm palet ile	Ast	mm	4424	4450
4.34.2	Çalışma koridor aralığı 800x1200mm palet ile	Ast	mm	4624	4650
4.35	Dönüş yarıçapı	Wa	mm	2675,5	2735,5
Performans					
5.1	Maksimum yürüyüş hızı, yüklü/yüksüz		km/ h	14/14,5	14/14,5
5.2	Kaldırma hızı, yüklü/yüksüz		m/ s	0.26/0.45	0.26/0.45
5.3	İndirme hızı yüklü/yüksüz		m/ s	0.55/0.5	0.55/0.5
5.6	Maksimum çekme gücü			26000	26000
5.8	Maksimum tırmanma eğimi yüklü/yüksüz		%	14/15	14/15
5.10	Servis ayak freni			Hidrolik / Mekanik	Hidrolik / Mekanik
	Park el freni			Mekanik	Mekanik
Elektrik-Motor					
6.1	Yürüyüş motor gücü		kW	16,6	16,6
6.2	Hidrolik motor gücü		kW	254	254
6.4	Batarya voltaj/kapasitesi		V/ Ah	80V/540AH	80V/540AH
6.3	Batarya ağırlığı		kg	405	405
Ek Veriler					
8.1	Motor tipi			AC	AC
10.5	Direksiyon tipi			—	—
10.7	Sürücünün kulağındaki maksimum gürültü seviyesi		dB (A)	70	70

Teknik parametrelerde veya konfigürasyonlarda iyileştirmeler varsa, başka bildirimde bulunulmayacaktır.
Gösterilen şema standart olmayan konfigürasyonlar içerebilir.

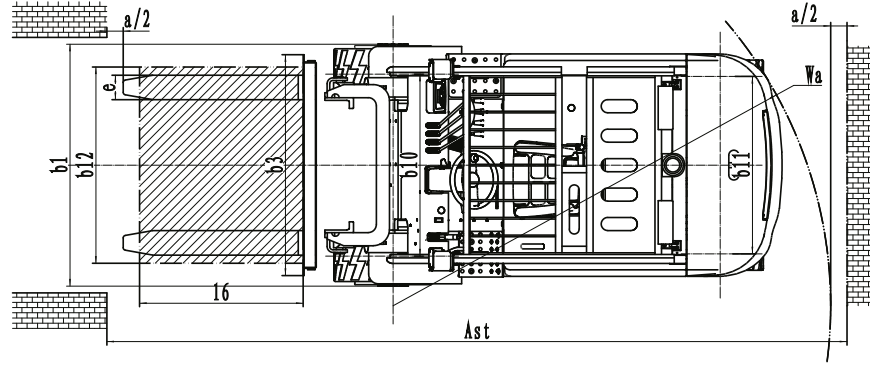
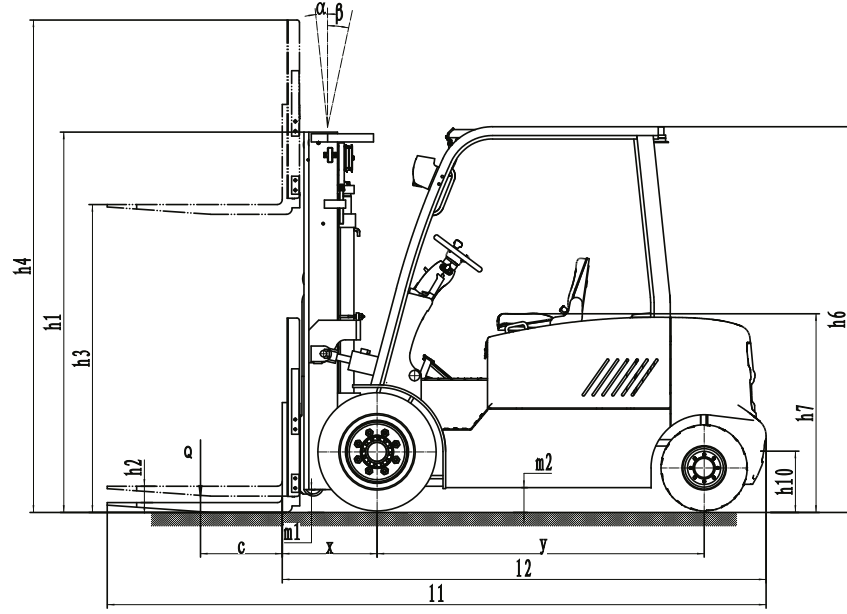

Asansör Seçenekleri

Tip	Model	maks. çatal yüksekliği	Toplam Genişlik			Serbest kaldırma		Ön çıkma		Tilt açısı		Kapasite	
			Yüksüz	Yükseltilmiş		Korkuluksuz	Korkuluklu	4.5t	5.0t	Ön	Arka	500mm'de yük kapasitesi	
				Korkuluksuz	Korkuluklu							Tek teker	Çift teker
			mm	mm	mm	mm	mm	mm	mm	%	%	kg	kg
Dublek 2 kademeli	2W250	2500	1983	3219	3656	150	150	548	548	6	10	4500	5000
	2W270	2700	2083	3419	3856	150	150	548	548	6	10	4500	5000
	2W300	3000	2233	3719	4156	150	150	548	548	6	10	4500	5000
	2W330	3300	2383	4019	4456	150	150	548	548	6	10	4500	5000
	2W350	3500	2483	4219	4656	150	150	548	548	6	10	4500	5000
	2W370	3700	2583	4419	4856	150	150	548	548	6	10	4450	4950
	2W400	4000	2733	4719	5156	150	150	548	548	6	10	4250	4750
	2W455	4250	2858	4969	5406	150	150	548	548	6	6	4050	4550
	2W452	4500	2983	5219	5656	150	150	548	548	6	6	3800	4250
	2W475	4750	3108	5469	5906	150	150	548	548	6	6	3400	3780
2W500	5000	3233	5719	6156	150	150	548	548	6	6	3150	3500	
Dublek 2 kademeli serbest asansör	2F260	2610	2123	3398	3786	1341	995	569	569	6	10	4500	5000
	2F270	2710	2173	3498	3886	1391	1045	569	569	6	0	4500	5000
	2F300	3000	2318	3788	4176	1536	1190	569	569	6	10	4500	5000
	2F330	3300	2468	4088	4476	1686	1340	569	569	6	10	4500	5000
	2F350	3500	2568	4288	4676	1786	1440	569	569	6	10	4500	4950
	2F400	4000	2818	4788	5176	2036	1690	569	569	6	10	3900	4650
Tripleks 3 kademeli serbest asansör	2F400	4000	2153	4758	5161	1371	1025	599	599	6	10	4500	4750
	3F435	4350	2268	5108	5511	1486	1140	599	599	6	6	3750	4150
	3F450	4500	2318	5258	5661	1536	1190	599	599	6	6	3600	4000
	3F480	4800	2418	5558	5961	1636	1290	599	599	6	6	3350	3750
	3F500	5000	2483	5758	6161	1701	355	599	599	6	6	3150	3500
	3F550	5500	2653	6258	6661	1871	1525	599	599	3	6	2550	2850
3F600	6000	2818	6758	7161	2036	1690	599	599	3	6	1950	2200	

TRİ Ā/ Ó ÖİĐÖİJ

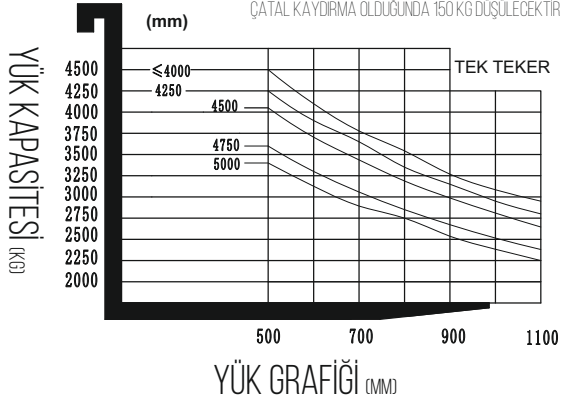

TRİ Ā/ Ó ÖİĐÖİJ

