



DMS-5000



TAMAMI YERLİ ÜRETİM

DMS-5000 Markalama cihazımız 100x100mm.'lik yazma alanı ve gövdesine entegre edilmiş 250mm çapındaki divizörü ile geniş çapta flanşları markalayabileceğiniz masaüstü modelimizdir. Ağırlıklı olarak flanşlara yazı yazmak üzere tasarlanan cihazımıza 800mm çapa ve 100 kg. a kadar parça bağlamak mümkündür. Bilgisayar ile kontrol edilen cihazın iletişimi kontrol kutusu üzerindeki usb portu ile gerçekleştirmektedir. Elektrostatik toz boya ile boyanan cihazda hareket için bilyalı araba ve ray sistemi kullanılmıştır.

Silindirik olmayan parçalara da yazı yazabilmek için ürünle kullanabileceğiniz bir tabla da opsiyonlar arasında bulunmaktadır. Kontrol kutusu üzerindeki anahtar ile nokta aralıkları ayarlanabilmektedir. Hava ile çalışan vuruş kafası karbürden üretilmiş, nokta derinliği kontrol kutusu üzerindeki basınç regülatörü ile ayarlanmaktadır. Z ekseninde 25 lik krom kaplı miller ile ekstra rijitlik sağlanmıştır. X ve Y eksenlerinde referanslama anahtarları ile her açılışta aynı yerden başlama sağlanmıştır.

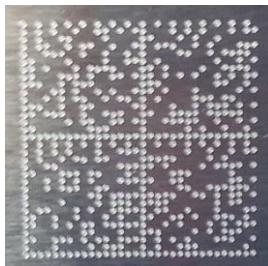

TEKNİK ÖZELLİKLER

Markalama Alanı	100mm x 100mm (3,9" x 3,9")
Makina Ölçüleri	400mm W x 600mm D x 850mm H, 35 Kg
Kontrol Kutusu	250mm W x 250mm D x 100mm H (9" x 7.5" x 4.3"), 5 Kg.
Bağlantı Noktası	USB
Elektrik Bağlantısı	220 VAC / 50-60 Hz/360W.
Hava Kaynağı	1-5 Bar, temiz ve kuru hava
Garanti Süresi	2Yıl yedeke parça ve tamir garantisi
Font	20 nin üzerinde font seçeneği.

DETERM-CAM İLE KOLAY PROGRAMLAMA

Düz yazı, yay üzerine yazı, açılı text, seri numara, dxf uzantılı logo, saat, tarih, ve karekodu kolayca oluşturup yazmanıza olanak sağlayan Türkçe kullanıcı dostu yazılım ile dilediğiniz projeleri kolayca oluşturabilirsiniz. Simülasyon seçeneği ile vuruş yapmadan, vuruş kafasının oluşturduğunuz projenin üzerinde dolaşmasını sağlayabilme imkanı. Çizim ekranında projenizi ve vuruş kafasının yerini görebilme imkanı. Seri numaraları program içinde oluşturabilme imkanı yanında dışarıda bir text dosyası üzerinden seri numaraları okutabilme imkanı. Özel etiket modülü ile kolayca metal etiketleri oluşturup, kayıt edebilme, üzerinde kolayca değişiklik yapabilme özelliği sayesinde metal etiket yazma çok kolay bir hale getirilmiştir.

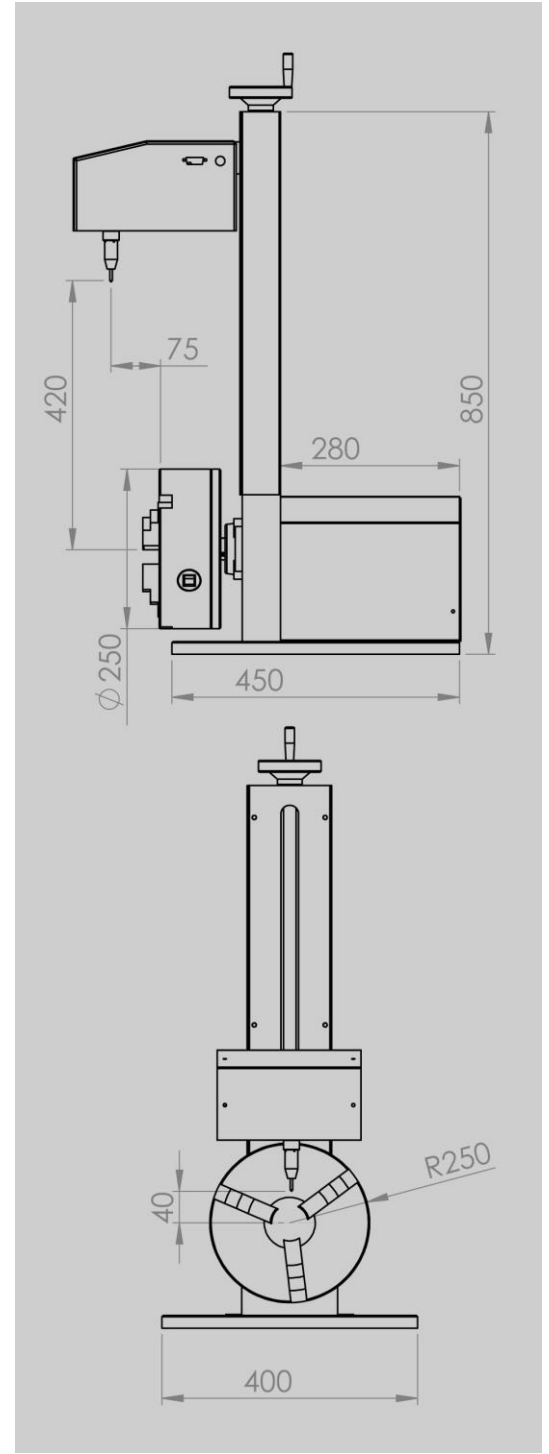
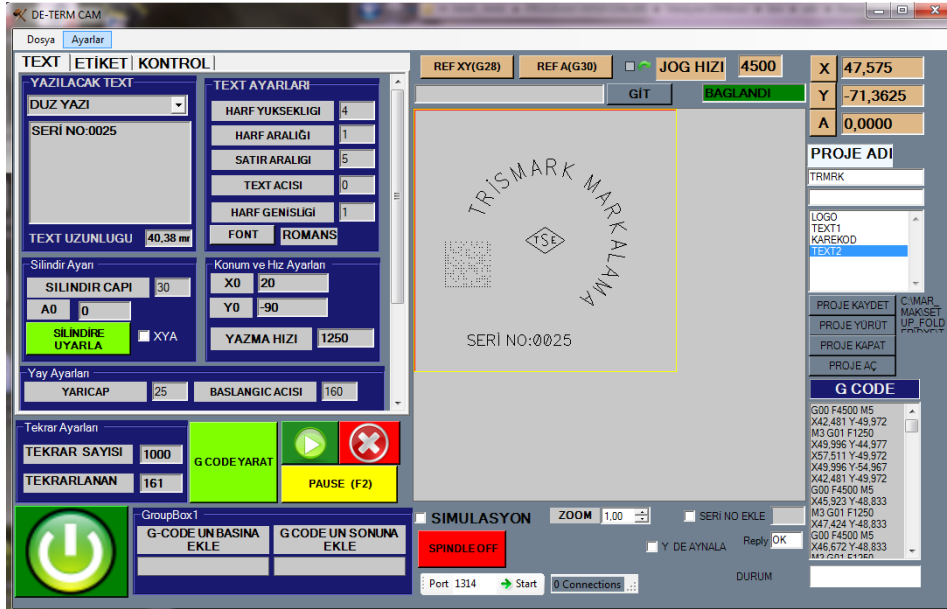

SEÇENEKLER:

- Etiket için bağlama aparatı.
- Düz parçalar için sehpa.
- Harici start anahtarı .

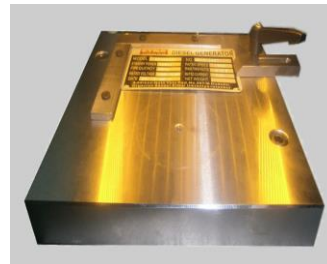

TRISMARK MARKALAMA

Şerifali Mah. Mevdudi Sok. No:45 Y.Dudullu-İSTANBUL
Tel: 0216 313 04 00 • info@trismark.com • www.trismark.com