

PROPAN FERFORJE FIRIN

H1



50 years
manufacturing industrial machinery

PROPAN FERFORJE FIRIN

Nargesä Dövmä Ocakları, demirci atölyelerinde kalıp demiri istenilen şekillere ulaşınca kadar kullanılmaktadır.

VIDEO

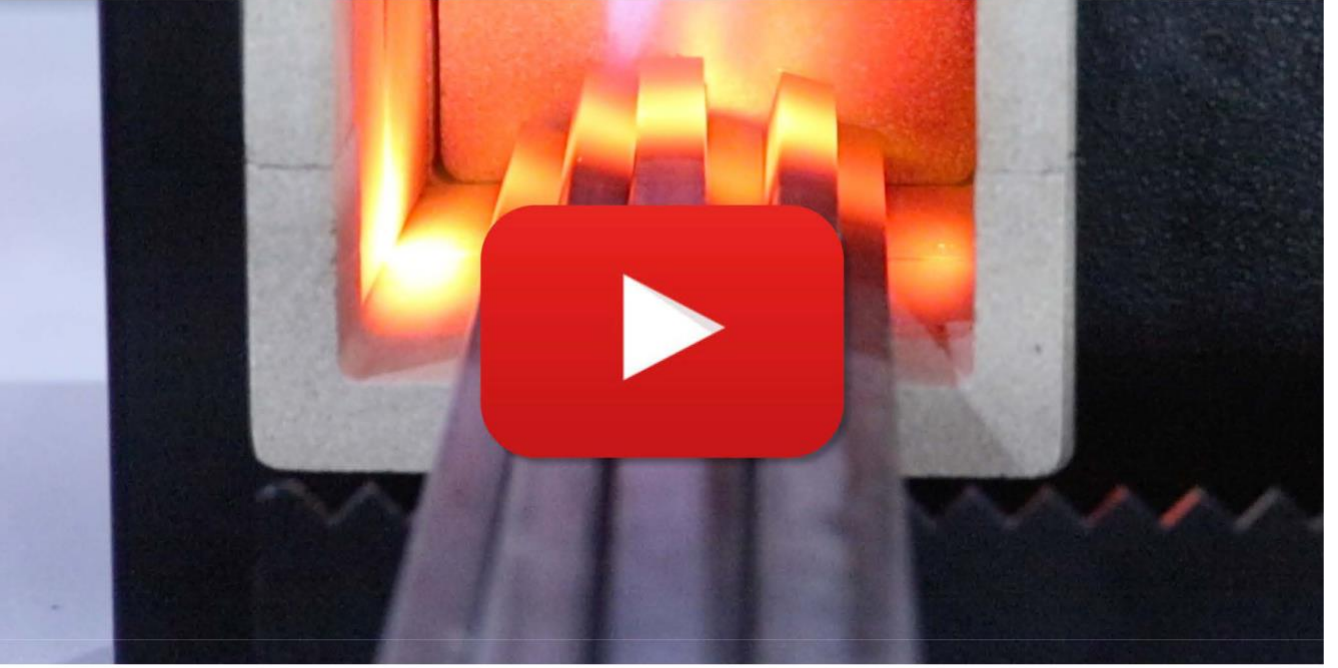

BAZI REFERANS MÜŞTERİLERİMİZ



Demiri şekillendirebilmek için temiz,
güvenli bir alev arıyorsanız, H1 Propan
Ferforje Fırını tam size göre.

Kesinlikle en iyi seçiminiz olacak!



At nalları



Forje
dekorasyon



Bıçakla
Kılıçlar
Baltalar



Her şekil
ve
Dizaynda Forje
ürünler



Demir bahçe
mobilyaları



Demir
heykeller



Masa
ve
sandalyeler

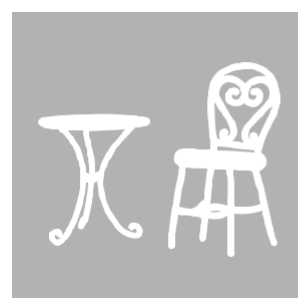

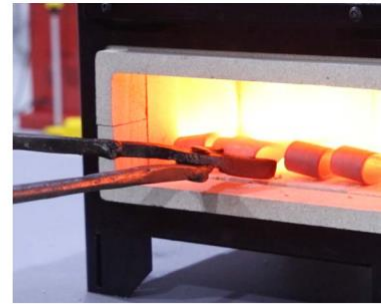

H1

1 BRÜLÖRLÜ



H2

2 BRÜLÖRLÜ



H3

3 BRÜLÖRLÜ

PROPAN FERFORJE FIRINLAR

NARGESA Propan dövme fırınları, demiri ısıtmak ve şekil vermek için bir, iki veya üç brülörle donatılmıştır: kalıplama, bükme, delme, kaynaklama, tavlama, dövme, nallama işleri için idealdir.



DAHA GÜVENLİ

Operatör için yeni güvenlik sistemlerine sahiptir. RD919/2006 yönetmeliğini yerine getirmektedir. APPLUS Teknoloji Merkezi, Test ve İnceleme Genel Laboratuvarı tarafından onaylanmıştır.



DAHA VERİMLİ

Kendi kategorisindeki tüm fırınlardan %75'e varan oranda daha az gaz tüketir ve 1300°C'den fazla sıcaklığa ulaşır.



ÇEVREYE SAYGILI

Karbon emisyonu %0,002'nin altındadır. Dahili vermikülit kaplama özelliği ile %100 doğaldır ve geri dönüştürülebilir.



OPERATÖRÜN GÜVENLİĞİ

Operatörün güvenliği, tüm Narges a makinelerini tasarlarken ana konulardan biridir. H1 dövme fırını, onu kullanacak operatörün sağlığı için gerekli tüm güvenlik cihazlarına sahiptir ve yakıt olarak gaz kullanan cihazlar Yönetmeliği RD919 / 2006'ya uygundur.



ENERJİ VERİMLİLİĞİ

Fırın için Ar-Ge departmanımızın dikkate aldığı bir diğer konu da enerji tasarrufudur.



ÇEVREYE SAYGILI

Makine üretip de yaşadığımız gezegeni dikkate almamak kesinlikle mümkün değil.

Otomatik elektronik ateşleme

Operatörün gazı açmak için ellerini yanma odasına sokmasını engeller. Kıvılcımı oluşturmak için herhangi bir alet gerekmez.

Fırın yapısına entegre gaz sistemi

Bileşenler, hasar verebilecek ve sızıntılara neden olabilecek darbelerden tamamen korunmuştur.

Yanma odasının yalıtımı

Bu elementler, sağlığa zararlı olmayan, %100 doğal bir malzeme olan sıkıştırılmış vermikülitten oluşturulmuştur. Cam elyafı veya seramik içermediğinden %100 geri dönüştürülebilir.

Termokupl emniyet valfi

Bu cihaz, yanma odası bir anormallik nedeniyle soğuduğunda gazın geçişini kapatarak olası bir sızıntıyı önler.

Geri dönüşsüz valf

Bu valf, gaz akışının yönünü düzenler ve silindire yönlendirilmesini önler.

Yakıt tüketimi

Narges a fırınlarının tüketimi %75 oranında azaltılmıştır, yani kendi kategorisinde aynı fırınların kullandığı yakıtın 1/4'ünü tüketmektedir. 35 Kg LPG propan gaz tüpü ile H1 Ocağı 100 saat çalışacaktır.

Gaz kayıpları

Yanma odasına giren tüm propan gazı herhangi bir atık olmadan yanar. Bu süreç, Narges a tarafından tasarlanan ve üretilen yeni brülörler sayesinde mümkün olmuştur.

Yeni nesil yalıtım malzemesi

Yanma odasının yalıtım malzemesi, sıkıştırılmış vermikülit, %100 geri dönüştürülebilir bir malzemedir ve atık üretmez, bu da ısıtma (termik) gücünü 1300°C'nin üzerine çıkarır..

Karbon Emisyonları

Fırının yaydığı emisyonlar %0,002'dir. Testler ve İncelemeler Genel Laboratuvarı tarafından onaylanmıştır: APPLUS Teknoloji Merkezi.

Applus⁺
certification

TEKNİK ÖZELLİKLER

Boya

Isıya dayanıklı boya ile boyanmıştır

Vermikülit yalıtım

Isı kaybını önlemek için çift katmanlı sıkıştırılmış vermikülit ile kaplanmıştır
Yalıtım flanşı yanma odasındaki ısıyı muhafaza eder.

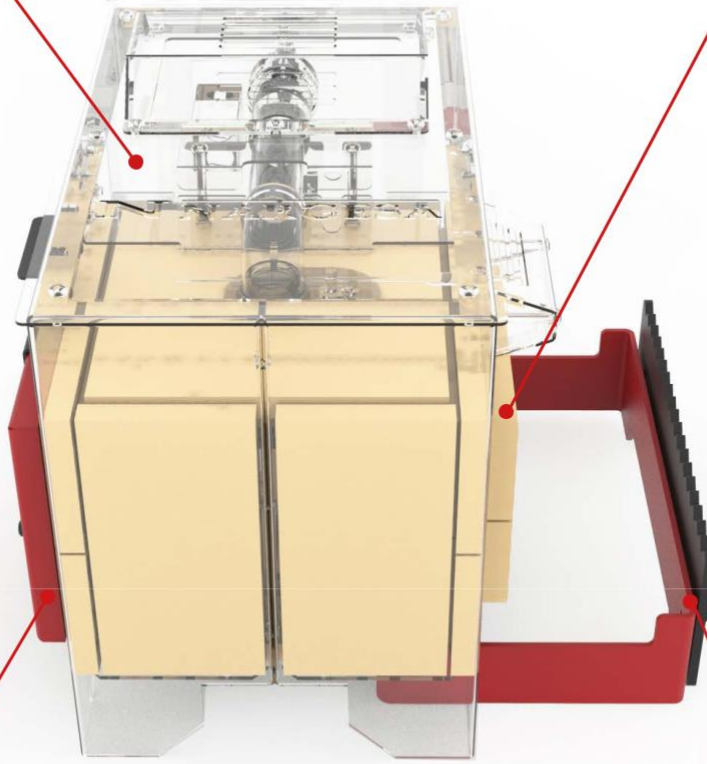

Açılan arka kapak

Parçanın orta kısmını ısıtmak için
Açılabilen arka kapak.

Çeşitli boyutlardaki demirleri sabitlemek için hareketli ön menfez

Hava akış regülatörü

Fırının çalışma yerine ve denize göre yüksekliğine bağlı olarak, gaz ve deniz havasının en iyi karışımı için hava akışı regülatörü ile iyi bir yanma için uygunluk düzenlenecektir.

Akış düzenleme valfi

Gaz akışının doğru şekilde düzenlenmesine izin verir

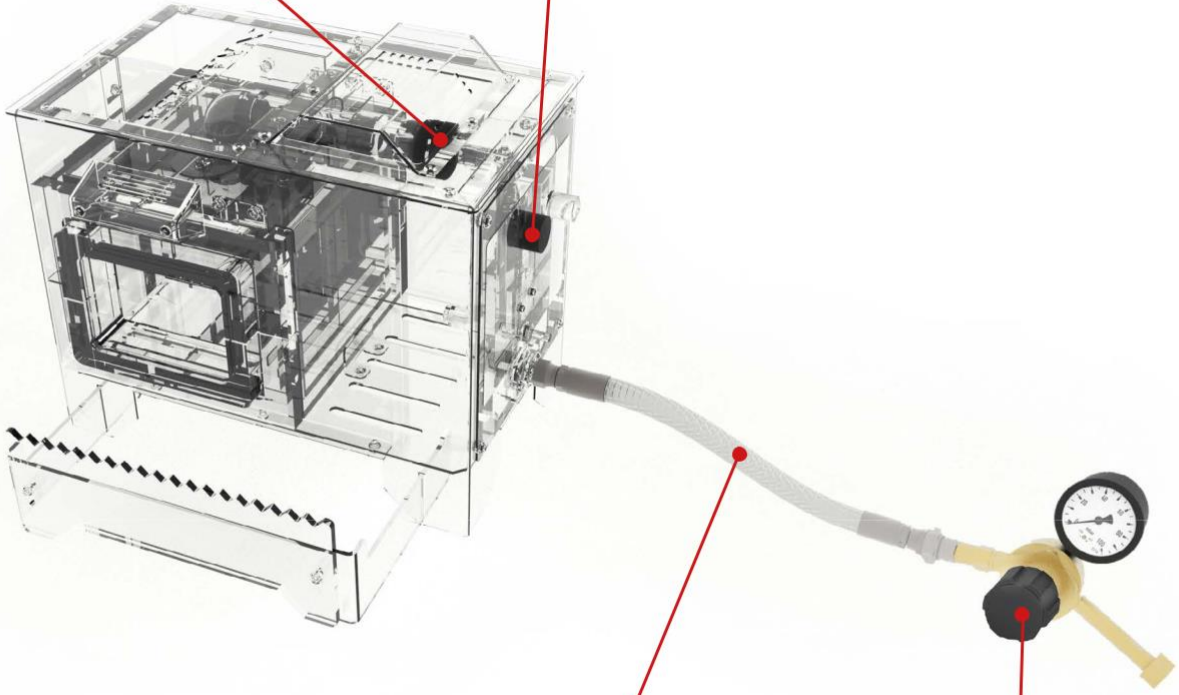

Paslanmaz çelik hortum

Bu özelliği darbeyi ve yanmayı engeller. Bu hortumun son kullanma tarihi geçmez, dolayısıyla değiştirilmesi gerekmez.

Dahili basınç göstergeli hassas basınç regülatörü

Gaz basıncının daha hassas ayarlanmasını sağlar.

Gaz valfi

Kontrol paneli üzerinde brülöre giden gazı açmak için tek bir buton vardır. Bu buton ile kullanıcı gas ayarını yapar.

Elektronik sviç

İlk ateşleme bu sviç ile yapılır ve bundan sonra brülörler yanmaya başlar.



Hararet müşür düğmesi

Gaz valfinden geleni açıp kapayan buton

DETAYLI ÖZELLİKLER



H1

Yakıt tipi
Basınç ayarı
Harici ölçüler
Yanma odası
Ağırlık

Propane gas (GLP)
0.1 - 1.5 bar
310x450x370 mm
140x236x100
27 Kg



H2

Yakıt tipi
Basınç ayarı
Harici ölçüler
Yanma odası
Ağırlık

Propane gas (GLP)
0.1 - 1.5 bar
500x440x370 mm
324x240x100 mm
40 Kg



H3

Yakıt tipi
Basınç ayarı
Harici ölçüler
Yanma Odası
Ağırlık

Propane gas (GLP)
0.1 - 1.5 bar
510x580x370 mm
464x240x100 mm
53 Kg

Maximum sıcaklık



Brülör sayısı



Güç



1 bar için gaz alımı

x 1 brülör
x 2 brülör
x 3 brülör

