

N NARGESA®

KİLİT DELİK AÇMA MAKİNASI

PI85



50 years
manufacturing industrial machinery

KİLİT DELİK AÇMA MAKİNASI

PI85 NARGESA, kilit dünyasında bir yeniliktir. 2006 yılında Nargesa tarafından patenti alınmış ve bu da bizi üretimde lider yapmıştır. Tüm ticari marka ve modellerin kilitlerinin %85'ine uyar.

VIDEO

<https://youtu.be/fvQhG1MTEfg>

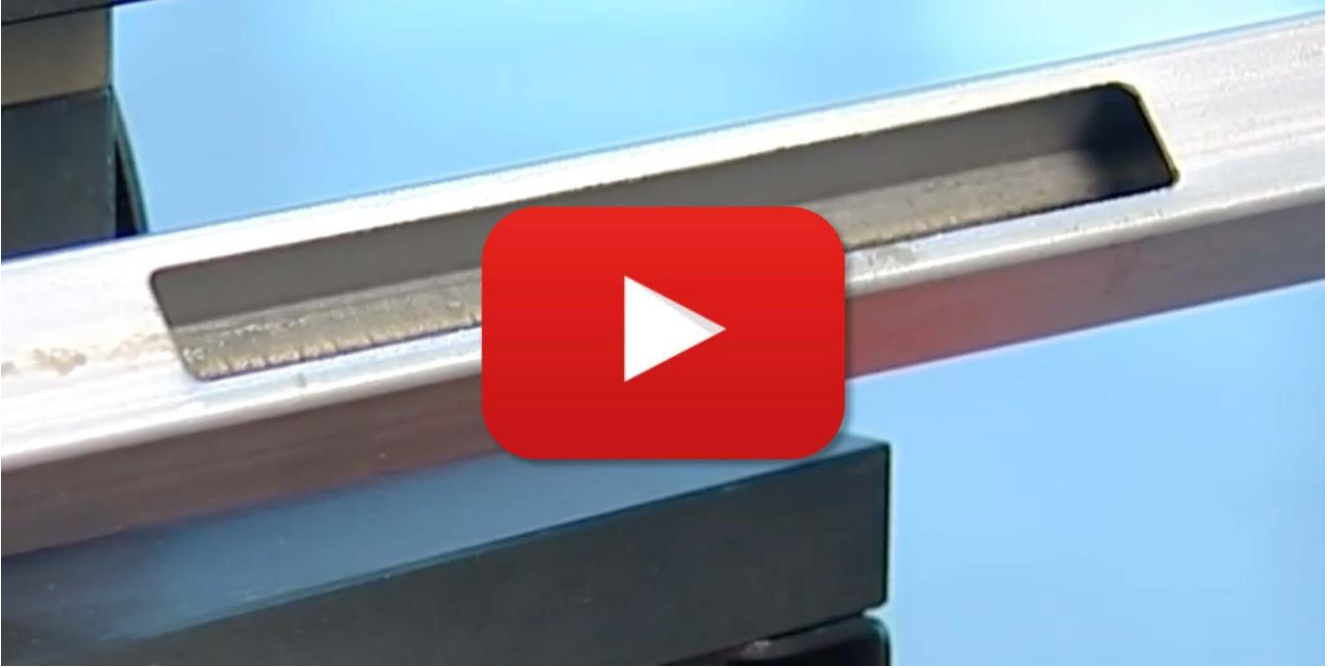

BAZI MÜŞTERİLERİMİZ

Talgo

AIRBUS

NISSAN

TOYOTA

AMERICAN
Chopper

Gestamp

Schneider
Electric

Red Beard's
Garage

equinor

TEKNİK ÖZELLİKLER

Hidrolik Pres PI85, kilit dünyasında bir yeniliktir. 2006 yılında Narges tarafından patenti alınmış ve bu da bizi üretimde lider yapmıştır. Tüm ticari marka ve modellerin kilitlerinin %85'ine uyar.



- > Normalde, bir operatörün kare veya dikdörtgen bir borudaki kasa, kulp delikleri ve kilit deliği için bir tam işlemi gerçekleştirmesi için ortalama 30 - 45 dakika arası bir süresi vardır. PI85 Narges ile süre bir dakikanın altına iner. Bu, yüksek sayıda üretim için ideal bir makinedir.
- > Çerçeve kullanmaya gerek kalmadan kilidi yerleştirmek için uygun toleransla kaplama mükemmeldir. Böylece montaj süresi minimumdur.
- > Birçok firma PI85 kilit preslerini sadece kendi kullanımları için değil, aynı zamanda hazır profilleri başka firmalara satmak için de satın almıştır.
- > Makinada kullanılabilecek profiller 35x35, 40x40, 40x50, 40x60, 40x70, 40x80, 50x50, 50x60, 50x70 ve 50x80'dir.
- > Profil kalınlığı 1,5 mm ve 2 mm olabilir. Malzeme ne olursa olsun, normal çeliği, galvanizli çeliği veya paslanmaz çeliği de olabilir.
- > İşlemin her zaman 35, 40 veya 50 mm kısmında yapılması gerektiğini akılda tutmak önemlidir.
- > Kilit deliği ve kulpun pozisyonu birleştirilebilir, bu, bir profili her iki ucunda kilit ve kulpla delebileceğimiz anlamına gelir, aynı şekilde kulp veya diğer tarafa da kilit yapabiliriz.
- > Kasa uzunluğu kilit girişi olduğu için ayarlanabilir. 18 mm ile 37 mm arasında değişmektedir.

*Ürünlerimizin tamamı İspanya'daki tesislerimizde üretilmektedir. Hidrolik ve elektrikli bileşenlerin tümü, tüm dünyada teknik destekle birlikte en iyi önde gelen Avrupa ticari markalarından standarttır: Rexroth, Bosch, Roquet, Schneider Electric, LG, Telemecanique, Pizzato vb...

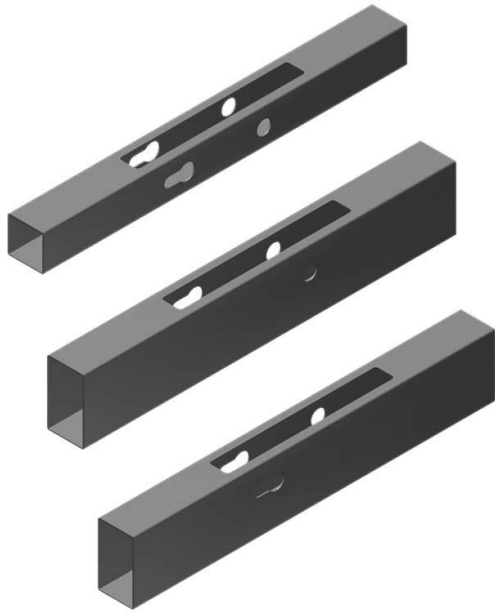

Bu Hidrolik Pres, farklı zımbalama işlemlerinin yapılmasına izin verir:

- > Mekanizma girişi için zımba, her iki yanda kilit ve kulp.
- > Mekanizma girişi için zımba, tek tarafta kilit ve kulp.
- > Mekanizma girişi için zımba, kulpsuz kilit.
- > Delme türleri, makinenin çalışabileceği tüm profiller için geçerlidir.:
35x35 / 40x40 / 40x50 / 40x60 / 40x70 / 40x80 / 50x50 / 50x60 / 50x70 / 50x80

KALIP ÖLÇÜLERİ

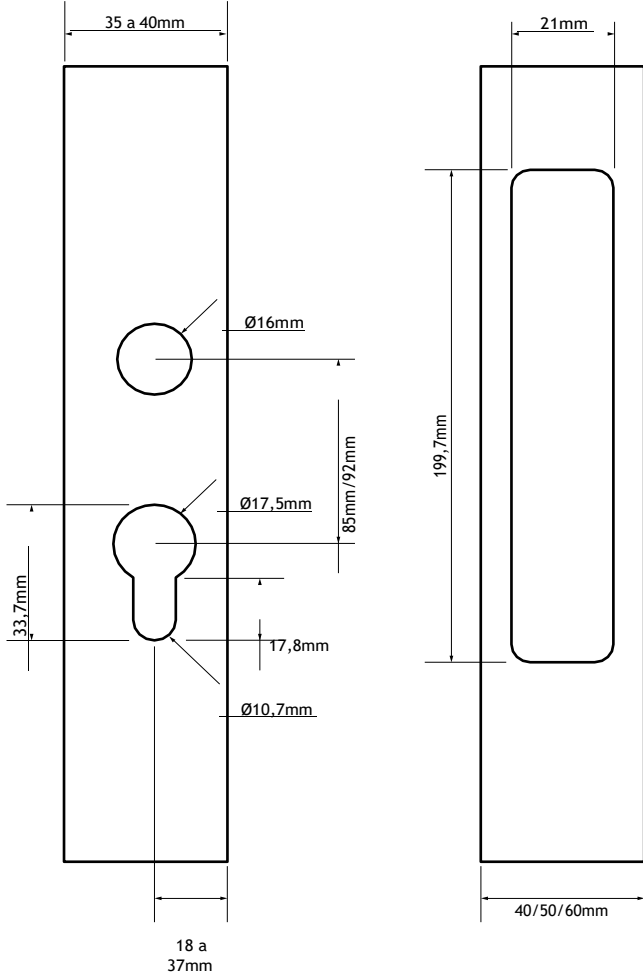

ÖRNEKLER, MARKALAR ve KİLİTLER

TESA

Ref 2010B, 2211, 2240, 2241, 2230, 2231, 2236, 2237

SERRALLER

Ref 20020, 20023, 20025, 20028, 20030, 20035

LINCE

Ref 5530, 5532, 5542, 5570, 5571, 5572, 5590, 5402, 5403

MCM

Ref 1650, 1449, 1450, 2449, 2450, 2419, 2350

Farklı ölçüler için danışınız.

DETAYLI ÖZELLİKLER

	İşlem süresi	58 saniye (yakl.)
	Delik tipi	Yuvarlak kilit
	Malzeme	Demir, paslanmaz, galvaniz
	Profil kalınlığı	1,5 mm ve 2 mm.
	Kasa boyu	Ayarlanabilir
	Kilit girişi	18mm'den 37mm'e
	Eksenler arası mesafe	85 mm
	Motor	0,75 kW / 1 HP
	3-faz	230 / 400V
	Ölçüler	1500x570x1470 mm
	Ağırlık	200 Kg

DIŐ ÖLÇÜLER

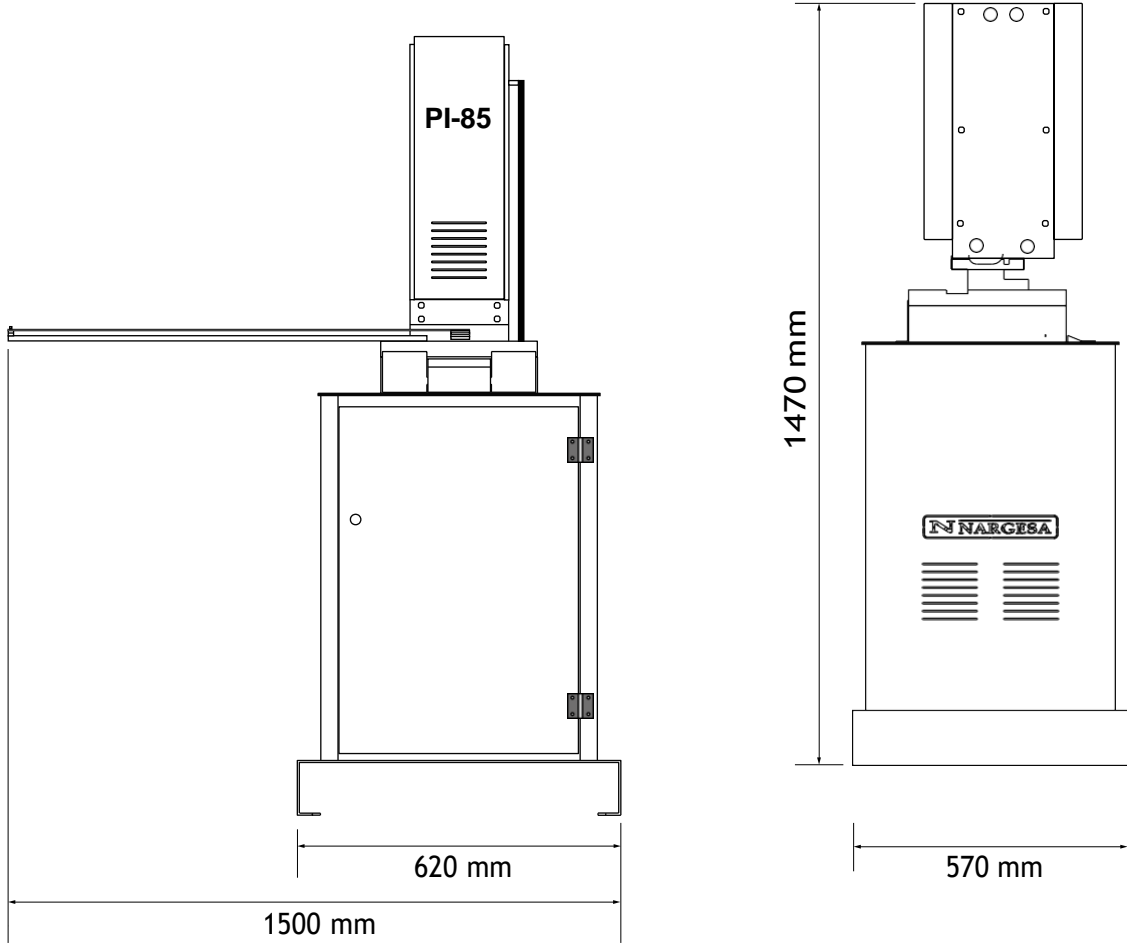

AMBALAJ

- GTIP: 84624900
- Makineyi işyerine kolayca taşımak veya yer olmaması durumunda saklamak için paletli alt tezgah.
- Makine tamamen monte edilmiş olarak sevk edilir.
- Deniz taşımacılığına uygun çelik palet ve 3 katlı karton kutu.
- İsteğe bağlı: Fümigasyonlu ahşap kutu NIMF15.

PI85

Genişlik	660 mm
Derinlik	580 mm
Yükseklik	1640 mm
Hacim	0,63 m ³
Ağırlık net	200 Kg
Ağırlık brüt	212 Kg

OPSİYONEL AKSESUARLAR

35x35 profil. Et kalınlığı 1,5mm

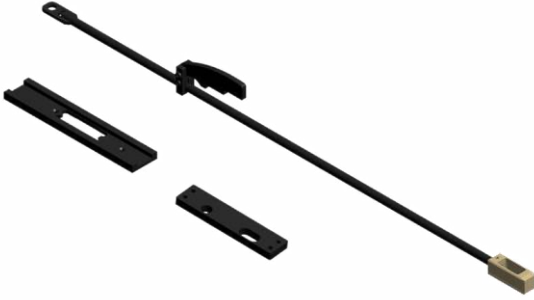

REF: 140-07-01-00001

Profil: 35x35mm.

Kalınlık: 1,5mm.

Ataçman: 3 Parça. **Kilo:**
5 kg.

Opsiyonel aparat.

40x40mm profilden 40x80mm'e. Et kalınlığı 1,5mm

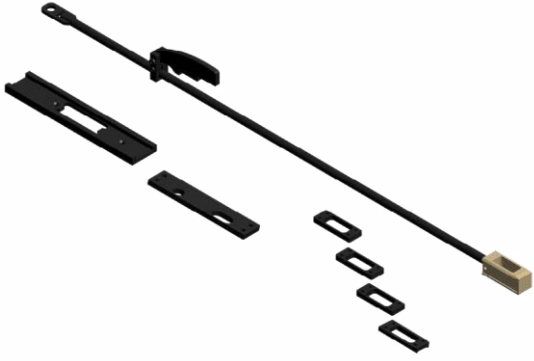

REF: 140-07-01-00003

Profil: 40x40mm, 40x50mm, 40x60mm, 40x70mm,
40x80mm.

Kalınlık: 1,5mm

Ataçman : 8 parça.

Kilo: 5,3 kg.

Opsiyonel aparat.

40x40mm profilden 40x80mm'e. Et kalınlığı 2mm

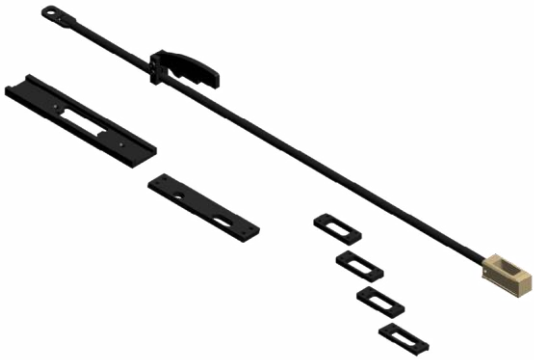

REF: 140-07-01-00004

Profil: 40x40mm, 40x50mm, 40x60mm, 40x70mm,
40x80mm.

Kalınlık: 2mm

Ataçman: 8 parça.

Kilo: 5,3 kg.

Opsiyonel aparat.

50x50mm profilden 50x80mm'e. Et kalınlığı1,5mm.

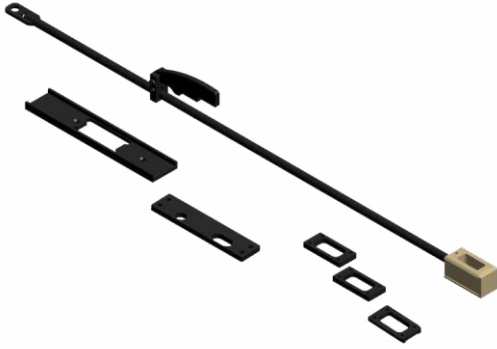

REF: 140-07-01-00005

Profil: 50x50mm, 50x60mm, 50x70mm, 50x80mm.

Kalınlık: 1,5mm.

Ataçman: 7 Parça.

Kilo: 5,5 kg.

Opsiyonel aparat.

50x50mm Profilden 50x80mm'e. Et kalınlığı2mm.

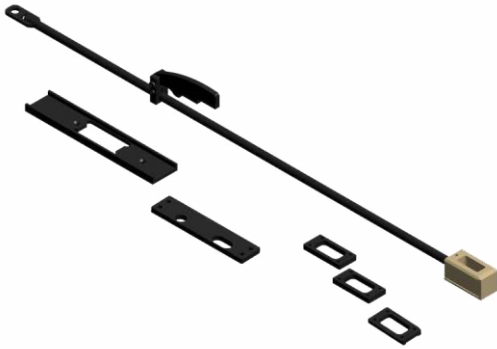

REF: 140-07-01-00006

Profil: 50x50mm, 50x60mm, 50x70mm, 50x80mm.

Kalınlık: 2mm.

Ataçman: 7 Parça.

Kilo: 5,5 kg.

Opsiyonel aparat.

BÜTÜN MAKİNALARIMIZ



+Info ÇOK AMAÇLI PRES



+Info PROFİL KIVIRMA
MAKİNALARI



+Info MALAFASIZ CNCBÜKÜM
MAKİNALARI



+Info HİDROLİK CNC
YATAY PRES



+Info TWIST/SALYANGOZ
BÜKÜM MAKİNASI



+Info HİDROLİK CNC APKANT
PRESLER



+Info HİDROLİK CNC
GİYOTİN MAKAS



+Info FIRINLAR



+Info DEMİR BASKI
MAKİNASI



+Info FERFORJE UÇ
MAKİNASI



+Info DİKEY BROŞ



+Info HAVALI ŞAHMERDAN



+Info KİLİT PRESİ

GARANTİ

Nargesa makineleri müşterimizin aldığı ürünü web sitemize kayıt etmesi şartıyla 3 yıl garantilidir. Aksi takdirde sadece bir yıl garanti olacaktır. 3 yıl boyunca herhangi bir üretim hatasını kapsamaktadır. Herhangi bir kötüye kullanım bu koşulun dışındadır. İşçilik, nakliye ve herhangi bir nihai onarım bu garantiye dahil değildir.

Partner Firmalar



NAKLIYE

Nargesa, müşteriler ne zaman isterse, nihai varış noktasına kadar nakliye ayarlayacaktır. Müşterinin kendi acentesi ile sevkiyatı kendisinin düzenlemesi de mümkündür.

TEKNİK YARDIM

Tüm müşterilerimiz teknik desteğe hızlı ve verimli bir şekilde erişebilir. Taleplerin %90'ı telefon, e-posta, Skype veya video konferans yoluyla 24 saatten daha kısa sürede çözülmektedir. Teknik yardıma ihtiyaç duyulması durumunda, müşterinin tesislerine bir teknisyenimizi de gönderebiliriz