

N NARGESA®

HİDROLİK ÇOK AMAÇLI PRES

MX700



50 years
manufacturing industrial machinery

HİDROLİK ÇOK AMAÇLI PRES

NARGESA Çok amaçlı pres makinaları
MX340G NARGESA, 40 ton ve MX700
NARGESA 70 ton. Oluk derinliği, geniş
çalışma tablası, her ikisini de çok yönlü bir
Pres haline getirir

VIDEO

<https://youtu.be/3CPyg02Z00Y>



BAZI MÜŞTERİLERİMİZ

Talgo

AIRBUS

NISSAN

TOYOTA

AMERICAN
Chopper

Gestamp

Schneider
Electric

Red Beard's
Garage

equinor

MX340G



- > Hidrolik güç: 40 Tn.
- > Çalışma hızı: 7,1 mm/sn.
- > Geri dönüş hızı: 9,3 mm/sn.
- > Strok : 100 mm.
- > Oluk derinliği: 180 mm.
- > Tabla ölçüsü 245x265 mm.
- > Ön koruma paneli.
- > Güvenlik pedalı.
- > Dijital gösterge.
- > Parça yapım sayacı.
- > Hata alarm göstergesi.
- > Motor: 2,2 KW/ 3 HP.

MX700

- > Hidrolik güç: 70 Tn.
- > Çalışma hızı: 9 mm/sec.
- > Geri dönüş hızı: 14 mm/sec.
- > Strok: 160 mm.
- > Oluk derinliği: 350 mm.
- > Tabla ölçüsü 600x350 mm.
- > Ön koruma paneli.
- > Güvenlik pedalı.
- > Dijital gösterge.
- > Parça yapım sayacı.
- > Hata alarm göstergesi.
- > Motor: 5,5 KW/ 7,5 HP.



TEKNİK ÖZELLİKLERİ

Çok amaçlı MX700 NARGESA 40'tan fazla değişik proje üretebilmektedir.

- > Hidrolik güç: 70 Tn.
- > Çalışma hızı: 9 mm/sec.
- > Geri Dönüş hızı: 14 mm/sec.
- > Strok: 160 mm.
- > Oluk Derinliği: 350 mm.
- > Tabla ölçüsü 350x600 mm.
- > Ön koruma paneli.
- > Güvenlik pedalı.
- > Dijital gösterge.
- > Parça yapım sayacı.
- > Hata alarm göstergesi.
- > Motor: 5,5 KW/ 7,5 HP.
- > 3 faz: 230/400 V.
- > Monofaz için üretici ile görüşünüz.

Zımbalama:

- > Her türlü zımba tedarik edilebilir: yuvarlak, kare, oval, kilit zımbaları. Boruda delme de yapılabilir.

Diğer Uygulamalar:

- > Bunun için çok daha fazla uygulama var. Farklı işler yapmak için 40'tan fazla aparat mevcuttur

Opsiyonel alternatifler:

- > Müşteri talep ederse, her türlü parçayı yapmak için alternative kalıp üretebiliriz

Avantajlar:

- > Diğer çok işlevli üniversal zımbalama makinelerinden 350 mm oluk derinliği, 160 mm strok ve her türlü aletin sığabileceği geniş çalışma tablası ile farklıdır.
- > Müşterilerimizin çoğu kendi kalıplarını yapıyor.
- > Hızlı kalıp değişimi, Maks. 30 saniye.
- > Strok ayarı, verimlilikte artış sağlar.
- > Zımbalama için maksimum boyut yoktur.

* Tüm ürünlerimiz İspanya'daki tesislerimizde üretilmektedir. Hidrolik ve elektrikli bileşenlerin tümü, tüm dünyada teknik destekle birlikte en iyi önde gelen Avrupa ticari markalarından standarttır: Rexroth, Bosch, Roquet, Schneider Electric, LG, Telemecanique, Pizzato vb...

DIŐ ÖLÇÜLER

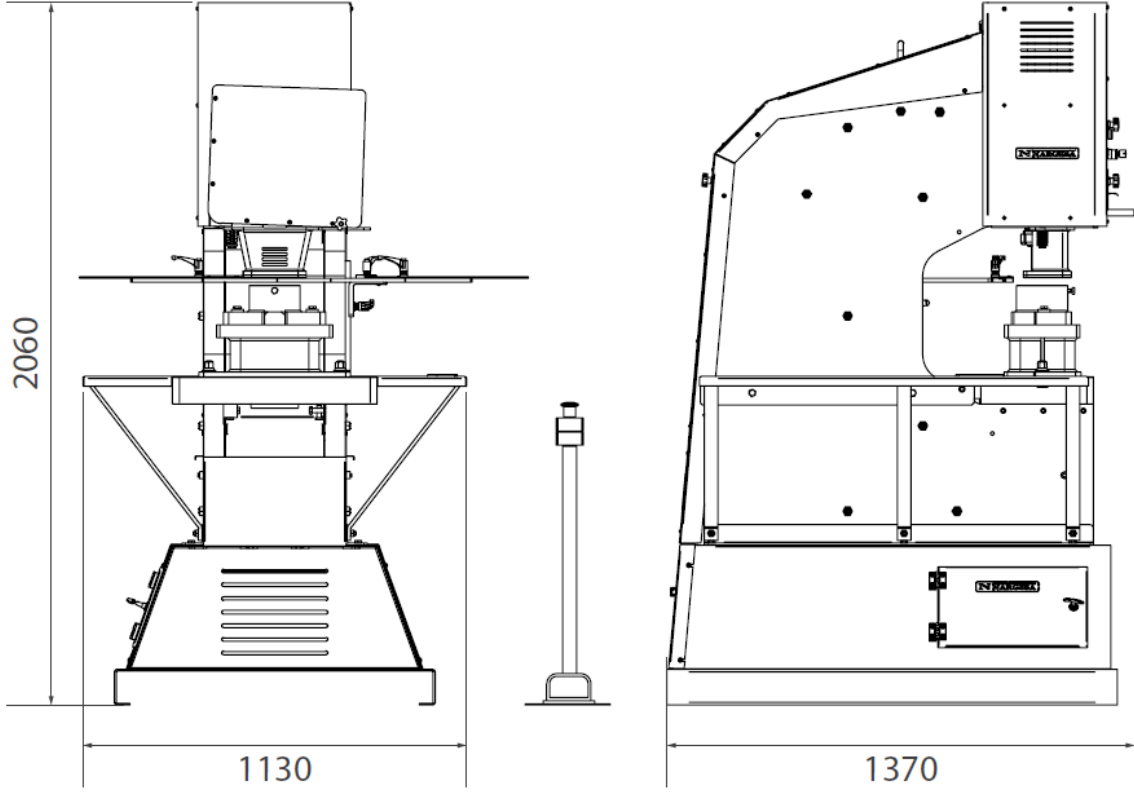

AMBALAJ

- GTIP: 84624900
- Makineyi işyerine kolayca taşımak veya yer olmaması durumunda saklamak için paletli alt tezgah.
- Makine tamamen monte edilmiş olarak sevk edilir.
- Deniz taşımacılığına uygun çelik palet ve 3 katlı karton kutu.
- İsteğe bağlı: Fümigasyonlu ahşap kutu NIMF15.

MX340G

Uzunluk	1200 mm
Derinlik	1500 mm
Yükseklik	2150 mm
Hacim	3,87 m3
Net Ağırlık	2000 Kg
Brüt Ağırlık	2015 Kg

STANDART AKSESUARLAR

Zimba altlığı ve tutucu



- > Tüm nargesa hidrolik zımbalama makinelerinde, zımbalar için bağlantı somunu ve kalıplar için taban tutucuyu içeren zımbalama aleti bulunur. Diğer aksesuarlar isteğe bağlıdır, yani her müşteri makinesini istediği gibi donatır.



[PDF](#) Tüm tutucu aparatları için tıklayınız.

OPSİYONEL AKSESUARLAR

Yuvarlak zimbalar ve matrisle, kare zimbalar, oval zimbalar, dikdörtgen zimbalar,



> Nargesa'da her türden zimba ve kalıplardan oluşan geniş bir kataloğumuz var. Müşterinin ihtiyacı olan beden listede yoksa onu yapabiliriz.



> PDF dosyasında sahip olduğumuz tüm boyutları görebilirsiniz.



90° köşe çıkarma aparatı 150x150

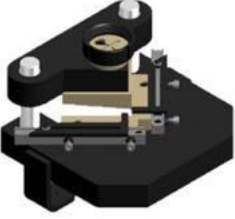

REF: 140-02-02-00001

- > Köşebent ve scalar için idealdir.
- > 150x150mm ayarlanabilir 90° sabit açılı ile.

Max. Kesim Kapasitesi: 150x150x8mm.
Ağırlık: 38 kg.

Opsiyonel aparat.

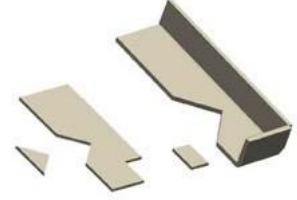

Havalandırma delik aparatı



REF: 140-02-02-00031

Opsiyonel Aparat.



Delme ölçüleri	Max. Kalınlık	Ağırlık
100x20mm	2mm	21 Kg.

170mm. apkant büküm kalıbı



REF: 140-02-02-00034

- > 170mm. 88°.
- > Alt Kalıp 56mm V 26mm V.

Opsiyonel aparat.



Max. Büküm Uzunluğu

170mm

Max. Kalınlık

8 - 12mm

Ağırlık

13 Kg.

350mm. apkant büküm kalıbı



REF: 140-02-02-00035

- > 350mm. 88°.
- > Alt Kalıp V120,80,40 ve 16.

Opsiyonel aparat.



Max. Büküm Uzunluğu

350mm

Max. Kalınlık

20mm

Ağırlık

45 Kg.

Köşe oval kesim aparatı



Opsiyonel Aparat.



Ölçüler için linki tıklayınız

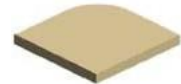

Saç kesim aparatı 100x12mm.



REF: 140-02-02-00037

Max. Kesim kapasitesi: 100x12mm.
Ağırlık: 29 kg.

Opsiyonel aparat.



Saç kesim aparatı 200x20mm.



REF: 140-02-02-00002

Max. Kesim kapasitesi: 200x20mm.
Ağırlık: 54 kg.

Opsiyonel aparat.



Doğrultma aparatı



REF: 140-02-02-00042

> Delme sırasında yassı çubukları doğrultan, böylece bu işlem sırasında bozulmalarını engelleyen aparat.

Dolu malzeme ya da lama max kalınlık: 15mm.
Ağırlık: 15 kg.
Opsiyonel Aparat.



Köşebent kesim aparatı

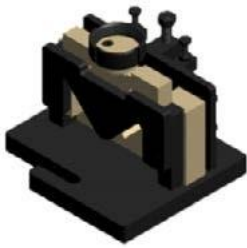

REF: 140-02-02-00036

> 90° ve 45°.

Opsiyonel aparat.



Max düz kesim ölçüsü	Max. 45 derece kesim kapasitesi	Ağırlık
80x80mm	50x50	35 Kg.

Korkuluk ucu



REF: 140-02-02-00041

Max. Saç Kalınlığı: 3mm.
Ağırlık:22 kg.

Opsiyonel Aparat.

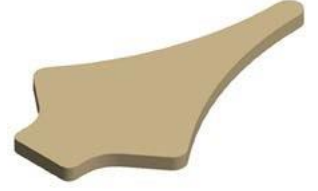

Boru ucu ok yapımı



REF: 140-02-02-00040

> Uç düzleme ve kesim aparatı.

Opsiyonel aparat.

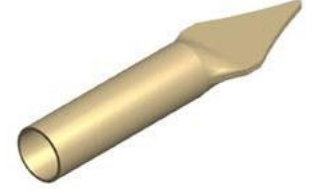

Max. boru çapı	Min. Boru çapı	Ağırlık
30x2mm	10x2mm	20 Kg.

Yuvarlak dolu malzeme kesim aparatı



REF: 140-02-02-00038

> 3mm - 35mm arası.

Opsiyonel aparat.

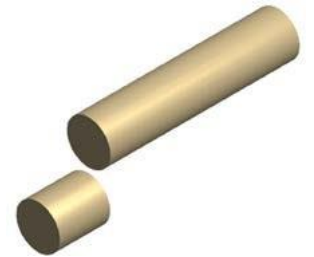

Max. Kesim çapı	Min. Kesim çapı	Ağırlık
35mm	3mm	16 Kg.

Kapı anahtarı deliği aparatı



REF: 140-02-01-00036

> Saç malzemeyi delme aparatı zımba ve matrisi.

> Extra ataçmanlar: cab60 ve tap40.

Max. Kalınlık: 6mm

Ağırlık:1 kg

Opsiyonel aparat.



Boru ucu düzleme ve kesim aparatı

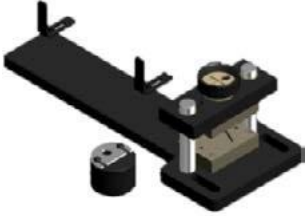

REF: 140-02-02-00039

Opsiyonel aparat.



Max. Boru ölçüsü	Min. Boru Ölçüsü	Uç deliği	Ağırlık
50mm	10mm	Değişken	23 Kg.

Kurt Ağız Açma Aparatı



> Ø16 - Ø60mm. Bir borunun ucunun diğerine dikey olarak birleştirilebilmesi için kesilmesinden oluşur.

PDF dosyasında elimizdeki tüm çeşitleri ve boyutları görebileceksiniz.



Lama uç kesim,yuvarlama,delme



- > Yuvarlak uçlu, delikli veya deliksiz, düz, yuvarlak her türlü yassı çubuğu yapmak için aparat...
- > Kulp, stant vb. olarak çok kullanılır...
- > Bir metal şeritten başlayarak her vuruşta istenilen uzunlukta bir parça çıkar.

PDF dosyasında sahip olduğumuz her türlü şekil ve boyutu göreceksiniz.



Köşebent ve U profil delme aparatı (deveboynu)



REF: 140-02-01-00031

Opsiyonel aparat.



Max. Delik Çapı	Min. Delik Çapı	Ağırlık
28mm	2mm	9 Kg.

Kesim ve şekillendirme tutucusu



REF: 140-02-02-00045

- > Kesime uyarlanacak kalıp tutucu seti ve dekoratif çiçek öğeleri için şekillendirme aparatı
- > 2 adet parça ve toplam 52,5 kg

Opsiyonel aparat.



BÜTÜN MAKİNALARIMIZ



+Info ÇOK AMAÇLI PRES



+Info PROFİL KIVIRMA
MAKİNALARI



+Info MALAFASIZ CNCBÜKÜM
MAKİNALARI



+Info HİDROLİK CNC
YATAY PRES



+Info TWIST/SALYANGOZ
BÜKÜM MAKİNASI



+Info HİDROLİK CNC APKANT
PRESLER



+Info HİDROLİK CNC
GİYOTİN MAKAS



+Info FIRINLAR



+Info DEMİR BASKI
MAKİNASI



+Info FERFORJE UÇ
MAKİNASI



+Info DİKEY BROŞ



+Info HAVALI ŞAHMERDAN



+Info KİLİT PRESİ

GARANTİ

Nargesa makineleri müşterimizin aldığı ürünü web sitemize kayıt etmesi şartıyla 3 yıl garantilidir. Aksi takdirde sadece bir yıl garanti olacaktır. 3 yıl boyunca herhangi bir üretim hatasını kapsamaktadır. Herhangi bir kötüye kullanım bu koşulun dışındadır. İşçilik, nakliye ve herhangi bir nihai onarım bu garantiye dahil değildir.

Partner Firmalar



NAKLIYE

Nargesa, müşteriler ne zaman isterse, nihai varış noktasına kadar nakliye ayarlayacaktır. Müşterinin kendi acentesi ile sevkiyatı kendisinin düzenlemesi de mümkündür.

TEKNİK YARDIM

Tüm müşterilerimiz teknik desteğe hızlı ve verimli bir şekilde erişebilir. Taleplerin %90'ı telefon, e-posta, Skype veya video konferans yoluyla 24 saatten daha kısa sürede çözülmektedir. Teknik yardıma ihtiyaç duyulması durumunda, müşterinin tesislerine bir teknisyenimizi de gönderebiliriz.