

ENDÜSTRİYEL PROJE ve BORU ÇÖZÜMLERİ GENEL ÜRÜN KATALOĞU

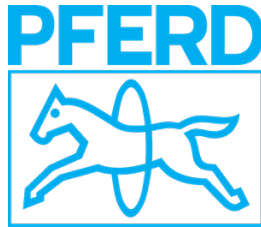

ÇÖZÜM ORTAKLARIMIZ



KALİTE

Boru atölyelerinden, büyük çaplı boru hattı inşaatlarına kadar her türlü endüstriyel projelerinizde dünya çapında uygulanan standartları ve kaliteyi yakalamanız için dünyanın en iyileriyle özenle çalışıyoruz. Sizler de bizimle beraber yüksek kalite ve tasarrufun farkına varın.

TASARRUF

Boru işlerinizde ve endüstriyel projelerinizde işçilik, malzeme ve enerji tasarrufu sağlayan çözüm yolları sunarak karlılığınızı arttırmak için itina ile çalışıyoruz.



ÇÖZÜM ORTAKLARIMIZ.....	2
BİZ KİMİZ	5
BORU SOĞUK KESME MAKİNELERİ.....	6
BORU SICAK KESME MAKİNELERİ	7
BORU KAYNAK AĞZI AÇMA MAKİNELERİ.....	8
CLIMAX PORTABLE.....	9
BORU MANUEL SOĞUK KESME MAKİNELERİ	10
BORU SEHPALARI VE ROLLERLARI.....	12
BORU HİZALAMA EKİPMANLARI.....	13
BORU OVALİTE GİDERME KELEPÇELERİ	14
ISIL İŞLEM SİSTEMLERİ VE FIRINLARI.....	15
AXXAIR ORBİTAL KESME VE KAYNAK MAKİNELERİ	16
MAGNATECH OTOMATİK KAYNAK SİSTEMLERİ	17
WELDINGDROID AKILLI KAYNAK ÇÖZÜMLERİ.....	18
K-TIG OTOMATİK KAYNAK MAKİNELERİ	19
ABİCOR BİNZEL KAYNAK TORÇLARI.....	20
KAYNAK TEMİZLEME & MARKALAMA MAKİNELERİ.....	21
HYPERTHERM PLAZMA KESME VE OLUK AÇMA SİSTEMLERİ	22
PFERD TAŞLAMA VE KESME TAŞLARI.....	23
BORU İŞTİRAK ALMA ve BYPASS ÇÖZÜMLERİ.....	24
ŞİŞİRİLEBİLİR BORU TAPALARI.....	25
KAYNAK KORUMA GAZI BARAJ SİSTEMLERİ	26
KAYNAK KORUMA GAZI AKSESUARLARI.....	27
BORU DONDURMA EKİPMANLARI.....	27
GPPH KAYNAK MASALARI.....	28
EXACT BORU KESME SİSTEMLERİ	29
DENSO SICAK SARGI BANTLARI	30
KESKİN KÖŞE RADUS MAKİNELERİ.....	31
EFD - İNDÜKSİYONLU GÜVERTE TAVLAMA SİSTEMİ.....	32
KİRALAMA SERVİSİ	33
SERTİFİKALARIMIZ.....	34
BİZE ULAŞIN.....	35



BMC MARINE Mühendislik Limited Şirketi, Boru imalatı ve tamiri sektöründe 1989'dan beri oluşan birikimleri ile sektöre teknolojik ve yenilikçi çözümler sunan bir firmadır.

Merkezi İstanbul Tuzla'da olan firmamız, endüstriye teknolojik çözümler sunmanın yanında teorik ve pratik eğitimler düzenleyerek sektör bileşenlerinin yenilikleri tanınmasına da önem vermektedir.

Endüstride kaliteli boru işçiliğine ve tamir bakım işlerine yönelik boru kesme, kaynak ağzı açma, montaj ve paslanmaz borularda Kaynak kök koruma gazı uygulamaları gibi, iyi bir kaynak için olmazsa olmaz teknolojik ekipmanlarla kaliteyi artırmanın yanında, sıvıyla dolu olan boru tamirleri için de Boru Dondurma ve Buz Tapası yöntemi sayesinde verimliliği ve karlılığı artıran çözümler sunmaktadır.



BORU SOĞUK KESME VE KAYNAK AĞZI AÇMA MAKİNELERİ



TAG E-Z Fab Boru Kesme ve Kaynak Ağzı Açma Makinesi

30mm-620mm



TAG Clamshell Kesme ve Kaynak Ağzı Açma Makinesi

25mm-1,372mm

Hidrolik, pnömomatik ve elektrikli modeller.



BORU SICAK KESME VE KAYNAK AĞZI AÇMA MAKİNELERİ

7

Endüstriyel standartlara dayalı yepyeni CNC oturtmalı kesme sistemiyle deneme yanılma yoluyla oluşan zaman ve malzeme kaybına son. Artık saatler değil, sadece dakikalar içinde mükemmel hassasiyette şekiller yaratabilirsiniz, hem de tekrar tekrar.

4" - 24" arası boyutlar için mevcuttur.

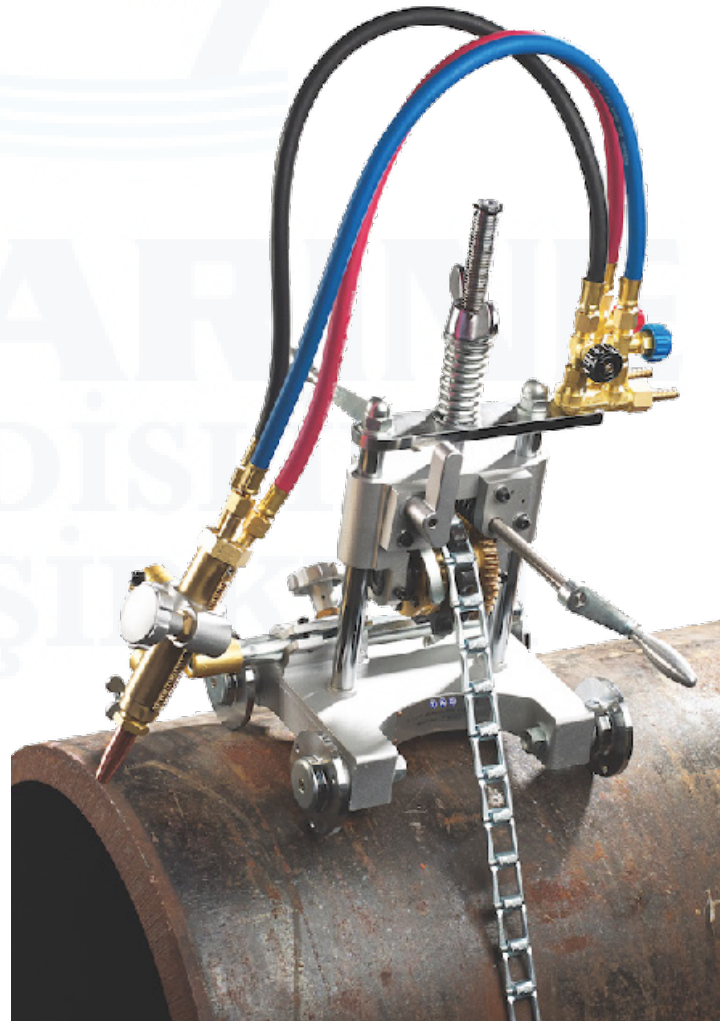

BORU KAYNAK AĞZI AÇMA MAKİNELERİ

Her kaynak öncesi boru hazırlığında kusursuz ve zahmetsiz şekilde kaynak ağzı açmak istiyorsanız TAG PREP el tipi kaynak ağzı açma makinası aradığınız ürün olacaktır. Bütün borularınızda aynı kaliteyi yakalayın, kalitenizle beraber kârlılığınız da artsın.

1/2" - 48" arası boyutlar için uygundur.
Hidrolik, pnömatik ve elektrikli modeller.



TAG PREP 8



TAG PREP 4

TAG PREP 24



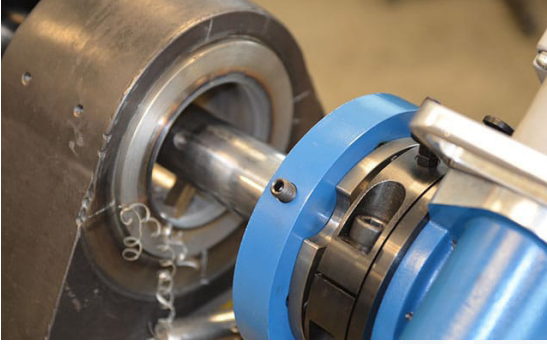

LINE BORING MAKİNELERİ

Hat delme makinelerimiz, sabit makinelerin hassasiyeti ve hızıyla 1,375 ila 80 inç (35 ila 2030 mm) arası delik işleme çaplarını destekler.

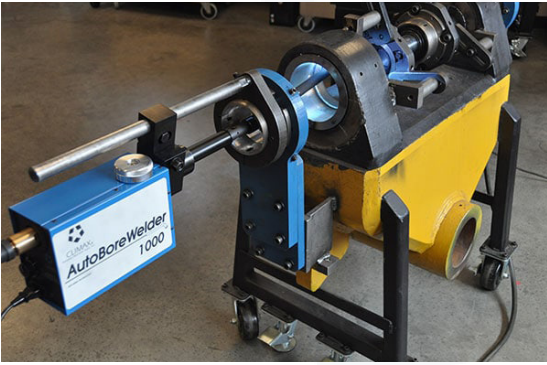

BORE WELDING MAKİNELERİ

CLIMAX'ın otomatik kaynak makineleri, hem kaynak hem de makineyle işleme operasyonları için tek bir kurulumla olanak tanıyan birçok delik işleme makinesi montaj aparatımıza doğrudan takılacak şekilde tasarlanmıştır.

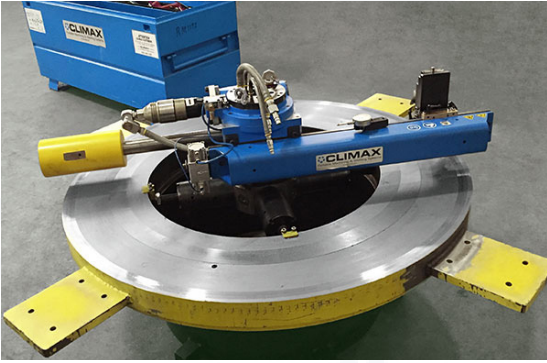

FLANGE FACING MAKİNELERİ (içten)

1 ila 120 inç (25 ila 3050 mm) çaplar için çok çeşitli sağlam ve yenilikçi portatif ID montajlı flanş düzelticileri.

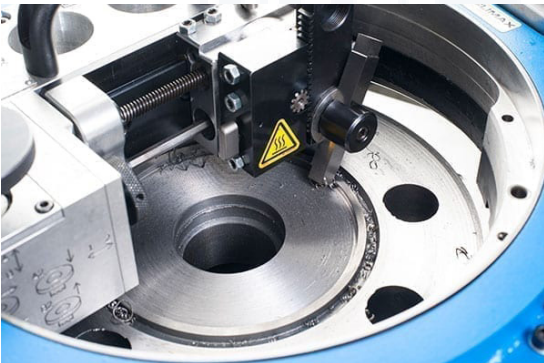

FLANGE FACING MAKİNELERİ (dıştan)

OD Montajlı Flanş Düzeltici, 199 inç'e (5054,6 mm) kadar 7 flanş tipini işleyebilir.



BORU MANUEL SOĞUK KESME MAKİNELERİ

EXCLUSIVE
TOOL

Soğuk Kesme; kıvılcım yok, yüksek ısı yok.

Çevre Dostu; kesme işlemi sırasında kalıntı bırakmaz.

Dayanıklı yapısı sizi asla yarı yolda bırakmaz.

Dar alanlarda, su altında, gürültüsüz yerlerde, çukurlarda ve aklınıza gelebilecek her yerde rahatlıkla kullanılabilir.

Küçük tasarımı sayesinde 22 inç boru çapına kadar sadece 5 inç açıklığa ihtiyaç duyar.

1" - 42" aralığında kesici modelleri vardır.



BORU MANUEL SOĞUK KESME MAKİNELERİ

11



PIPE TOOLS & VISES
SINCE 1896

Pnömatik boru testeresiyle tek makinede sadece bıçakları değiştirerek plastikten paslanmaz boruya kadar boruları kesmek çocuk oyuncağı. 24"e kadar borularınız için tek makine.

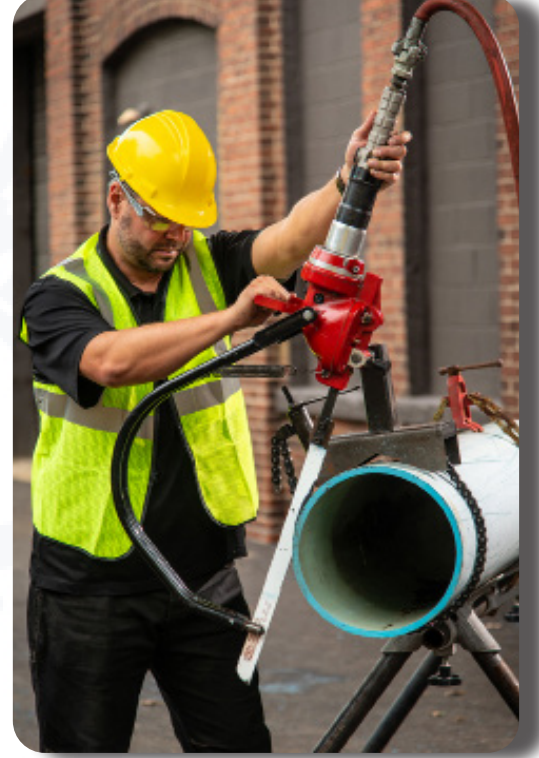

PVC ve Polietilen borular için de en hızlı kesim, REED farkıyla BMC Marine'de.



Her türlü boru kaynağı işlerine uygun olarak tasarlanan üç ayaklı sehpa, iki ve dört ayaklı krikolu sehpalar, yüksek maliyet ve zaman tasarrufu sağlayan çözümler sunar.

Boru sehpalarımız, günümüzün endüstriyel ortamlarının gerektirdiği güvenlik ve sağlık şartlarına uygun tasarlanmıştır

1/2" - 48" arası boyutlar için uygundur.



TAG DUO BORU SEHPASI
2,400 kg load



BEŞ AYAKLI DEV SEHPA
1,800 kg load



TAG ÜÇ AYAKLI BORU SEHPALARI
1,585 kg load



BORU ROLLER SUPPORTLARI
200 kg - 1,000 kg load



ÜÇ AYAKLI BORU
MENGENELİ SEHPASI



1/2" ve 108" arası boruların kaynak hazırlığında boru ve fittinglerin hizalanması için, yenilikçi, zaman kazandıran, tasarruf yaptıran çözümler.

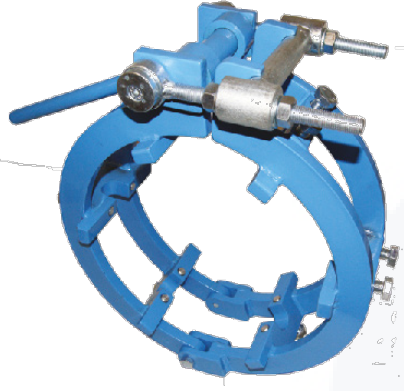

TAG Cage clamps

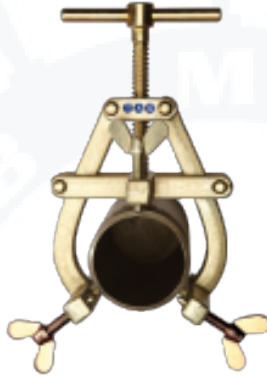

TAG E-Z Fit Gold



TAG E-Z Fit içten hizalama kelepçesi



TAG Cage clamps Hidrolik



TAG E-Z Fit Red

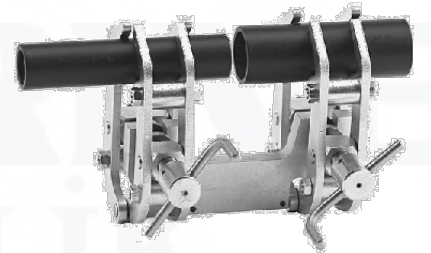

TAG Scissor Clamps

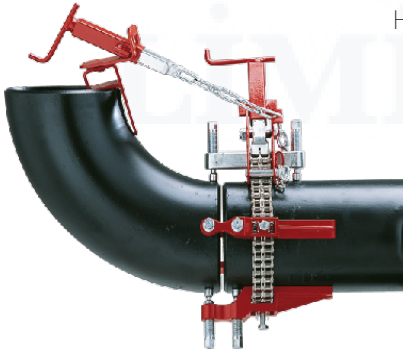

TAG E-Z Single Chain Hizalama kelepçesi

TAG E-Z Double Chain hizalama kelepçesi

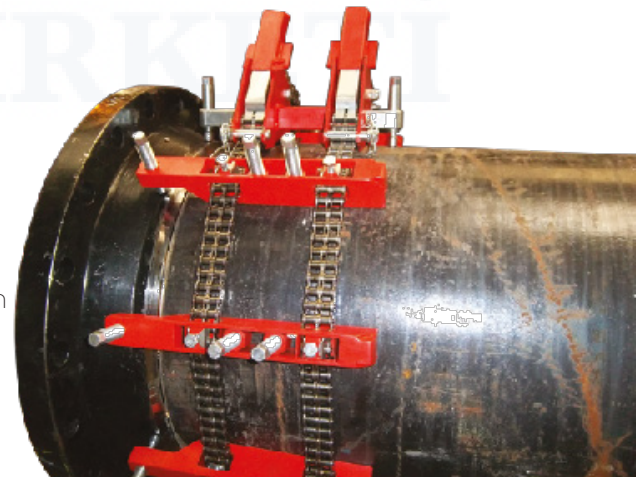

BORU OVALİTE GİDERME KELEPÇELERİ



TAG Rim kelepçeleri
Hizalama ve Düzeltme



Mega hizalama kelepçesi



Kaliteli bir kaynak ve malzeme için zorunlu olan ısıl işlem sistemi.

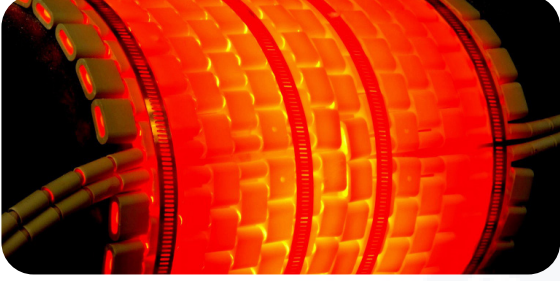

COOPERHEAT

İsteğe bağlı her çeşit ve boyutta ısıl işlem fırınları.



16 | AXXAIR ORBİTAL KESME VE KAYNAK MAKİNELERİ

Tüm orbital kaynak kafalarında basit ve kullanımı kolay standart parçalar kullanılmıştır. Bu, orbital kaynak dünyasına ilk adımlarını atanlar için idealdir.

3mm et kalınlığında büyük borular için 10mm - 220mm çap arası açık kafalı model kullanılabilir.

3mm et kalınlığından küçük borular için 6mm - 115mm arası kapalı kafalı model kullanılabilir.

Orbital kesme makineleri



Tube - Tubesheet kaynak



Orbital kaynak makineleri

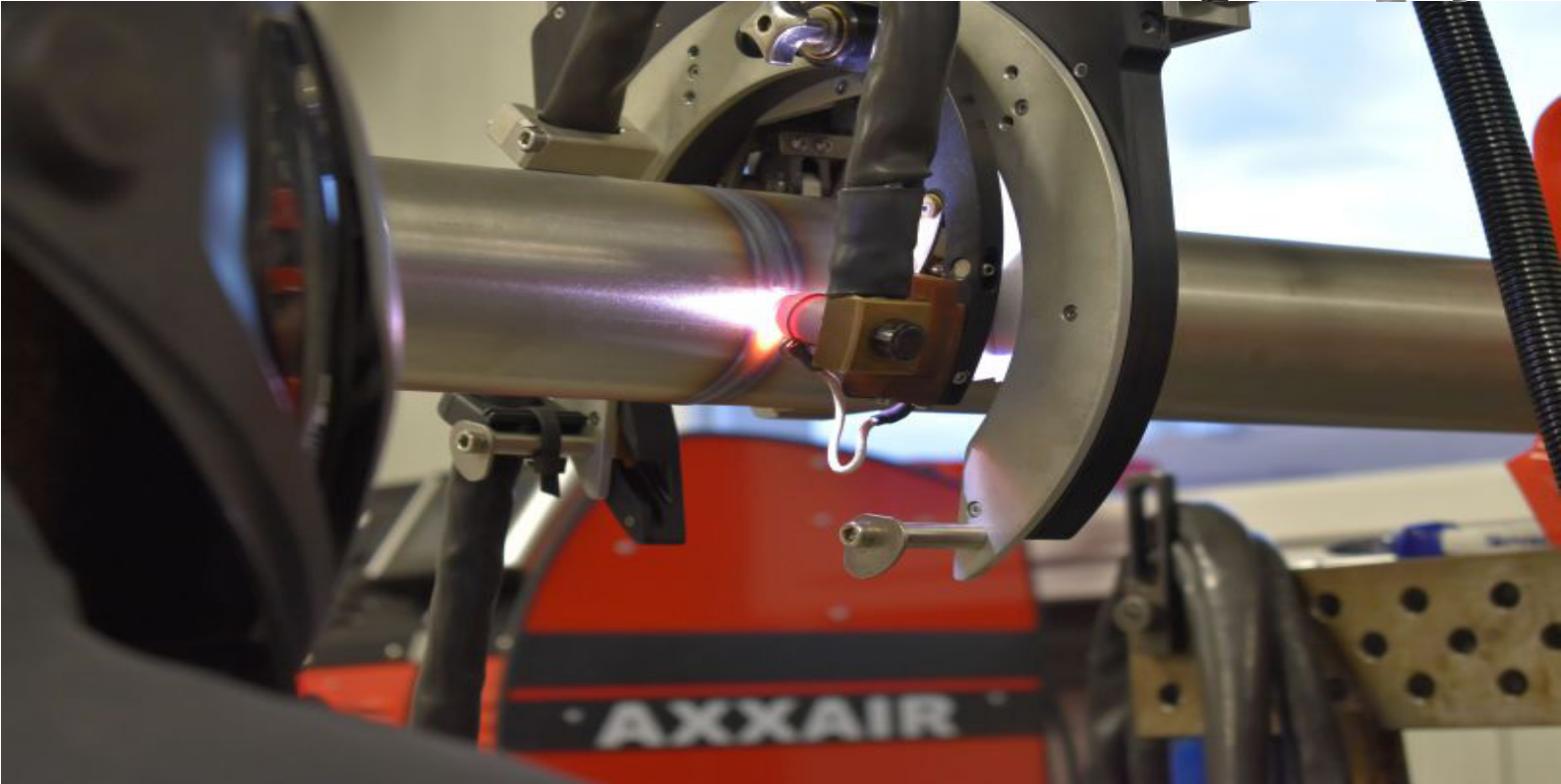



D-HEAD OTOMATİK KAYNAK MAKİNESİ

Birbirleriyle değiştirilebilir rehber halkalarıyla boruya oturtulması sağlanır ve Orbital kaynak makinelerinin 1" ve 14" arası serbest boyut aralığını korunması sağlanır. Otomatik orbital kaynak makineleri, iş verimini arttırarak, tamir sıklığını düşürerek ve sürekli sabit kalitede kaynaklar yaparak üretkenliği arttırır.

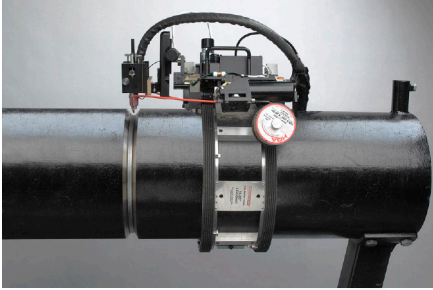

T-HEAD OTOMATİK KAYNAK MAKİNESİ

Magnatech T model kaynak kafası borudan boruya ve borudan bağlantıya kaynak yapmak için tasarlanmıştır. "Tam işlevli" dir. Yetenekli bir manuel kaynak makinesinin tüm hareketlerini yeniden üretme özelliğine sahiptir. 6 - 60" çalışma aralığındadır.

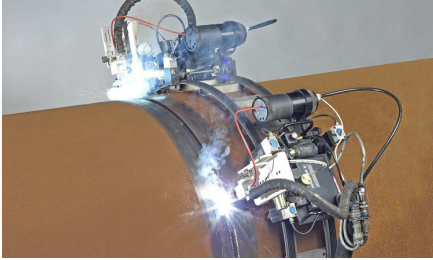

PIPELINER II KAYNAK MAKİNESİ

Magnatech Pipeliner II, borudan boruya ve borudan bağlantıya kaynak yapmak için tasarlanmıştır. Değiştirilebilir kılavuz halkalar kafayı boruya monte ederek 6" ve daha geniş boyutlar için kullanım imkanı sağlar. Pipeliner II, görev döngüsünü artırarak, onarım oranlarını azaltarak ve tutarlı kalitede kaynaklar üreterek verimliliği artırır.

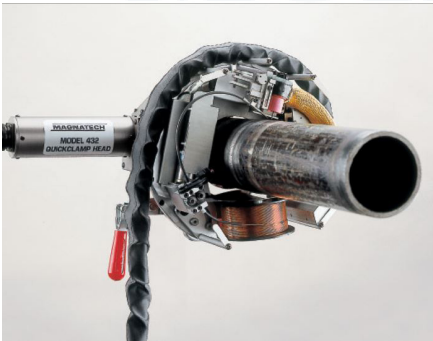

QUICK CLAMP KAYNAK MAKİNESİ

Sürekli ayarlanabilir bir kelepçe, boru boyutlarını değiştirirken bileşenlerin değiştirilmesi ihtiyacını ortadan kaldırır. Kafayı borunun üzerine kaydırın ve bir değiştirme kolu ile kelepçeleysin. Quickclamp kafaları, görev döngüsünü artırarak, onarım oranlarını azaltarak ve tutarlı kalitede kaynaklar üreterek verimliliği artırır. 1" - 6,675" arası modeller bulunur.



WELDINGDROID AKILLI KAYNAK ÇÖZÜMLERİ

Akıllı yazılımı, otomatik yükseklik ayarı, entegre bilgisayarını, tel beslemeli ya da tel beslemesiz seçenekleriyle hızlı, isabetli ve birbirinin aynısı kusursuz akıllı kaynak çözümleri.

Ø406 x 3 mm paslanmaz çelik borunun kaynağını otomatik olarak 6 dakikada tamamlar.

Yaklaşık 190 çalışma saatinde kendini amorti eder.

Kaynak hatalarını minimize eder.

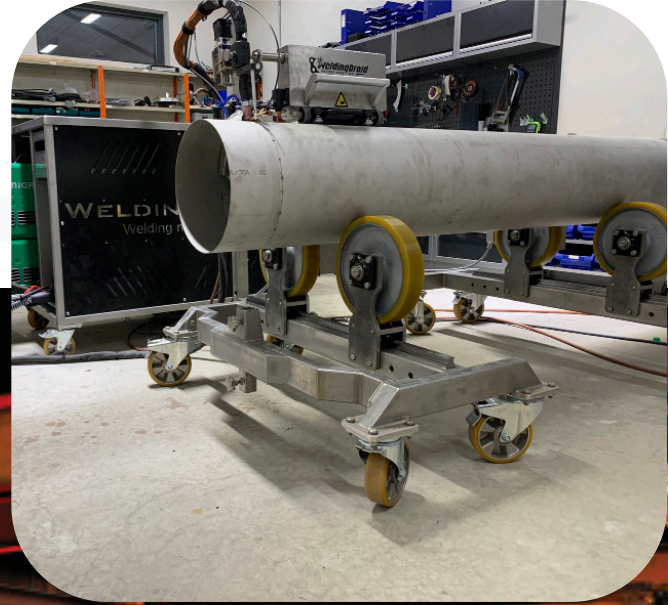

Keyhole TIG İşlemi (K-TIG)

K-TIG, bir destek çubuğuna veya dolgu malzemesine ihtiyaç duymadan kaynağı tamamlayan, eklem boyunca tüm yolu delen otomatik, tam nüfuz etme işlemidir.

K-TIG Keyhole son derece yüksek stabiliteye sahiptir. K-TIG işlemi tarafından oluşturulan Keyhole'un doğası, ark kuvvetlerindeki dalgalanmalar için dinamik olarak kendi kendini düzeltmesine izin verir. K-TIG süreci, çok çeşitli kaynak akımları ve ilerleme hızları üzerinde çalışır. Kurulum basittir.

Geleneksel GTAW/TIG

KEYHOLE TIG (K-TIG)

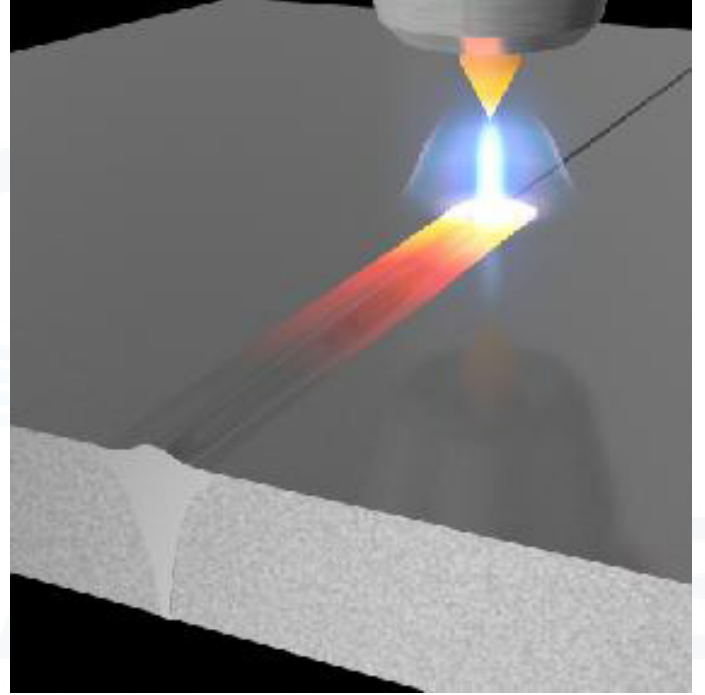
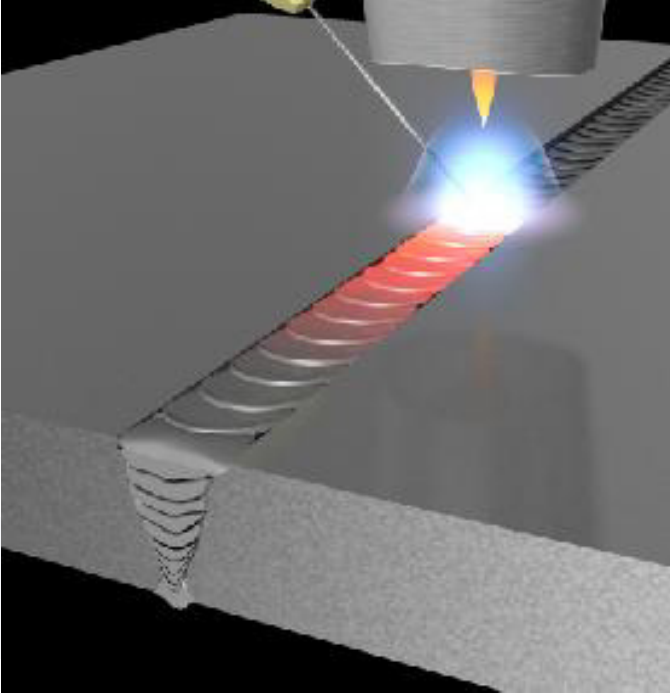

Geleneksel
GTAW/TIG

Keyhole TIG

Geleneksel
GTAW/TIG

Keyhole TIG



MIG / MAG Torçları



TIG Kaynak Torçları



Plazma Kaynak Torçları



BMC MARINE
MÜHENDİSLİK
LİMİTED ŞİRKETİ



İşleriniz için en iyi elektrolitik kaynak temizleme ve markalama ekipmanları



 **Cougartron**
Powered by innovation

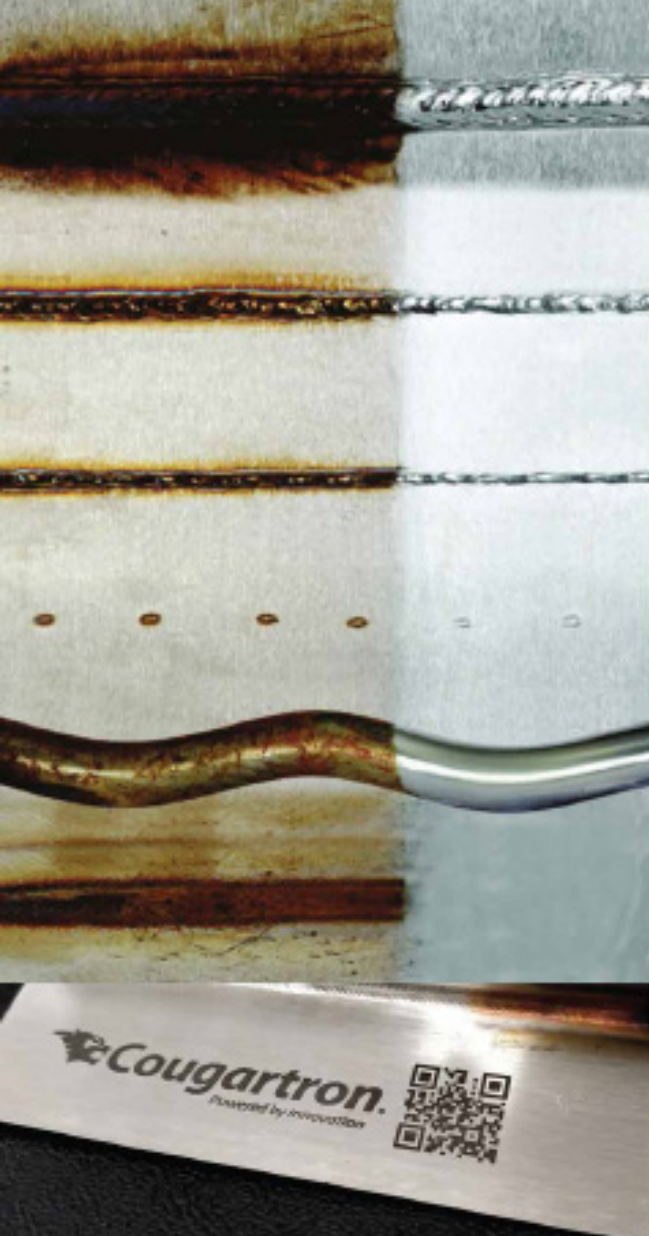

MIG Kaynağı (önce/sonra)

Çift Geçişli Kaynak (önce/sonra)

TIG Kaynağı (önce/sonra)

Nokta Kaynağı (önce/sonra)

Ek Yeri Geçışı (önce/sonra)

Isı Nüfuzu (önce/sonra)

Markalama



HYPERTHERM PLAZMA KESME VE OLUK AÇMA SİSTEMLERİ

Powermax® ürün ailesi 7 adet son derece taşınabilir, profesyonel ölçekte hava plazma sisteminden oluşur.

Zorlayıcı endüstriyel ortamlarda ağır işlere dayanacak şekilde üretilmiş olan sistemler, elektrik ileten tüm metal tiplerinde manuel veya otomatik kesme ve oluk açma için ideal seçeneklerdir.

Sistem boyutuna bağlı olarak 30 A'da 16 mm ve 125 A'da 57 mm kopararak kesme kapasitesi sunarlar.

Tipik kullanımlar ve uygulamalar

Endüstriler

- Ziraat
- Sanat, pano ve süsleme
- Otomotiv
- İnşaat
- Enerji
- HVAC
- Metal İşlemler
- Madencilik
- Boru ve boru hatları
- Gemi imalatı
- Çelik hizmeti merkezleri
- İnşaat çeliği
- Nakliye

Uygulamalar

- Bevel kesim
- Uzak noktaları kesme
- Fine feature kesimi
- Oluk açma

Platformlar

- Otomatik
- Manuel
- Çelik boru ve tüpler
- Robotik
- Yol
- X-Y kesim



- Ergonomiyi iyileştirin
- Takılma ve düşmeleri azaltın
- Malzeme işlemeyi azaltın
- Enerji verimliliğini artırın
- Gaz silindirlerini kaldırın



- Oksigazdan 4 kat daha hızlı
- Ayak izini azaltın
- Ön ısıtma yoktur
- Çıkmazları giderin
- Verimliliği artırın



- Elde zımbalamayı giderin
- El yaralanmalarını azaltın
- 10 kat verimlilik artışı
- Kalite artışı



- Tabana yakın yan kesim yapın
- Ek parçaları yeniden kullanın
- Bilemeyi azaltın
- Taban plakasında skarlanma olmaz
- Ön ısıtma yoktur
- Çok büyük zaman kazancı



- Yakıt gazlarını giderin
- Yangın gözcülerini giderin
- Verimliliği artırın
- Isıdan etkilenen bölgeleri azaltın
- Yamulmayı azaltın





TAŞLAMA ÖZELLİKLERİ

- Nihai talaş kaldırma oranları.
- Diğer taşlama taşlarına oranla %50 daha az gürültü ve titreşim.
- Taşlama taşı kadar sağlam ve güvenli.

KESME TAŞLARI ÖZELLİKLERİ

- Yüksek kesim hızı sayesinde hızlı iş ilerlemesi ve yüksek verim.
- Uzun kullanım ömrü sayesinde yüksek ekonomik verimlilik.
- Ulaşılması zor yerler için ideal ürünler.



ANA ÖZELLİKLER

- 3" - 8" Aralığındaki ana borular için
- Dökme demir, sfero, çelik, PCV, PE ve asbestli çimentoya uygun
- 8 Bar Hat Basıncı
- 10 l/s akış hızı
- Aqua Hydro® Torbaları şebeke basıncı kullanılarak şişirilir
- Entegre By-pass sistemi
- Hafif ekipman

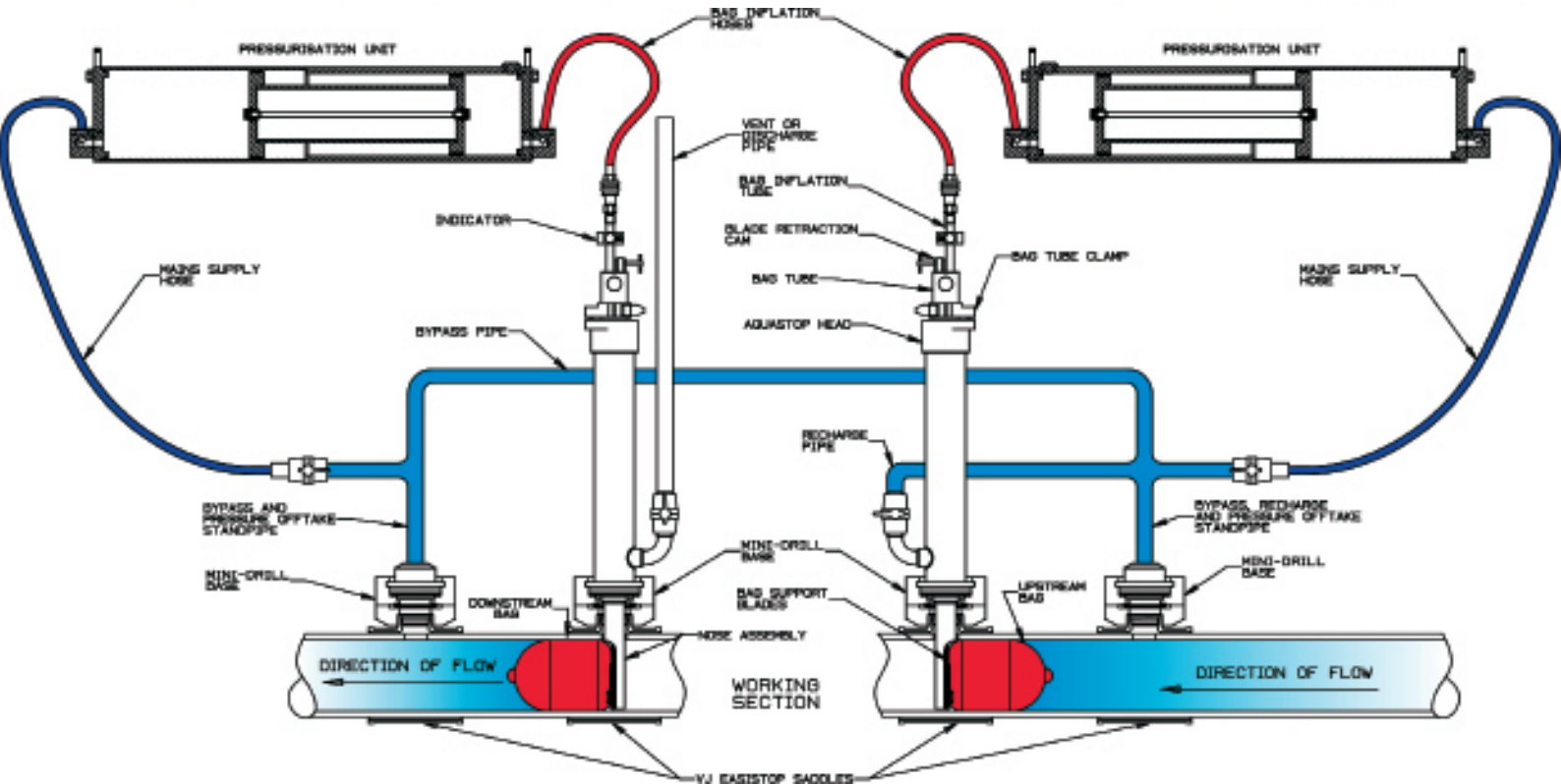
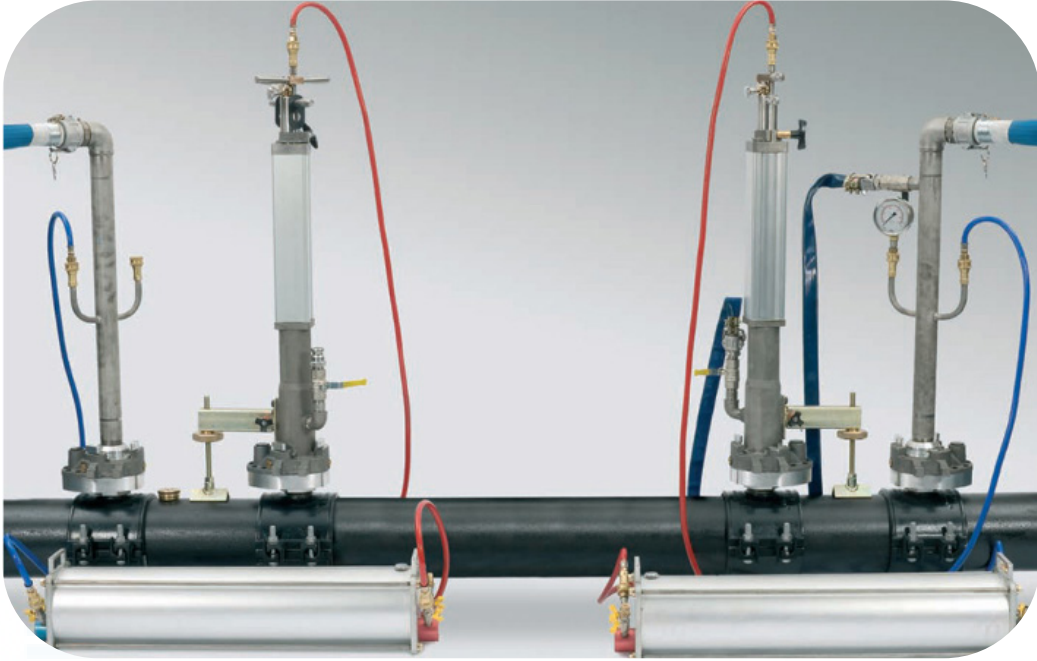

PETROLE VE KİMYASALA DAYANIKLI, YANMAZ ŞİŞİRİLEBİLİR BORU TAPALARI



Flameshield silver disc kaynak koruma balonu
2" - 48" aralığında bulunur.



Flameshield kaynak koruma balonu
2" - 48" aralığında bulunur.



Küresel şişirilebilir tapalar
1" - 96" aralığında bulunur.



Kimyasala dayanıklı şişirilebilir tapalar
2" - 44" aralığında bulunur.



Şişirilebilir kauçuk tapa
210mm - 3000m aralığında bulunur.



Denmar air bag boru tapası
2" - 48" aralığında bulunur.



KAYNAK KORUMA GAZI BARAJ SİSTEMLERİ

ARGWELD PurgElite



1" ile 24" arası borular için uygundur.

ARGWELD PurgExtra



1" ile 24" arası borular için uygundur.

ARGWELD QuickPurge



6" ile 88" arası borular için uygundur.

ARGWELD HotPurge



6" ile 88" arası borular için uygundur.

ARGWELD Şişirilebilir kaynak koruma gazı barajları



6" ile 88" arası borular için uygundur.





Accu-Freeze™ Otomatik Kontrollü Sıvı Nitrojen Boru Dondurma Sistemi

Borunun yüzey sıcaklığını kontrol ederek, Accu-Freeze®, 12 inç (300 mm çapa kadar) borularda 138 bar'a (2000 Psi) dayanabilen bir in-line buz tıkamasını güvenli ve doğru bir şekilde oluşturabilir.



Qwik-Freezer™ Taşınabilir CO2 Boru Dondurma Sistemleri

HFT Pipestoppers® Qwik-Freezer™ Boru dondurma Cihazları, boru veya boruların seçilen herhangi bir bölümünde sabit suları dondurmak için sıvı karbondioksit (CO2) kullanır.

KAYNAK KORUMA GAZI AKSESUARLARI

ARGWELD SUDA ERİYEN KORUMA GAZI TAMPONLARI



Tek seferlik büyük işler için düşük maliyetli barajlar.

ARGWELD KAYNAK KORUMA GAZI KALKANLARI

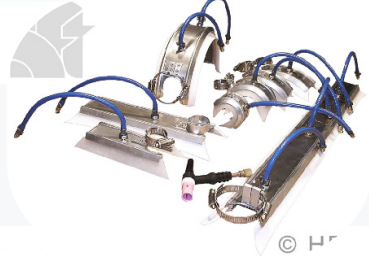

Daha parlak, oksit içermeyen kaynaklar sağlar. Hafif, düşük maliyetli, değiştirilebilir silikon yan şeritler, daha hızlı kaynak sağlar.

ARGWELD KAYNAK DESTEK VE TEMİZLEME BANDI



Temizlik maliyetlerinden tasarruf sağlar. Kaynak kusurlarını ortadan kaldırır.

ARGWELD PURGEYE 100 IP65 OKSİJEN MONİTÖRÜ



PurgEye® 100 IP65'i koruma gazı egzozuna bağladıktan sonra, oksijen seviyesini istediğiniz seviyeye indiren anlık okumalara sahip olacaksınız.





Pro Serisi

- 15 mm kalınlık
- 100×100 mm profilden masa ayakları
- Her bacak 700 kg taşıma kapasitesine sahip
- Stabil ve sağlam yapı
- Yüksek işçilik kalitesi
- Mükemmel düzlükte tabla (+/- 0,5mm)
- 100×100 ø16 veya ø28 sistem delikleri
- 4 tarafta delikli ızgara
- Kolay alet montajı için yivli ve frezelenmiş delikler
- Standart ayaklı masanın yükseklik ayarı yaklaşık 880-930mm
- Paslanmaz çelik kapak kullanma imkanı
- ISO 2768-1 standardı ile üretilmiştir
- Frezelenmiş tezgah kenarları



Plus Serisi

- 12 mm kalınlık
- 80×80 mm profilden masa ayakları
- Her bacak 500 kg taşıma kapasitesine sahip
- Stabil ve sağlam yapı
- Yüksek işçilik kalitesi
- Mükemmel düzlükte tabla (+/- 0,5mm)
- 100×100 ø16 veya ø28 sistem delikleri
- 4 tarafta delikli ızgara
- Kolay alet montajı için yivli ve frezelenmiş delikler
- Standart ayaklı masanın yükseklik ayarı yaklaşık 880-930mm
- Paslanmaz çelik kapak kullanma imkanı
- ISO 2768-1 standardı ile üretilmiştir
- Frezelenmiş tezgah kenarları



Eco Serisi

- 8 mm kalınlık
- 60×60 mm profilden masa ayakları
- Stabil ve sağlam yapı
- Yüksek işçilik kalitesi
- Mükemmel düzlükte tabla (+/- 0,5mm)
- 100×100 ø16 veya ø28 sistem delikleri
- 4 tarafta delikli ızgara
- ISO 2768-1 standardı ile üretilmiştir
- Standart ayaklı masanın yükseklik ayarı yaklaşık 880-930mm
- Paslanmaz çelik kapak kullanma imkanı
- Çalışma yüzeyini genişletmek için masalar serbestçe birleştirilebilir





Exact Pipe Saw 170E

- Patentli Boru Kavrama Sistemi
- Ayarlanabilir Hız
- Kullanım Aralığı: OD 0,6" - 6,7" (15-170 mm)
- Geri Dönüşe Gerek Bırakmayan Mükemmel Kesim
- Tüm Malzemeler İçin Uygun



Exact Pipe Saw 220E

- Patentli Boru Kavrama Sistemi
- Hafif, Taşınması Kolay
- Kullanım Aralığı: OD 0,6" - 8,6" (15-220 mm)
- Geri Dönüşe Gerek Bırakmayan Mükemmel Kesim
- Tüm Malzemeler İçin Uygun



Exact Pipe Saw 280 Pro

- Patentli Boru Kavrama Sistemi
- Daha Güçlü Motor
- Kullanım Aralığı: OD 1,6" - 11" (40-280 mm)
- Bıçağın tam olarak hizalanması için entegre lazer
- İdeal kesme hızının görsel gösterimi



Exact Pipe Saw 360 Pro

- Patentli Boru Kavrama Sistemi
- Daha Güçlü Motor
- Kullanım Aralığı: OD 2,9" - 14,1" (75-360 mm)
- Bıçağın tam olarak hizalanması için entegre lazer
- İdeal kesme hızının görsel gösterimi



Exact Pipe Saw 460 Pro

- Patentli Boru Kavrama Sistemi
- Daha Güçlü Motor
- Kullanım Aralığı: OD 2,9" - 14,1" (75-360 mm)
- Bıçağın tam olarak hizalanması için entegre lazer
- İdeal kesme hızının görsel gösterimi



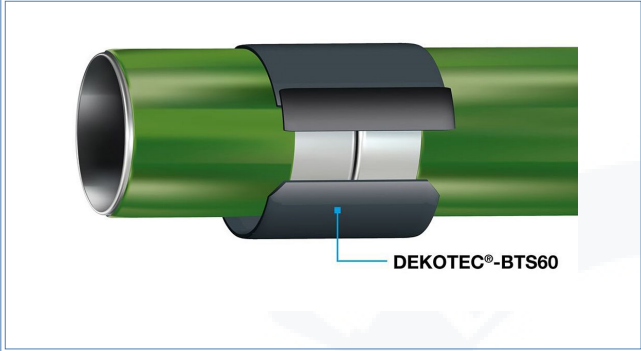

DEKOTECH-BTS60

Çelik borulardaki saha bağlantılarını korozyona karşı korumak için kendi kendini onaran butil sargılar.



DEKOTECH-HTS70

Çelik borulardaki kaynaklı dikişleri korozyona karşı korumak için yüksek yük koşulları için ısıyla beraber eriyebilen sargı bantları.

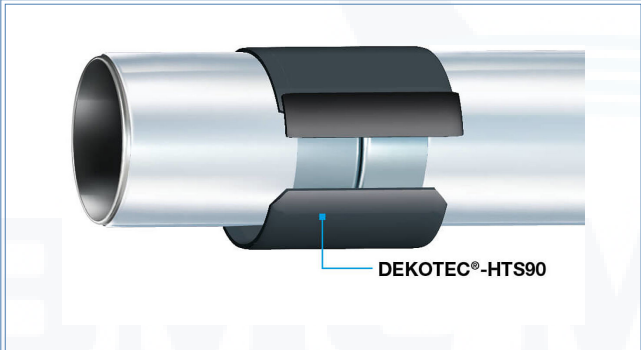

DEKOTECH-HTS90

Çelik borulardaki kaynaklı dikişleri korozyona karşı korumak için yüksek sıcaklık direncine sahip ısıyla yapışan sargı bezleri

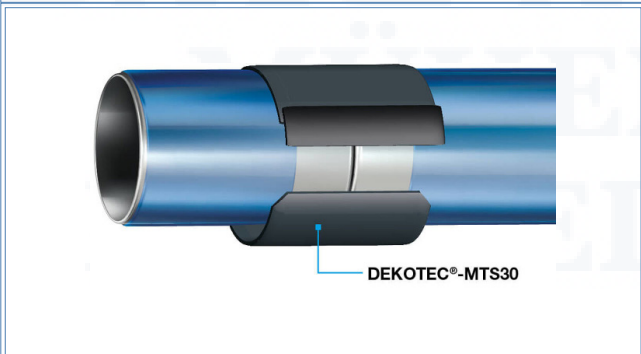

DEKOTECH-MTS30

Çelik borulardaki kaynaklı dikişleri korozyona karşı korumak için uygun maliyetli mastik sargı çözümü.



Keskin Köşe RADIUS Makinaları sayesinde zahmetsiz ve hızlı şekilde saclarınızda ya da isterseniz saclarınızda kusursuz pah kırma, frezeleme ya da kaynak ağız açma işlemlerini gerçekleştirebilirsiniz.

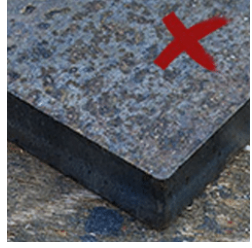

TAG PMM155
min 1.5mm
sac kalınlığı



TAG PMM200
min 6mm
sac kalınlığı



EFD - İNDÜKSİYONLU GÜVERTE TAVLAMA SİSTEMİ



EFD markası, 1980'lerin başında güverte ve perde düzleştirme için indüksiyon kullanımına öncülük etti. Bugün, dünya çapında büyük tersaneler tarafından kullanılmaktadır.

Tavlama, düzleştirme işlerinin sürelerini yüzde 80'e varan oranda azaltır.



Rafinerilerde, petrol ve doğalgaz hatlarında planlı duruş ve tamir bakım işleri için boru soğuk kesme ve kaynak ağız açma makinelerimizi kiralama imkanı sunuyoruz.

Tecrübeli ekibimiz ve yüksek kaliteli ekipmanlarımızla hızlı ve güvenilir kesme hizmeti sağlıyoruz. Türkiye'nin neresinde olursanız olun uzman ekibimiz kesim işlerinizi tamamlamak için her zaman desteğe hazır.

%100 müşteri memnuniyeti ve güçlü referanslarımızla sizlere yardımcı olmaktan mutluluk duyarız.





BİZE ULAŞIN

BİZİ ARAYIN

BİZE MAİL ATIN

Sizlere en iyi çözümleri sunabilmemiz için bizi arayın.

Eğer ihtiyaçlarınız görsellerle anlatmak istiyorsanız bize mail yoluyla ulaşabilirsiniz. Size en kısa sürede dönüş yapılacaktır.

+90 (216) 504 10 15

info@bmcmarine.com

Sosyal Medya Hesaplarımız



Adres: Esenyalı Mah. Yanyol Cad. No: 61/144 34903
Pendik / İSTANBUL

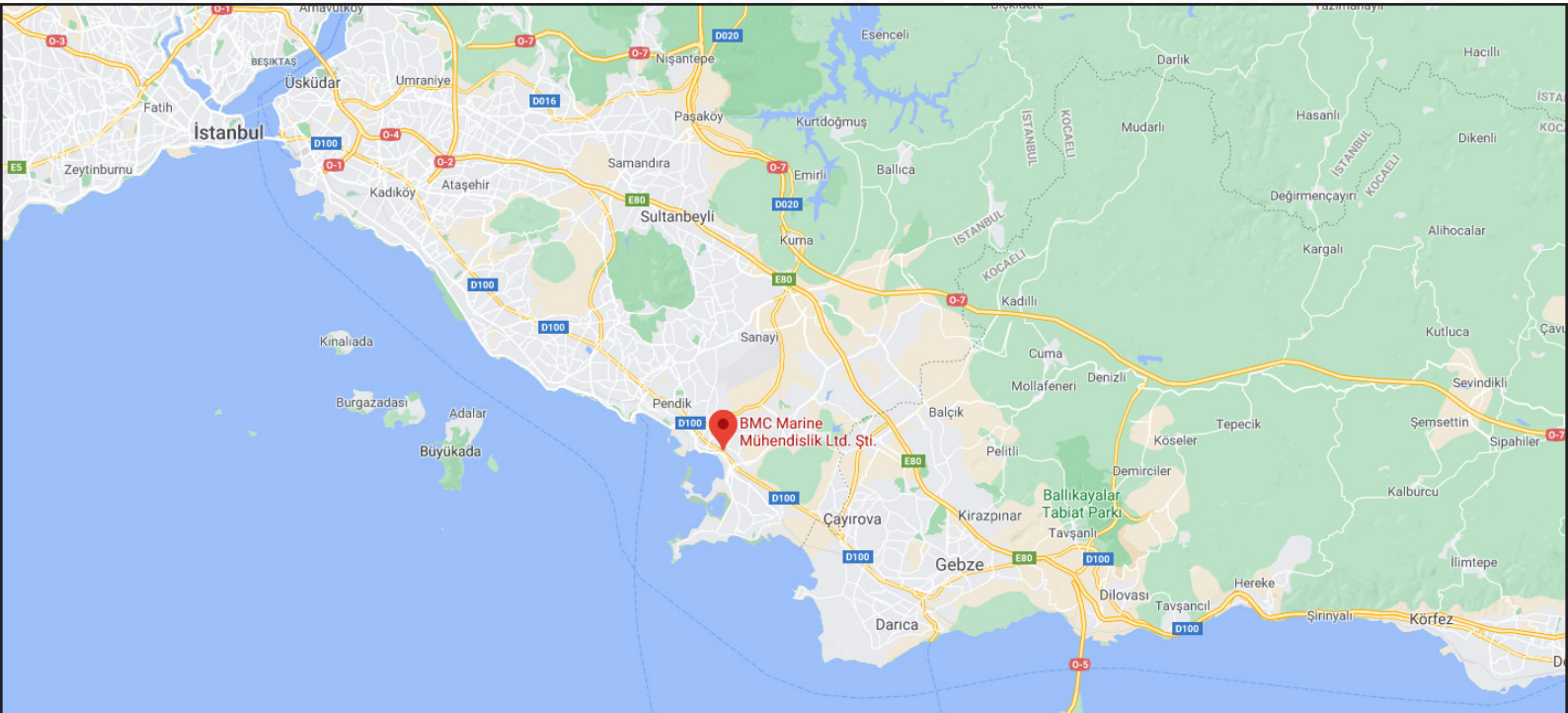

info@bmcmarine.com - 0216 504 10 15 - www.bmcmarine.com

GÜVENİLİR BORU EKİPMANLARI TEDARİKÇİNİZ



info@bmcmarine.com

0216 504 10 15

www.bmcmarine.com