

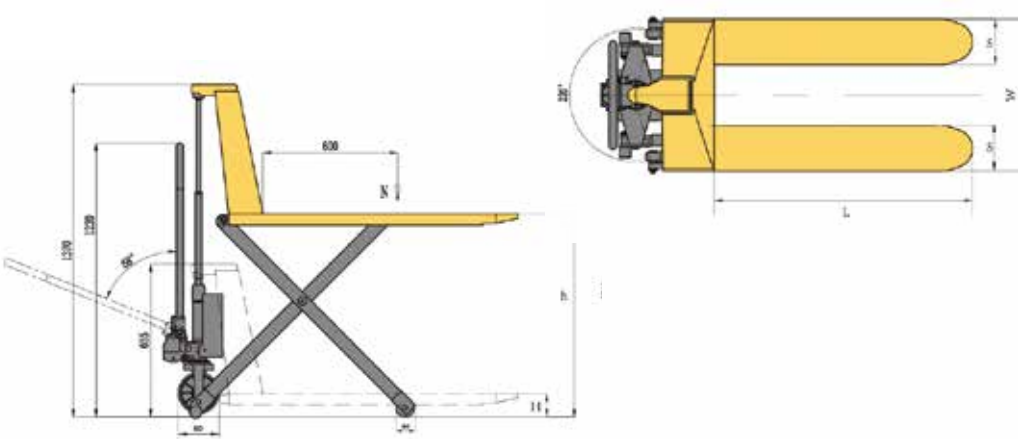

## Manuel Makaslı Transpalet | Manual Scissor Lift Pallet Truck

Model / Model	SLT 10	SLT 15	
Kapasite / Capacity	1000	1500	kg
Maks. çatal yüksekliği / Max. Fork lift height	800	800	mm
Min. çatal yüksekliği / Min. Fork lift height	85	85	mm
Dıştan dışa çatal genişliği / Fork outside distance	540	540	mm
Çatal uzunluğu / Fork length	1150	1150	mm
Çatal ölçüsü / Size of fork	160 x 50	160 x 50	mm
Teker tipi / Wheel type	NAYLON	NAYLON	-
Yön tekerleği / Steering wheel	180 x 50	180 x 50	mm
Yük tekerleri / Load wheels	80 x 70	80 x 70	mm
Net ağırlık / Weight	115	127	kg

- Yük ağırlık limitlerini aştığında pompanın hasar görmesini önlemek için basınç tahliye valfi vardır.
- With pressure relief valve and overload valve to prevent pump damages when loads exceeds weight limits.



**İşinizi  
Kolaylaştırın**  
Make Your Job Easier