

ÖZBİLİM LABELLER TEKNİK ÖZELLİKLER

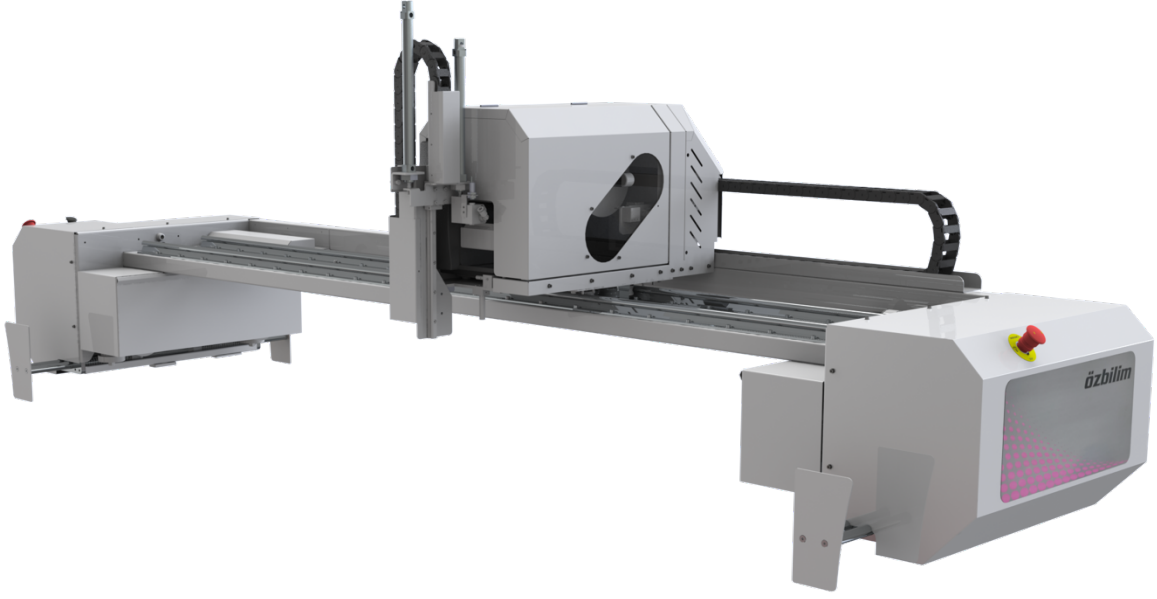
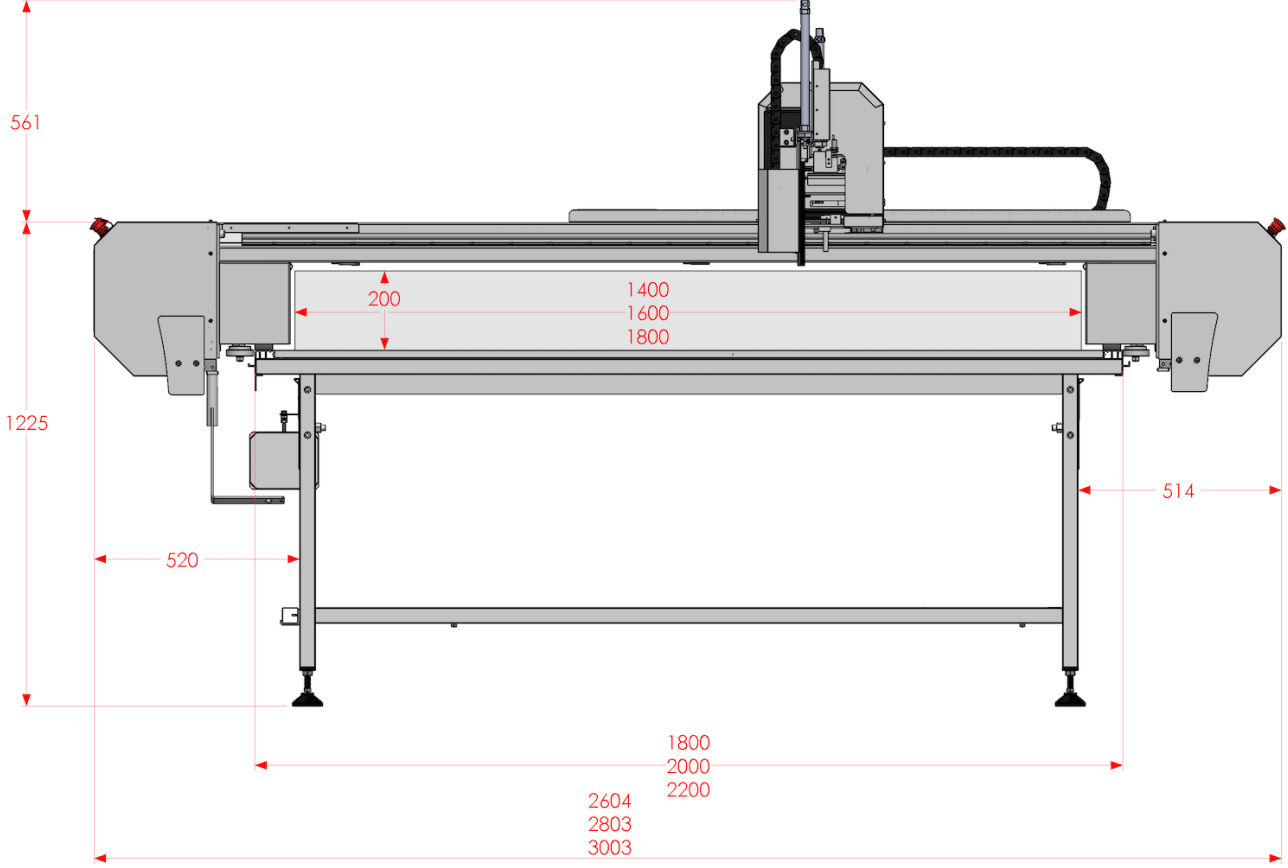

TEKNİK BİLGİLER**1 Boyutlar****2 Özellikler**

Model	Labeller
Etiket Alanı	40*25-60*30 mm
Etiketleme Eni	180 – 200 – 220 cm
Etiketleme yüksekliği	20 cm
Ort. Etiketleme Döngü Süresi	1.8 sn
Makine hızı	1,5 m/sn
Güç Tüketimi	1.5 kW/220 V-50 Hz
Hava Basıncı	6-7 BAR

Genel Özellikleri

1. **Plotter ve plotter kağıtlarına** olan ihtiyacı ortadan kaldırır. Makine, sarf malzemeleri ve işletme maliyetleri üzerinde büyük miktarda düşük maliyet.
2. Her türlü pastal CAD çiziminin beden bilgisi etiketlemesi için tasarlanmıştır
3. Çift aktüatörlü etiketleme sistemi. Piyasadaki diğer jenerik etiketleme sistemlerine kıyasla **çalışma hızında mükemmel artış**
4. Endüstriyel PC ve Soft PLC (**CODESYS SOFTMOTION**) kontrollü, 10 inç ekran kullanıcı dostu dokunmatik ekran HMI.
5. Yazılım ve etiket içerikleri müşteri ihtiyaçlarına göre yeniden tasarlanabilir.
6. Kavisli desenlerin merkezini etiketleme yeteneği.
7. Kurulumu ve çalışmaya başlaması kolaydır. Kesimhanelerde büyük miktarda alan gerektirmez
8. Kabul edilen dosya türü: ISO CUT
9. Servo Motor tahriki, makinenin hızlı ve hassas hareket etmesini sağlar
10. Düşük enerji tüketimi. Daha sürdürülebilir bir gelecek için tüketim maliyetlerini düşürür.
11. Kolay ve düşük maliyetli bakım