



**VIKOMAK MAKİNA**  
VİDA KOVAN İMALATI VE REVİZYONU



**20**

YILLIK TECRÜBE

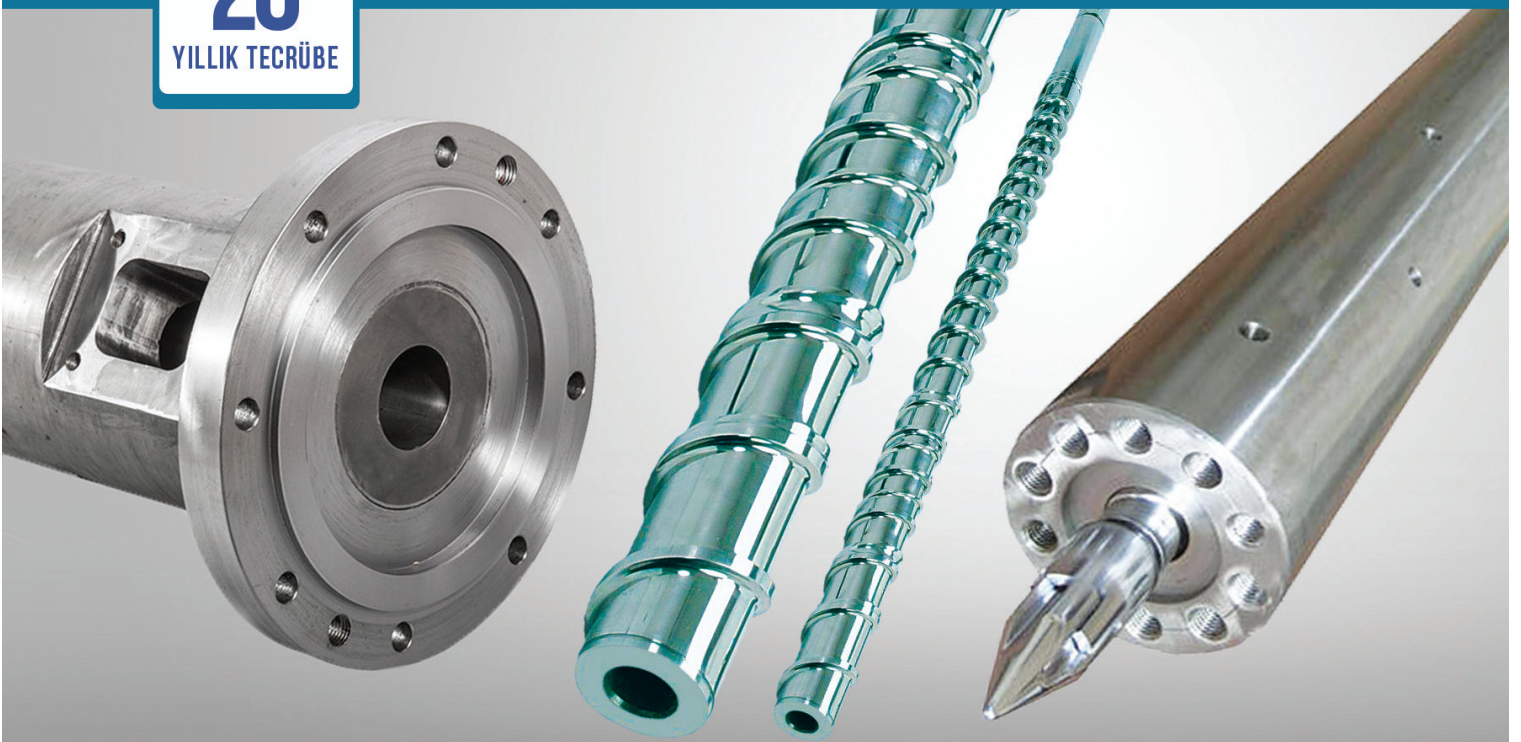

# SCREW BARREL

*Eğer insanlar benim ustalığımı kazanmak için ne kadar uğraştığımı bilselerdi, o kadar harika görünmezdi-Michelangelo.*

[www.vikomak.com.tr](http://www.vikomak.com.tr)

## Hakkımızda/About US

Vikomak Makina, 20 yıllık sektörel ve teknik tecrübe ile 2005 yılında kurulmuş olup müşterilerine Alkop sanayi sitesinde hizmet vermektedir. Kuruluş amacı, ülkemizde faaliyet gösteren sanayi kuruluşlarının ihtiyaç duyduğu kovan ve plastik makine yedek parçalarının üretiminde gerekli ihtiyaçların sağlanması ve gerekli sistemlerin eksikliklerinin projelendirilerek giderilmesidir.

Vikomak Machine was established in 2005 with 20 years of sectoral and technical experience and serves its customers in the Alkop industrial site. The purpose of its establishment is to provide the necessary needs in the production of hive and plastic machine spare parts, which are needed by the industrial organizations operating in our country, and the elimination of the deficiencies of the necessary systems by projecting them.

## Misyonumuz/Our Mission

Dünya da sektörün teknolojik yeniliklerini takip etmek ve bu teknolojiler ışığında firmamızı sürekli yenilemek ve güncel tutabilmektir. Yurt içi ve yurt dışı pazarlarda müşterilerimize daha hızlı yanıt verebilmek için yeniliğin değerine inanıyoruz.

To follow the technological innovations of the sector in the world and to constantly renew and keep up our company in the light of these technologies. We believe in the value of innovation in order to respond faster to our customers in the domestic and international markets.

# Nasıl Çalışıyoruz/How We Work

Müşteri odaklı doğru proje ve tam zamanlı üretim prensibiyle çalışıyoruz.  
We work with the principle of customer-oriented right project and full-time production.

## Müşteri ve Üretim / Customer and Production

Müşteri odaklılık prensibiyle çalışıyor ve doğru projelendirme ile tam zamanlı üretim yapıyoruz.  
Working with the principle of customer orientation and We produce full time with the right project.

## Projelendirme ve Tasarım / Projecting and Design

Üretim hattında üretilecek olan ürünün teknik tasarım aşaması.  
The technical design phase of the product to be produced in the production line.

## Doğru Fiyatlandırma Garantisi / Correct Pricing Guarantee

Üretilecek ürünün doğru fiyatlandırma süreci.  
The correct pricing process for the product to be produced.

## Tam Zamanlı Üretim / Full Time Production

Müşteri ürün teslim süreci doğrultusunda kalite standartlarını tamamlamış tam zamanlı üretim.  
Full-time production that has completed quality standards in line with the customer product delivery process.

# Neden Biz/Why US

20 yıldır yerinde, doğru ve tam zamanlı projelere imza atıyoruz./  
The satisfaction and happiness of our customers and employees is our main priority.

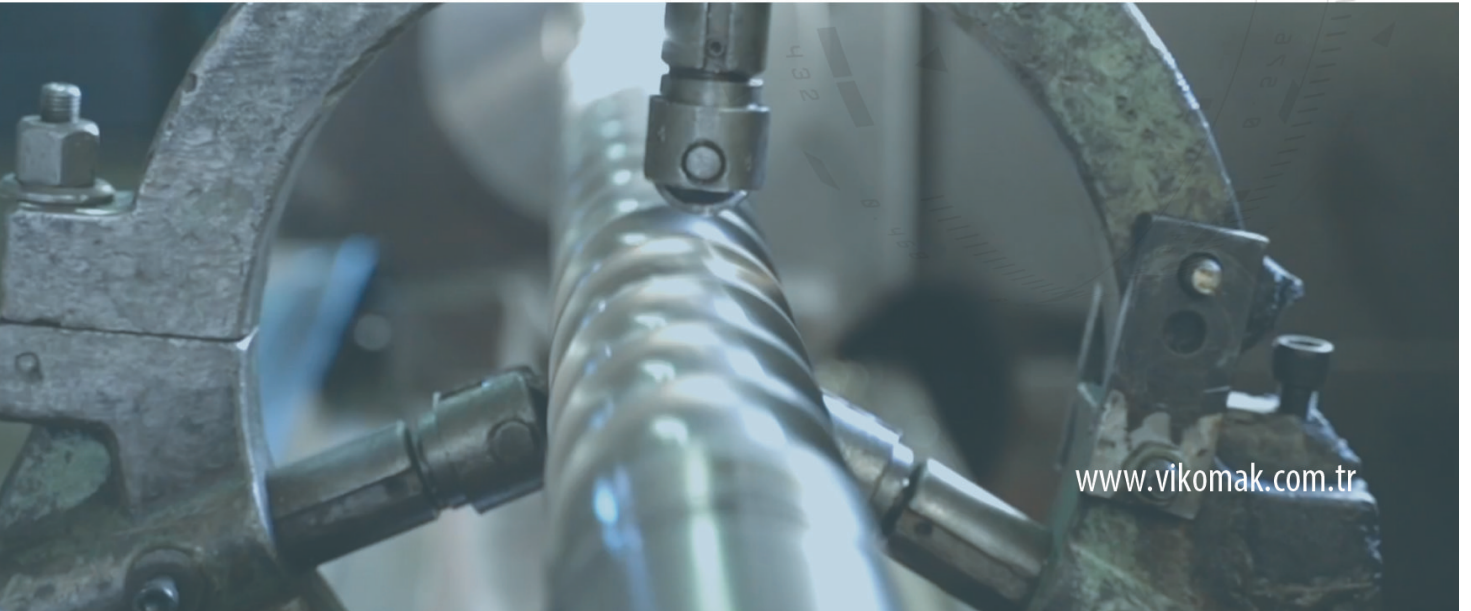

# Vidalar/Screws

Vida plastikleştirme döngüsü sırasında, plastikleştirme biriminin parçası son derece önemli bir rol oynar. Vidanın en önemli özelliklerinden biri, dönüştürülmüş polimere uygun plastikleştirme ve homojenizasyon kapasitesidir. Bu özelliklere sahip olmayan vida performansı enerji ve para kaybına neden olur. İhtiyaç duyduğunuz vidanın ölçülerini belirleyip bize göndermeniz durumunda en hızlı sonuç zamanında alınıp teslim edilecektir.

During the screw plasticizing cycle, the part of the plasticizing unit plays an extremely important role. One of the most important features of the screw is its plasticization and homogenization capacity suitable for converted polymer. Screw performance that does not have these properties causes energy and money to be lost. If you determine the dimensions of the screw you need and send it to us, the fastest result will be received and delivered on time.



## ÇEKİRDEĞE KADAR SERTLEŞTİRİLMİŞ VIDALAR THROUGH HARDENED SCREWS



## YÜKSEK KOROZYONA DAYANIKLI VIDALAR HIGH CORROSION RESISTANT SCREWS



## Ürünlerimiz *Our Products*

# Kovanlar/Barrels

Vidayı kovana yerleştirmenin yanı sıra, vida ile düşük toleransla çalışarak, ısıtma grubundan ısının homojen olarak dağıtılması, plastik hammaddenin basınç ve ısı ile eritilmesi gibi kritik görevleri üstlenir. İhtiyaç duyduğunuz ölçüleri belirleyip bize göndermeniz durumunda en hızlı sonuç zamanında alınıp teslim edilecektir.

In addition to accommodating the screw in the barrel, it undertakes critical tasks such as homogeneous distribution of heat from the heating group and melting of plastic raw material with pressure and heat by working with low tolerance with the screw. If you determine the dimensions you need and send them to us, the fastest result will be received and delivered on time.

## EKSTRÜZYON VE ENJEKSİYON KOVANLARI EXTRUSION AND INJECTION BARRELS

# Burçlar/Bushes

20 ila 160 mm delik çapı aralığında, groove, helisel ve aksel burçlar üretmekteyiz. İhtiyaca göre nitrasyonlu veya çekirdeğe kadar sertleştirilmiş çelikten üretilen burçlar, hassas toleranslara sahiptir. Üretilen burçlar, müşterimizin ihtiyacına uyacak şekilde tasarlanabilir.

We produce grooved, helical and axial bushings in the range of 20 - 160 mm hole diameter. Bushings made of nitrided or hardened steel, as required, have precise tolerances. The bushings produced can be designed according to the needs of our customers.



## NİTRASYONLU BURÇLAR NITRIDED BUSHES

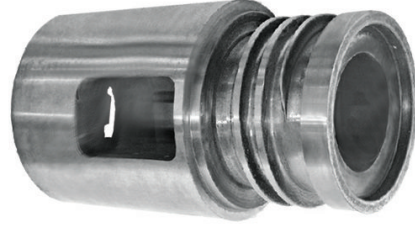
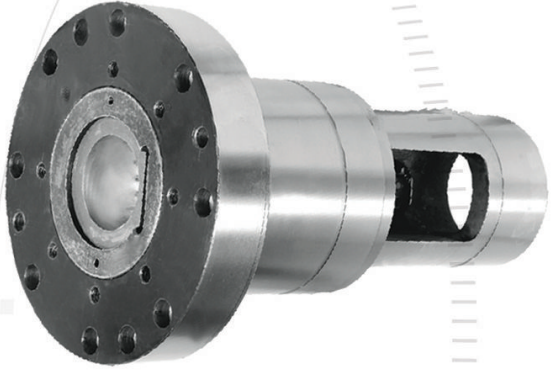

## ÇEKİRDEĞE KADAR SERTLEŞTİRİLMİŞ BURÇLAR THROUGH HARDENED BUSHES

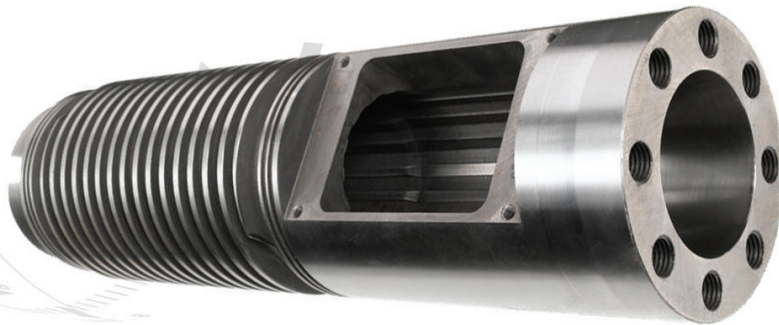

Ürünlerimiz *Our Products*

# Meme Takımı/ Nozzle Sets

Ürettiğimiz meme takımlarında da aynı özen ve titizliği göstermekteyiz. Birçok standart meme takımı üretmekteyiz, ancak ihtiyaçlarınıza göre farklı özellik ve uzunlukları da işleyebiliyoruz.

We show the same care and meticulousness in the nozzle sets we produce. We manufacture many standard nozzle sets, but we can also process different specifications and lengths according to your needs.

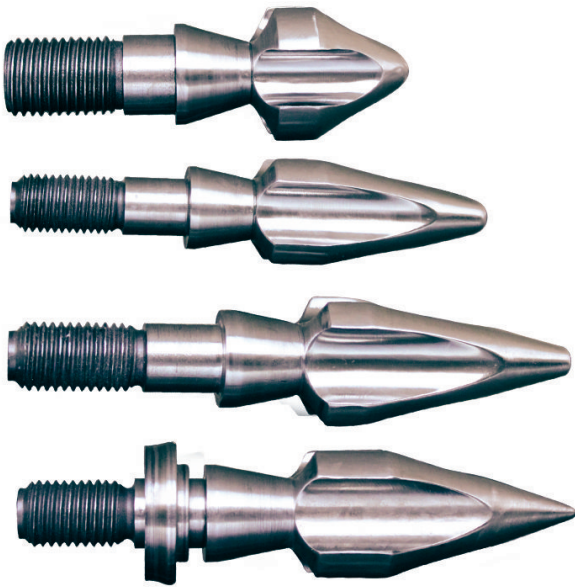
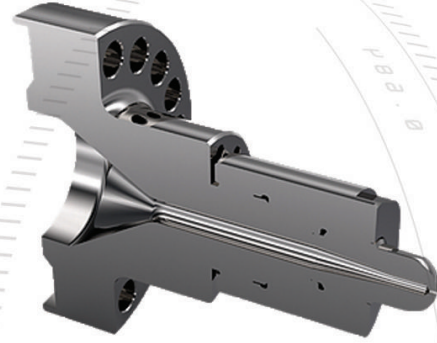

# Roket Takımı/ Rocket Tip-Sets

Enjeksiyon aşamasında malzemenin doğru akışını sağlamak için plastik malzemenin valf ile kabuk çıkışı arasında iyi bir izolasyonla hareket etmesini sağlayan kritik bir bileşendir. Bu özellikleri sağlamayan roket ekibi verimi düşürür.

It is a critical component that ensures that the plastic material moves with good insulation between the valve and the shell outlet in order to ensure the correct flow of the material at the injection stage. The rocket team that does not provide these features reduces the efficiency.



Sizin Başarınız Bizim Başarımızdır &  
Your Success is Our Success.



## REFERANSLARIMIZ



FABRİKA / FACTORY



Akçaburgaz Mah.1575 Sok.Alkop San.Sitesi C3 Blok No:1-2  
Esenyurt / İSTANBUL TURKEY  
Tel: (+90) 212 567 38 31-26  
Fax : 212 567 39 85  
Gsm: 0532 631 76 31  
E.mail: info@vikomak.com.tr

www.vikomak.com.tr