

DINCER 70

KUTU KATLAMA VE YAPIŐTIRMA MAKİNELERİ

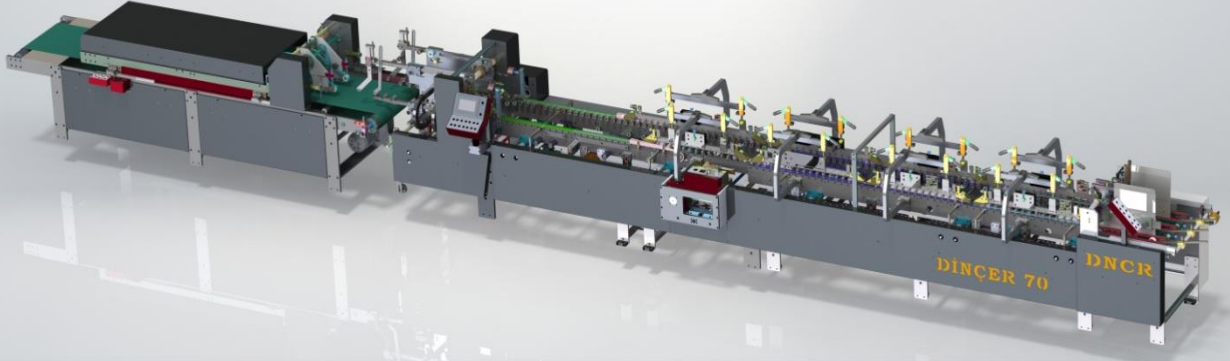

TARİH :

FİRMA :

YETKİLİ KİŐİ :

GÖNDEREN : ÜMİT DİNÇER

Makine Tipi : Dinçer 70 - 3 Nokta / 4 Nokta

PRODUCED BY
DNCR
GROUP



Teknik Özellikler :

Yükleme Ünitesi:



- 6 adet (1300mm x 8mm x 25mm)sağa ve sola birbirinden bağımsız kolay ayarlanabilen,yükleme kayışları.
- Ayarlı vibrasyon motoru.
- **Birbirindenbağımsız ,ileri geri ayarlanabilen ve ihtiyaca göre sökölüp takılabılen elmas dıller grubu (2 adet)**
- Bağımsız kayış gerdirme olanağı.
- Kolay monte-demonte edılebılen kayış sistemi

Ön Katlama Üniteleri:

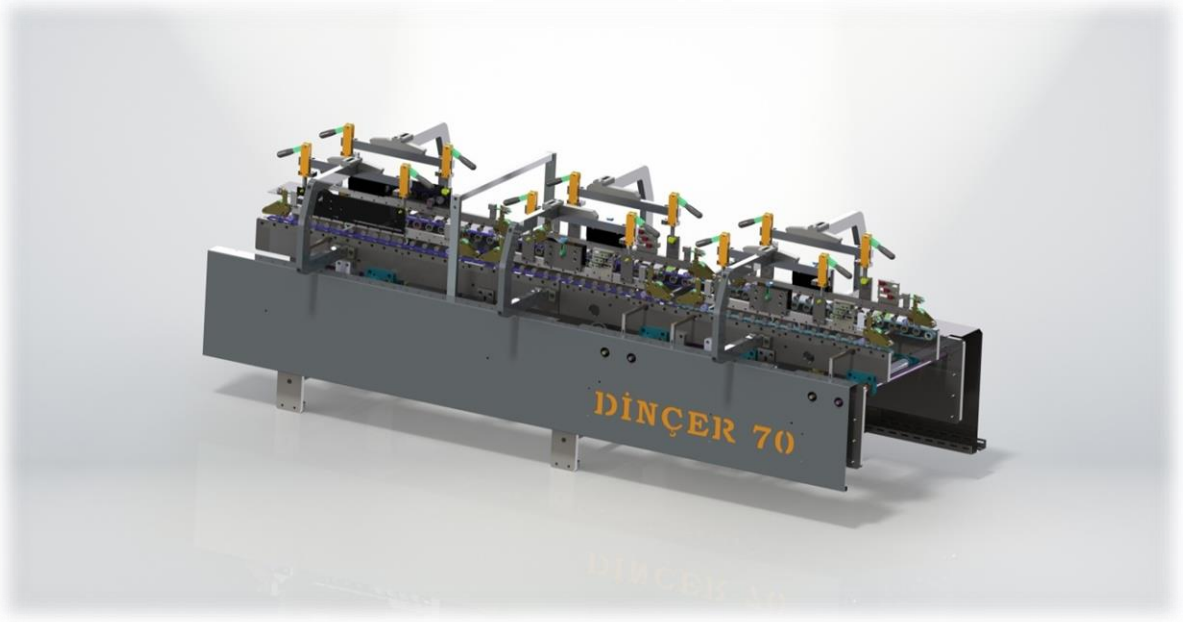

- Kutuların 135 dereceye kadar yatırılmasını sağlayan orta caka sistemi.
- **2+2+2 taşıyıcı lama grubu.**
- Yapıştırma kulağı caka grubu.
- Orta caka grubu.
- Kaydırılabilir ayarlı üst baskılar
- **Dirsekli model 2 adet üst baskı taşıma grubu**

DİP KİLİT UYGULAMASI :

- 3 hatlı alt taşıyıcı kayış ve 3 hatlı üst baskı grubu.(kaydırılabilir ayarlı)
- **Birbirinden farklı 3 boyda 2 şer adet düz kepçe.**
- **Birbirinden farklı 3 boyda 2 şer adet ters kepçe.**
- **Katlama tırnak grubu.(3 nokta makina için 6 adet / 4-6 nokta makina için 8 adet)**
- Çeşitli kutulara göre değiştirilebilen farklı ölçü ve yapılarda katlama tırnak çelikleri.
- Bu uygulama ön katlama ünitelerinde gerçekleştirilir.

4 Nokta için Servo Geri Katlama (OPSIYONEL):

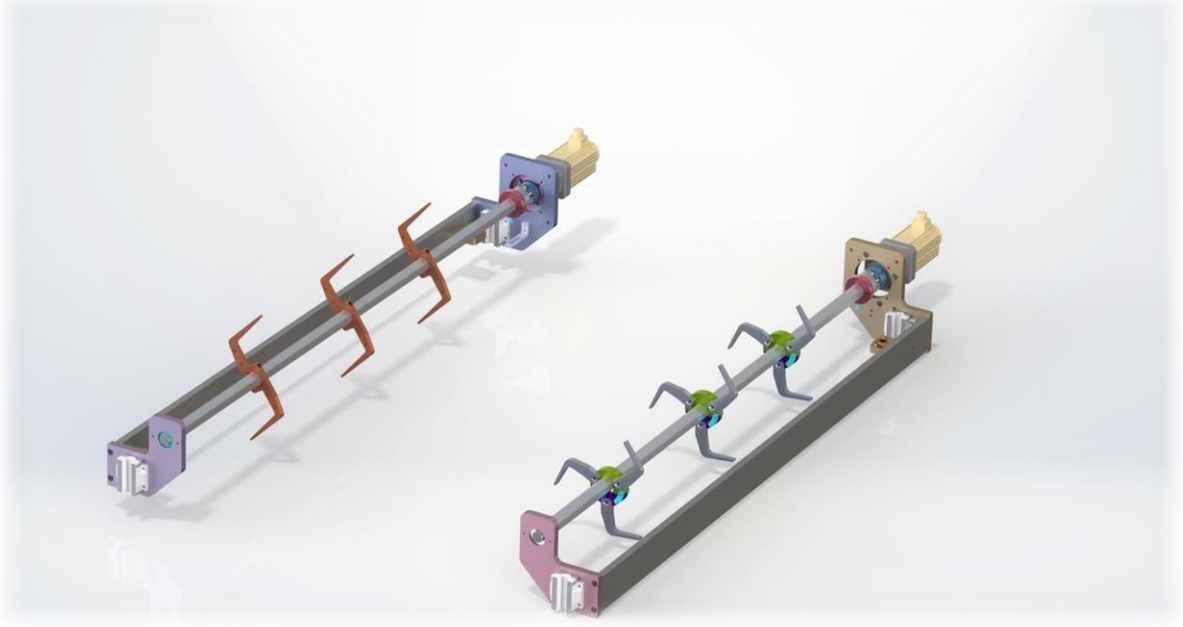

- DINCER Servo Geri Katlama Sistemi,sürekli ve düzenli 4 Nokta geri katlama fonksiyonu sağlar.Servo sistem sayesinde, kutu kulak boyunun sisteme girilmesinden sonra bütün ayarlar otomatik olarak belirlenir ve makine ebadı dahilindeki tüm kutu çeşitlerinin katlaması başka bir veriye gerek kalmaksızın sağlanır.Operatör, dokunmatik ayar ekranı sayesinde farklı tür ve gramajlarına bağlı parametre değişikliklerini kolayca yapar ve bütün kutu ayarları, ileride tekrar kullanılabilme üzere elektrik değeri hafızasına alınır.
- **Birbirinden farklı 2 boyda 2 şer adet ters kulak tahta kepe**
- **Birbirinden farklı 2 boyda 2 şer adet düz kulak tahta kepe**
- Kapaklı 4 Nokta kutular için çeşitli ölçülerde paslanmaz çubuklar.
- Geri katlama için 2 servo motor.
- Bu uygulama ön katlama ünitelerinde gerçekleştirilir.
- Asansörlü otomatik ayar yapılabilen sistem grubu.
- **Birbirinden farklı 2 çeşit 3 lü tırnak gövde 8 adet ve tırnaklar 24 adet**
- **1 çeşit 2 li tırnak gövdesi 6 adet ve tırnaklar 12 adet**

Son Katlama ünitesi:

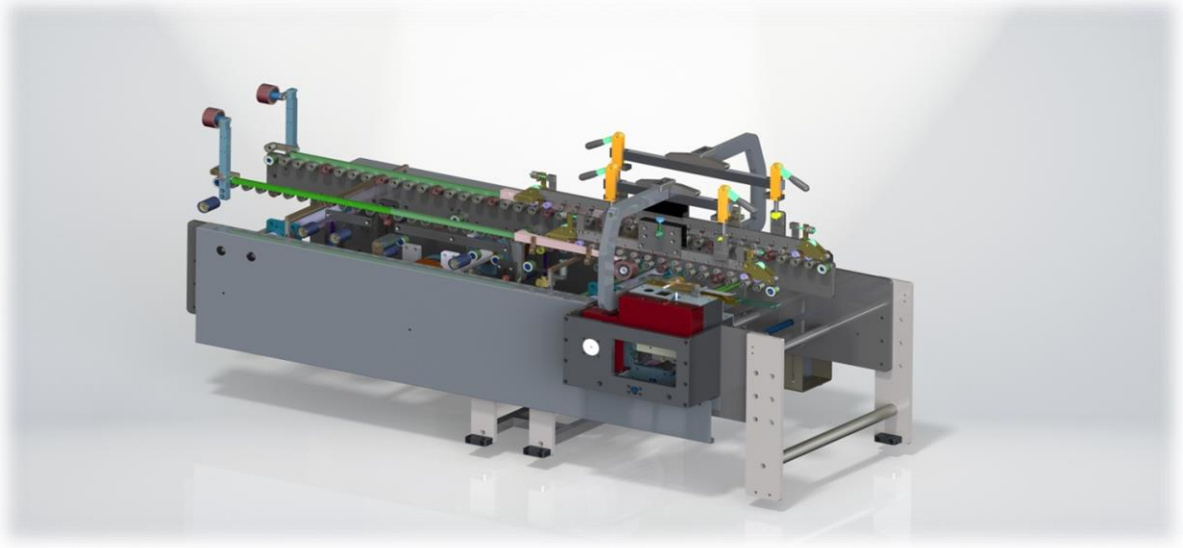

- Kutuların kolay ve rahat bir akımla yatırabilmesi için tasarlanmış son katlama ünitesi.
- Kromlu, ünite boyunca giderek değişen açılarla yerleştirilebilen, kolay ayarlı krom katlama kayışı makaraları.
- Hızları birbirinden bağımsız ayarlanabilen katlama kayışları.
- **Yatırıcı kayışlar 2 adet 30mm ve 2 adet 40 mm**
- Kutu yatırılmasında kullanılan, kolay ayarlanabilir, poliamid rehberler.
- Özel kutular için geri alınabilir son dikme makarası.
- Farklı boy ve kulaklı kutular için değiştirilebilir, 2 ayrı ölçüde kılıç sistemi.
- **Küçük caka (1 adet)**

Tutkal Haznesi:

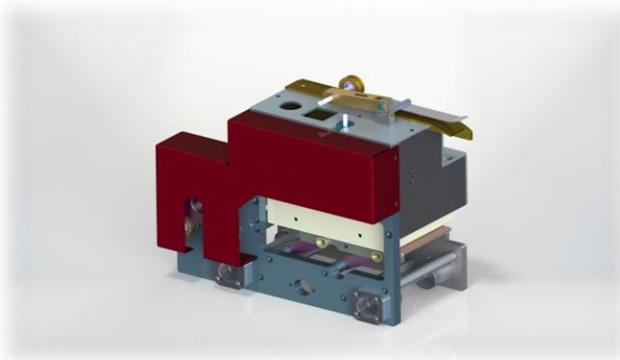

- Yapıştırıcı tutkalın muhafaza edildiği , yaklaşık **4 dm³ (257 x 80 x 192 mm)** lük hacime sahip kaydırılabilir tutkal depo
- Hazneye kolay tutkal transferi için bidon
- Sistem üzerinde 3 mm lik disk ve ona bağlı mil grubu
- Kolay monte - demonte edilebilen tek parça kapak (deponun temizlenebilmesi için)

Düşüş Ünitesi:

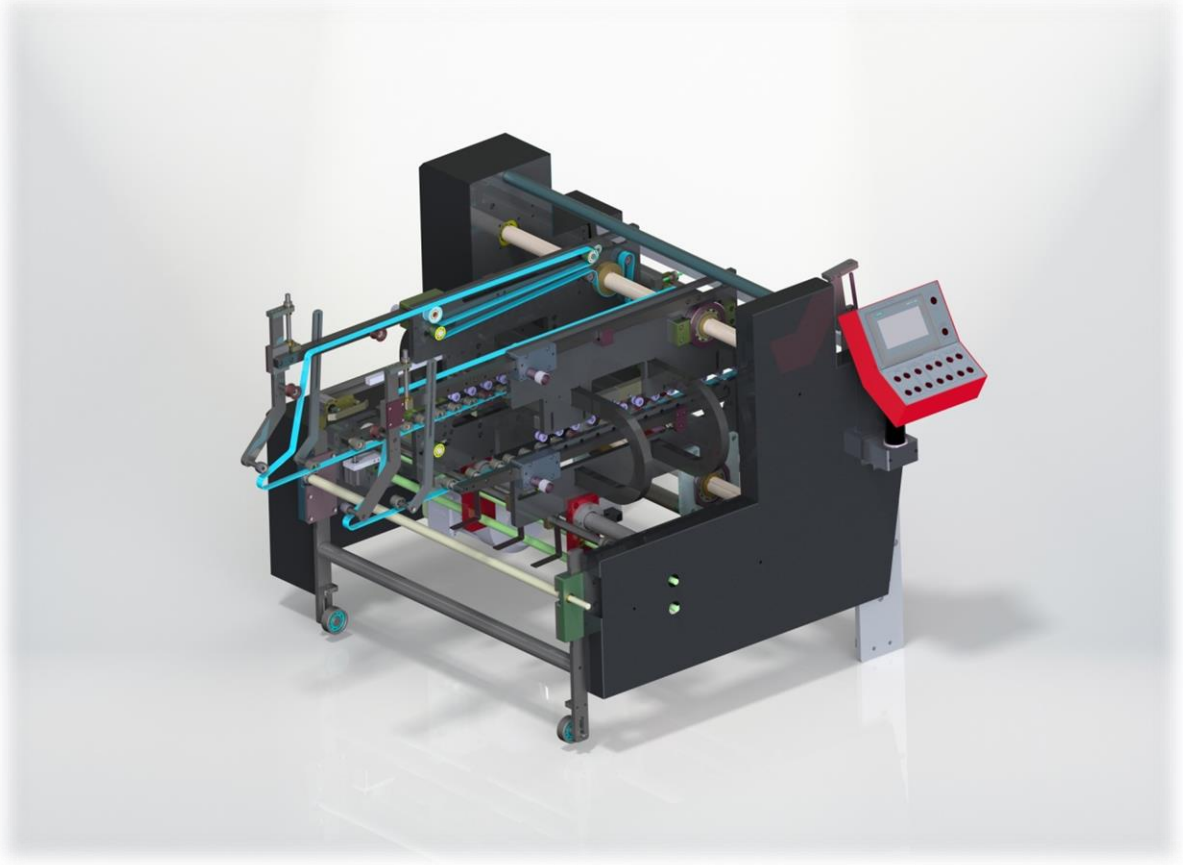

- Kutu boy ve şekillerine göre her yönde ayarlanabilen mekanizma grubu.
- Makine çalışırken kayış ayar imkanı.
- Yapıştırılan kutu miktarını gösteren, ayarlanabilir sayıcı & vurucu aygıt.
- 4 KW AC düşüş motoru.
- Yukarı-aşağı rahat ayarlanabilen eksantrik ayar düzeneği.
- 24 mm alt-üst kayış grubu
- **Manuel hareket alan taşıyıcı lama grubu.**

Pres Ünitesi:

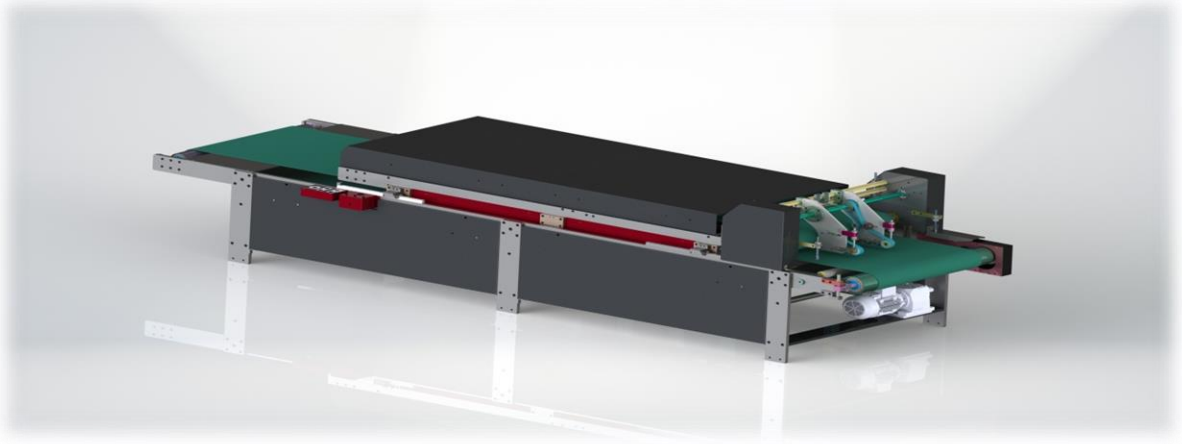

- **57,5 cm eninde konveyör kayışı.**
- 453 cm Pres üst baskı kayış uzunluğu.(2,5mm kalınlık)
- 765 cm Pres alt baskı kayış uzunluğu.(2,5mm kalınlık)
- Alt ve üst ayrı ayrı olmak üzere, kayışların sağa-sola kaçmasını önleyen kayış düzeltme grubu.
- Basınç ayarlı baskı merdaneleri.
- Merdaneler arası baskı yaratan 6 adet piston grubu.
- **İz yapmayan, ayarlanabilen özel esnek malzemedan pres üst baskı kayışı.(30mm x 5mm x 459 cm)**
- İhtiyaca göre , yukarı ve aşağı ayarlanabilen ön alt giriş merdane grubu.
- Pres hızının, makineden kutu aktarımına uyumlu olmasını sağlayan zaman düzenleyici.
- Bütün ünitenin kolayca hareket ettirilebilmesi için taşıma tekerlekleri.
- Pres boyu: 3,7 m.
- 1,5 KW pres motoru

Üst Baskı Grubu:

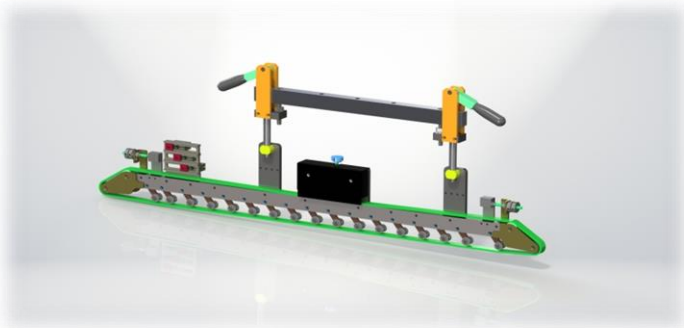

- Kayış gerdirmen makine grubu.
- Kromlu ve nikel bağlantı grubu parçaları.
- Yukarı-aşağı hareket sağlayan kol grubu.

Elektrik- Elektronik Otomasyon Sistem:



- Tüm elektrik ekipmanları için makineden ayrı konumlandırılmış elektrik kabini.
- Siemens otomasyon kontrol sistemi S7-1200 PLC,
- Makinenin tüm fonksiyonlarına ulaşma imkanı sağlayan KTP-700 (7 '') Siemens hassas dokunmatik ekran.
- Makina 4-6 nokta sistemi için KTP-1200 (10 '') Siemens hassas dokunmatik ekran.
- 1 adet uzaktan kumanda (1.5 Volt X 2 AD ALKALİ PİL)
- Yükleme, düşüş ve preste bulunan yardımcı kontrol butonları.
- Güvenlik durumları için programlanabilir alarm kornası.
- 4 adet senkronize çalışan Gamak AC motor ve Siemens sürücüler (V20 Serisi).
- 1 adet 3 Kw Yükleme Motoru
- 1 adet 4 Kw Düşüş Motoru
- 1 adet 1,5 Kw Pres Motoru
- 1 adet 0,37 Kw Pres İleri Geri Motoru
- 1 adet 15 Kw Ana Motor
- 2 adet 4-6 nokta Sistemi için 3,5 Kw Siemens Servo Motor ve Sürücüler (V90 Serisi)
- 2 adet 4-6 nokta Sistemi için 0,75 Kw AC Motor
- Makina Gücü : 20,25 KW
- Volt : 380 / 400 V
- Hertz : 50 / 60 Hz.
- Maksimum Kayış hızı: 400 m/dk

Genel Teknik Özellikler:

- Makine kutu/karton katlamasına ilaveten oluklu kutular için de katlamaya uyumludur.(Opsiyon olarak 40 mm kayış verilir.)
- Makina genel kayışlar ölçüleri-Alt grup:24 mm&Üst baskı grubu:19 mm
- Kasnak ya da mil çıkartmaya gerek olmaksızın kolaylıkla kayış değiştirme imkanı.
- Alt lamaların rahat hareketini sağlayan grafitli yatak sistemi.
- Kutu kalınlığına göre kolay ayarlanabilen üst baskı sistemi.
- Lama gruplarının kolayca hareket ettirilebilmelerini sağlayan kromlu miller ve grafitli burçlar.
- En zor şartlarda sorunsuz çalışacak, uzun ömürlü, özel olarak tasarlanmış alt taşıyıcı kayış sistemi kasnaklarında rulmanlı yataklar.
- 15X15 mm ve 20 x 20 mm ölçülerinde destek profilleri.
- Büyük diskli, geniş hazneli alt kola çanağı ve ayar gerektirmeyen sıyrıcılar.3mm ve 6mm paslanmaz disk ve sıyrıcı grubu.
- Dijital konum sayaçları.
- **İşlenecek malzeme türleri: 150-650 /m2**
- Makine boyu:12 m.
- Alt lama hareketini manuel sağlayan taşıyıcı lama grubu. (elektrikli opsiyoneldir.)

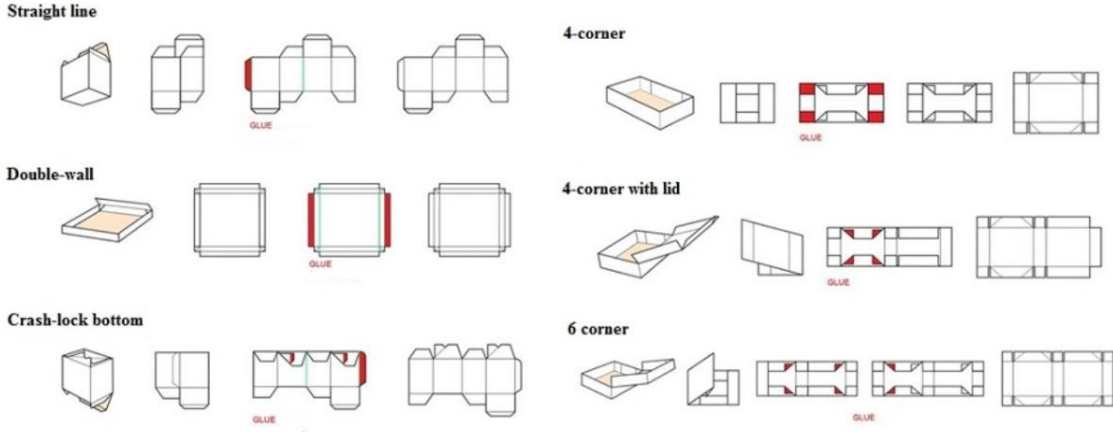

KUTU GEÇİŞ ÖLÇÜLERİ :

2 APARAT ARASI	(MINIMUM/CM)	:	4-5 CM
3 APARAT	(MINIMUM/CM)	:	15-16 CM
TEK NOKTA YAN KUTU GENİŞLİĞİ	(MAKSİMUM/CM)	:	70 CM
3 NOKTA-DİPKİLİT GENİŞLİĞİ	(MAKSİMUM/CM)	:	65 CM

(KUTU KESİM,ŞEKİL VE GRAMAJINA GÖRE +/- 1 CM DEĞİŞKENLİK GÖSTEREBİLİR)

Makine Yerleşim Planı :

DİNÇER 70 SERİSİ MAKİNELERİN YERLEŞİM PLANI

KURULUMU GERÇEKLEŞEN
MAKİNENİN KAPLADIĞI
ALAN: 47 m²

YÜ: YÜKLEME ÜNİTESİ
ÖÜ: ÖN KATLAMA ÜNİTESİ
SÜ: SON KATLAMA ÜNİTESİ
DÜ: DÜŞÜŞ ÜNİTESİ
PÜ: PRES ÜNİTESİ

MAKİNEDeki
MAX
YÜKSEKLİK:
1313 mm

11.42m

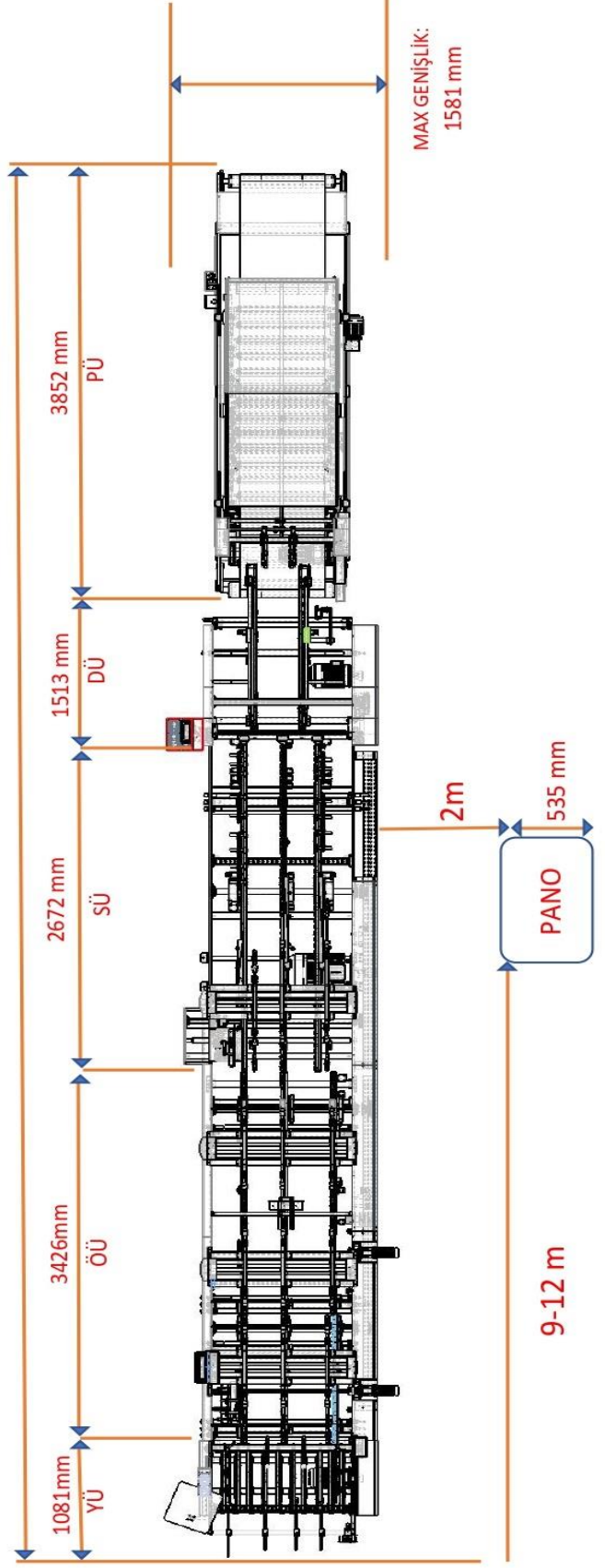

BOYUTLARI: 1200mm X 535mm X 1800mm



DİNÇER MAKİNE

MÜHENDİSLİK İNŞ.SAN.ve TİC.LTD.ŞTİ.

Dinçer 70 - 3 Nokta / 4 Nokta Makine Fiyatı :

İÇEREN EKİPMANLAR :

CD/Patates kutusu/Sunum dosyası ataçmanları

Konik ve Konik Dip kilit kutu ataçmanları

Oluklu kutular için yatırırcı kayışlar 30 mm ve 40 mm

Ödeme Şekli :

Teslimat Zamanı :

Teslimat Yeri :

Garanti : Mekanik 2 yıl / Elektronik 1 yıl

Montaj / Eğitim/ İlk Çalıştırma : Fiyata dahildir.

Saygılarımızla,

Ümit DİNÇER

(Mechanical Engineer)

İTHALAT-İHRACAT KOORDİNASYON / GENEL MDR.

DİNÇER MAKİNE MÜHENDİSLİK İNŞ.SAN.VE TİC.LTD.ŞTİ.

İOSB TORMAK SANAYİ SİTESİ J-BLOK NO:10 BAŞAKŞEHİR/İSTANBUL

Tel: +90212 485 95 57 Fax: +90212 485 95 59

www.dincermakine.com / www.dincermakine.com.tr e-mail:info@dincermakine.com.tr

PRODUCED BY
DINÇER
GROUP