

4 Renk 100 cm Flekso Baskı Makinası FULL Montaj Malz. Dolama - 4 Ön  
4 Colors 100 cm Flexo Printing Mounting Machine FULL Goods Wrapping - 4 Front  
4 цветная, 100 см машина флексографской печать с полным заворачиванием товара - 4 передних  
آلة تثبيت الطباعة Flexo الوان 100 سم «كاملة» تغليف البضائع - 4 أمامي

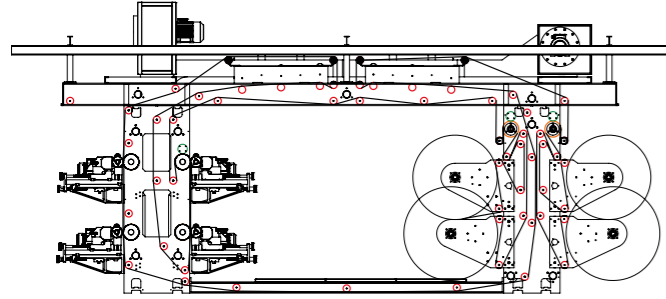

4 Renk 100 cm Flekso Baskı Makinası FULL Montaj Malz. Dolama - 2 Ön - 2 Arka  
4 Colors 100 cm Flexo Printing Mounting Machine FULL Goods Wrapping - 2 Front-2 Rear  
4 цветная, 100 см машина флексографской печать с полным заворачиванием товара - 2 передних, 2 задних  
آلة تثبيت الطباعة Flexo الوان 100 سم «كاملة» تغليف البضائع - 2 أمامي 2 خلفي

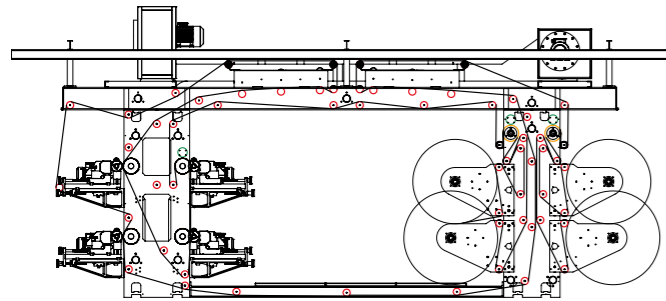

4 Renk 100 cm Flekso Baskı Makinası FULL Montaj Malz. Dolama - 3 Ön - 1 Arka  
4 Colors 100 cm Flexo Printing Mounting Machine FULL Goods Wrapping - 3 Front-1 Rear  
4 цветная, 100 см машина флексографской печать с полным заворачиванием товара - 3 передних, 1 задний  
آلة تثبيت الطباعة Flexo الوان 100 سم «كاملة» تغليف البضائع - 3 أمامي 1 خلفي

# ATANUR

MAKİNE SANAYİ VE TİCARET ANONİM ŞİRKETİ

## ATN-S 104

4 Renk 100 cm Lastik Sıyırma Sistemli Stack Tip Flekso Baskı Makinesi

4-Color 100 cm Stack-Type Flexo Printing Machine with Rubber Scraping System



Flekso Baskı Makinelerine  
Farklı bakış açısı...

A new perspective on Flexo Printing Machines...

**ATANUR**  
MAKİNE SANAYİ VE TİCARET ANONİM ŞİRKETİ

BİZE ULAŞIN

İ.O.S.B. Mahallesi, Tormak Sanayi Sitesi, G Blok, No: 16, P.K. 34490,  
İkitelli – Başakşehir/İSTANBUL

Tel : +90 (212) 667 57 57  
E-mail : info@atanurmakine.com

Sitemize Kısa  
Yoldan Ulaşmak İçin  
Akıllı Cihazınızla  
Barkodu Okutun.



4-цветная машина флексографской печати со сталепем 100 см и с системой резиновых скребков

آلة طباعة Flexo من نوع التكدیس -4 لون 100 سم مع نظام كشط المطاط

0212 667 57 57  
Merkezimize  
Tek Adımda  
Ulaşın



www.atanurmakine.com

www.atanurmakine.com

ATN-S 104

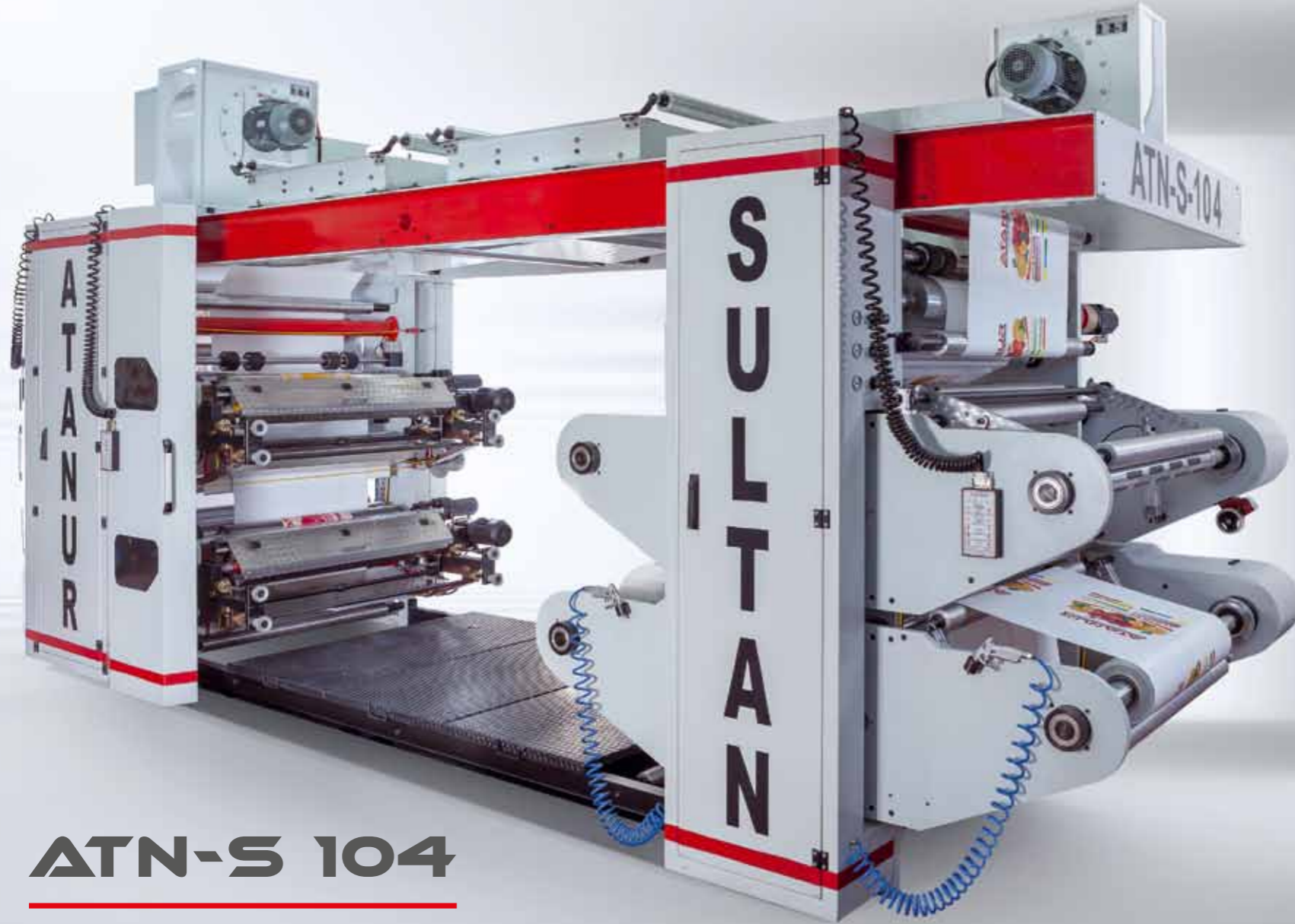

## ATN-S 104

### Opsiyonel özellikler

- Kamera Kontrol Sistemi
- Yükleme Vinci
- Sarıcı Öncesi Kenar Kontrol Ünitesi
- Standart Dışı En Farkı
- Ekstra Klişe Merdanesi
- Ekstra Tram Merdanesi
- Hız Göstergesi
- Baskı Öncesi Malzeme Yayıcı Merdane
- Sargı Öncesi Malzeme Yayıcı Merdane

### 4 Renk 100 cm Lastik Sıyırma Sistemli Stack Tip Flekso Baskı Makinesi

4-Color 100 cm Stack-Type Flexo Printing Machine with Rubber Scraping System

4-цветная машина флексографской печати со стапелем 100 см и с системой резиновых скребков

آلة طباعة Flexo من نوع التكدیس -4 لون 100 سم مع نظام كشط المطاط



### Teknik Özellikler / Technical Specifications / المواصفات التقنية

Dişli Atımı / Gear Pulse Шестереночный насос / ذبذبات المعدات	5 mm
10 Adet Servo Motor / 10 Brand Servo Motors 10 серводвигателей / Servo المحركات التجارية لعدد 10	
Dokunmatik Kontrol Paneli / Touchscreen Control Panel لوحة تحكم شاشة اللمس / لوحة управления مع сенсорным экраном	
6 Adet Çizilmeye Karşı Sert Krom Kaplı Ana Merdane / 6 Main Rollers Scratch-Proofed With Hard Chrome Finish 6 основных валиков с защитой от царапин и хромированным покрытием	
4 Adet Baskı Ünitesi / 4 Printing Units / 4 узла печати / وحدات طباعة 4	
4 Adet Klişe Merdanesi 450 mm-(Klişe ve Tesa Kalınlığı İsteğe Göre) 4 Pieces 450 mm Stereotype Rollers-(Stereotype and Tesa Thickness Are As Per Order) 4 валика стереотипа на 450 мм (толщина стереотипа и Tesa на заказ) 4 بكرات نمطية بحجم 450 مم (مطوية وسمك Tesa حسب الطلب)	
4 Adet Tram Merdane (Volume Değerleri İsteğe Göre) / 4 Tram Rollers (Volume Values Are As Per Order) 4 поперечных ролика (объем согласно заказу / قيم الحجم حسب الطلب) Tram بكرات 4	
Lastik Merdane / Rubber Roller Резиновый валик / بكرة مطاطية	4 Adet Pieces / штуки / قطع
Mekanik Hız / Mechanical Speed Механическая скорость / السرعة الميكانيكية	250 m/min
Baskı Hızı / Printing Speed Скорость печати / سرعة الطباعة	200 m/min
Materyal Genişlik / Material Width Ширина материала / عرض المادة	110 cm
Net Baskı Genişliği / Net Printing Width Общая ширина печати / عرض الطباعة الصافي	100 cm
Baskı Tekrarı / Printing Repetition Повтор печати / تكرارات الطباعة	28 cm - 100 cm
Baskı Olasılıkları / Printing Possibilities Возможности печати / احتمالات الطباعة	4+0 - 3+1 - 2+2
Toplam Güç / Total Power Общая мощность / القدرة الإجمالية	75 Kw
Makine Ölçüleri (LxWxH) / Machine Dimensions (LxWxH) Размеры машины (ДxШxВ) / أبعاد الآلة (طول x عرض x ارتفاع)	6.5 m x 2.5 m x 3.15 m

### Optional Features

- Camera Control System
- Charging Crane
- Pre-Wrapper Edge Control Unit
- Non-Standard Width Difference
- Extra Stereotype Roller
- Extra Tram Roller
- Speed Indicator
- Pre-Printing Material Spreader Roller
- Pre-Wrapping Material Spreader Roller

### Дополнительные характеристики

- Система наблюдения через камеры.
- Кран для груза
- Узел контроля края при разматывании
- Не стандартизированная разница по ширине
- Дополнительный листовый валик
- Дополнительный поперечный ролик
- Измеритель скорости
- Ролик для исходного материала
- Ролик растягивания материала упаковки.

### ميزات اختيارية

- نظام التحكم في الكاميرا
- رافعة الشحن
- وحدة التحكم في الحافة قبل التنظيف
- فرق في العرض غير قياسي
- بكرة نمطية إضافية
- Extra Tram Roller
- مؤشر السرعة
- بكرة مفرق مادة ما قبل الطباعة
- بكرة مفرق مادة ما قبل التنظيف

Kalitenin Adresi  
High Class, High Quality

Sektörün yüksek kaliteli ürün ve hizmetlerini sunarak müşteri memnuniyetini üst düzeyde tutan öncü firma.  
The leading firm that keeps customer satisfaction high by offering the best quality products and services in the industry.