

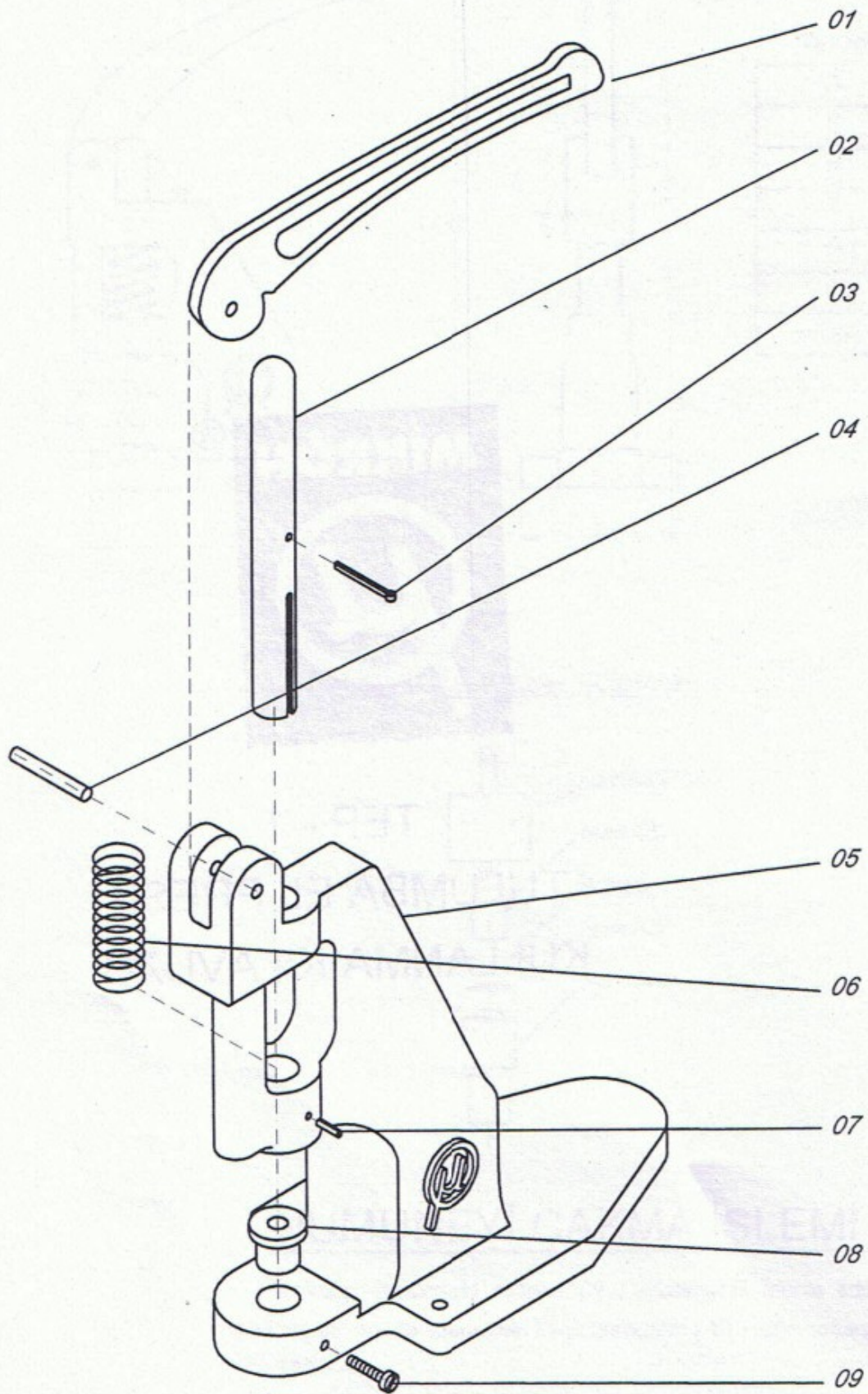

TEP - 1
TULUMBA EL PRESİ
KULLANMA KILAVUZU



TEP - 2 TULUMBA EL PRESİ MONTAJ DETAYI

PARA LİSTESİ

- 01 - Plastik Kol
- 02 - Mil
- 03 - Kopilya
- 04 - Pim
- 05 - Gvde
- 06 - Yay
- 07 - Yarıklı pim
- 08 - Kalıp burcu
- 09 - Tornavida başlı civata
2 ad. Özel Civata

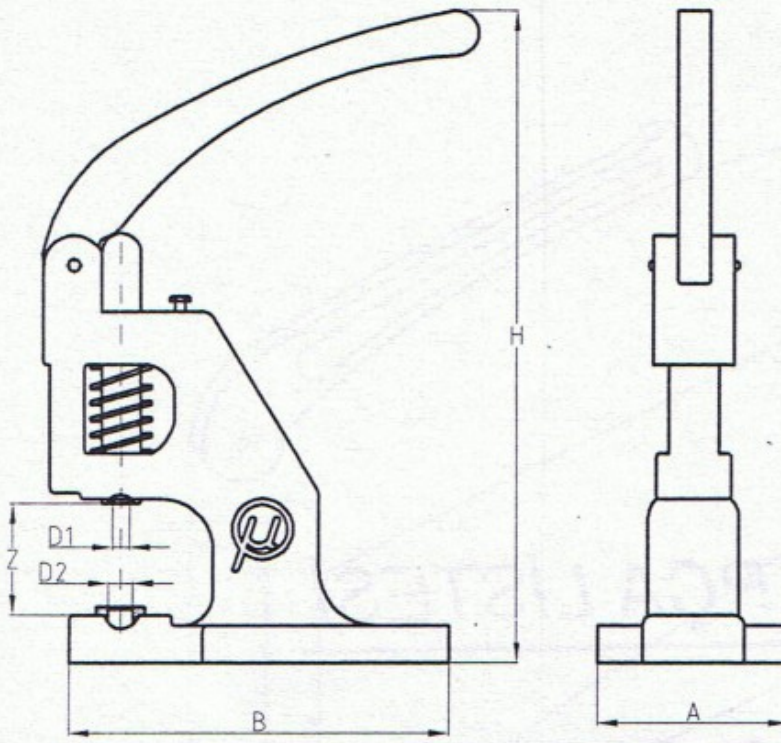

TEKNİK ÖZELLİKLER

A	95 mm
B	185 mm
H	315 mm
Z	50 mm
D 1	1/4"
D 2	12 mm
AĞIRLIK	4,400 gr

NUMUNENİN TAKILMASI

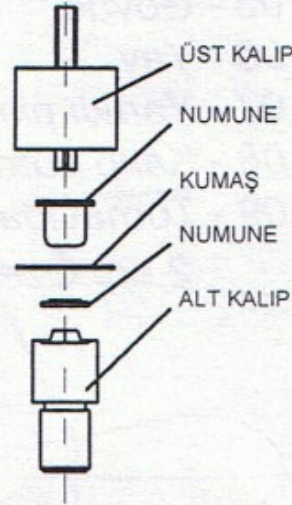

NUMUNENİN ÇAKMA İŞLEMİ

Üst kalıp , presimizin miline (02) vidalanarak monte edilir. Alt kalıpta gövde üzerindeki kalıp burcunun (10) içine konarak sabitlenir.

Üst kalıba çıt çıt veya kuşgözü yerleştirilir. Alt kalıba ise çıt çıt bacağı veya kuşgözü pulu konulduktan sonra alt kalıbın üstüne kumaş veya çakılacak ürün konularak presimizle çakma işlemi gerçekleştirilir.

" Z " Çakma ayarı (5 - 6) nolu civata ve somun yardımıyla yapılarak çalışmaya başlanır.