

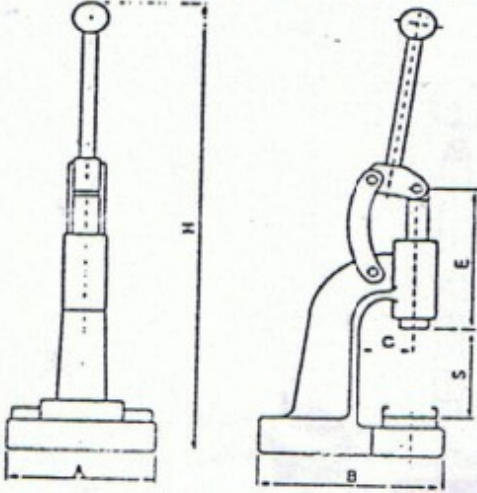

D - 3
ÜNİVERSAL EL PRESİ
KULLANMA KILAVUZU

1. TEKNİK ÖZELLİKLER :

Ağırlık : 13 kg
Gövde tespit delikleri arasındaki mesafe : 36 mm



Uzunluk (mm)

A	175
B	215
C	70
E	182
S	128
H	615

Sekil 1. Pres boyutları

2. DERİ VE KUMAŞ KESME İŞLEMİ :

- Universal tablayı gövde üzerindeki alt kızığa monte ediniz.
- Operasyonunuza uygun bıçağı bıçak tutucuya, bıçak tutucuyu da D-3 miline bağlayınız.
- Universal tabla üzerine bir takoz (teflon, vb.) koyduktan sonra presiniz kesme işlemine hazırdır.

3. ÇAKMA İŞLEMİ (DÜĞME, ÇİT ÇİT, KUSGÖZÜ..) :

- Universal tablayı gövde üzerindeki alt kızığa monte ediniz.
- Kalıp burcunu Universal tablaya monte ediniz.
- Mapayı D-3 miline monte ediniz, presinizde kullanılan mapanın deliği $\varnothing 1/4$ " tir.
- Presinize, operasyonunuza uygun bir çakma kalıbı monte ettikten sonra, çakma işlemine başlayabilirsiniz.

4. BASİT KALİPLARLA DÜĞME KAPLAMA İŞLEMİ :

- Universal tablayı gövde üzerindeki alt kızığa monte ediniz.
- Basit kalıp burcunu Universal tablaya monte ediniz.
- Basit kalıp iticisini D-3 miline bağlayınız.
- Düğmelerinizi kaplamak için uygun basit veya yaylı basit kalıpları kullanınız.

5. KIZAKLI KALİPLA DÜĞME KAPLAMA İŞLEMİ :

- Alt kalıbı gövdeye bağlı alt kızığa monte ediniz.
- Üst kalıbı D-3 miline monte ediniz.
- Kapsol düğmeyi, "A" gözüne (bkz. işlemler seması) yerleştiriniz.
- Kapsol düğme üzerine kesilmiş kuması koyduktan sonra, alt kalıbı sağa itiniz.
- Düğme ve kumasın üst kalıba geçebilmesi için, pres kolunu aşağıya bastırınız.
- Plastik altı "B" gözüne (bkz. işlemler seması) yerleştirip, alt kalıbı sola itiniz.
- Pres kolunu aşağıya bastırarak kaplama işlemi sonlandırdınız.

** Kalıp toleransları standart kumaslar dikkate alınarak tespit edildiğinden, ipek, saten, vb.. kumalarda tela kullanılmalıdır.

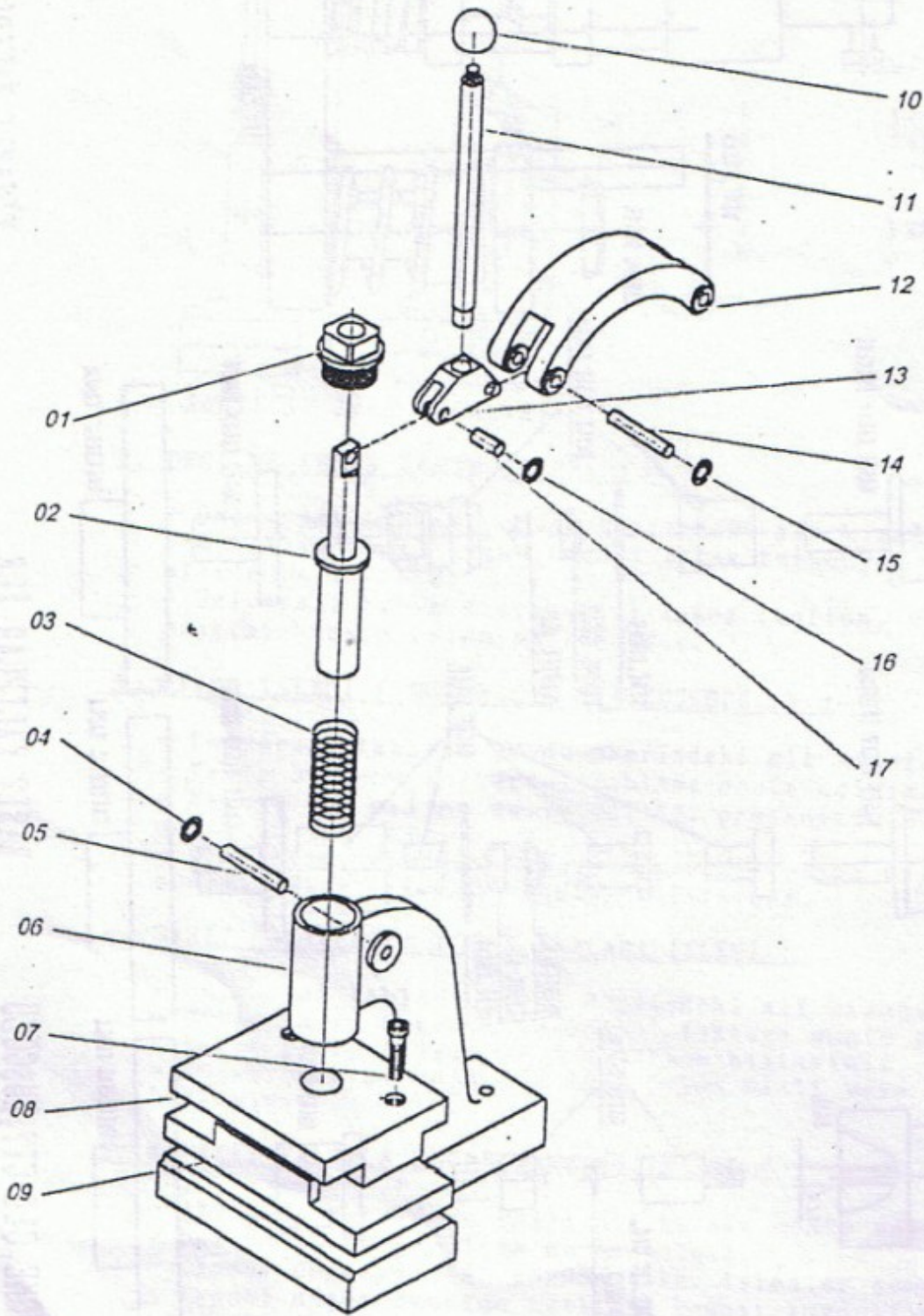

PARÇA LİSTESİ

- 01 - Kapak
- 02 - Mil
- 03 - Yay
- 04 - Segman
- 05 - Pim
- 06 - Gövde
- 07 - İmbus civata
- 08 - Tabla
- 09 - Alt kızak
- 10 - Topuz
- 11 - Kol
- 12 - Köprü
- 13 - Mafsıl
- 14 - Pim
- 15 - Segman
- 16 - Segman
- 17 - Pim

D - 3 EL PRESİ MONTAJ DETAYI