

DAMS Sulama Susamlama Makinası / DSSM -50

TEKNİK ÖZELLİKLER

MAKS. GÜÇ	1,5 KW
VOLTAJ	380 V
MAX. AKIM	16 A
MAKİNA ENİ	970 mm
MAKİNA BOYU	2245 mm
MAKİNA YÜKSEKLİĞİ	1245 mm
MAKİNA AĞIRLIĞI	250 kg



GENEL ÖZELLİKLERİ

- Ayarları PLC kontrollü dokunmatik ekrandan kolay bir şekilde yapılır.
- Mekanik ayarların yapılması basit kullanımı ve öğrenilmesi kolaydır.
- Kullanıma ilişkin bilgiler hafızaya kaydedilerek devamlı olarak kullanılabilir.
- Günlük temizliği kolaydır.
- Özellikle bantlar ve çalışan akşamların sökülmesi, takılması, yerine konulması kolaydır.
- Tüm bantların hızları istenilen seviyeye ayarlanabilir.
- Meydana gelebilecek elektrik ve elektronik arızaları PLC ekranda resim ve yazı ile ikaz edilir.
- Arıza durumunda PLC programa uzaktan erişim ile her türlü müdahale yapılabilir(Opsiyonel).

Not: Makine üzerinde pnömatrik pistonlar bulunduğundan makinenin çalışması için asgari 4 bar Basıncında hava gereklidir. Elektrik için 5*2,5 çoklu kablo çekilmelidir. Makinada kullanılan otomasyon ürünlerinin zarar görmemesi için elektrikte voltaj Dalgalanmalarını önlemek amacıyla uygun regülatör önerilmektedir.

Saygılarımızla,



Dünyanın her yerinde
Sadece mükemmeli sunar



DAMS Sulama Susamlama Makinası / DSSM -50



DAMS Sulama Susamlama Makinası / DSSM -50



Sulama Susamlama

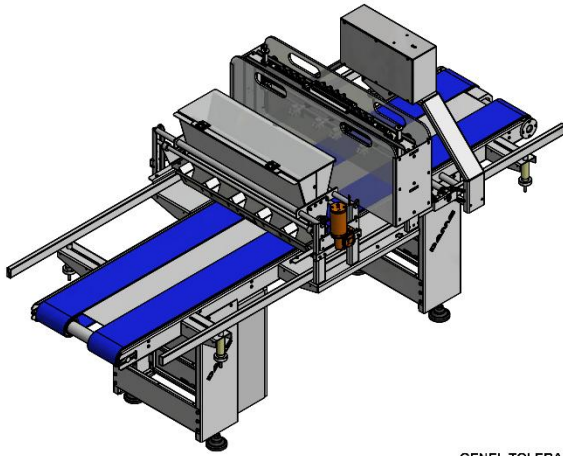
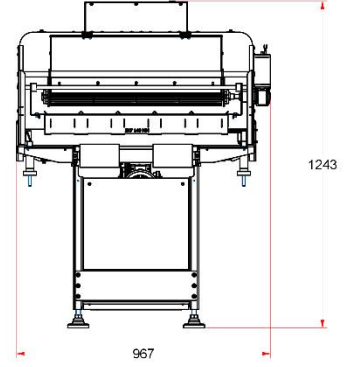
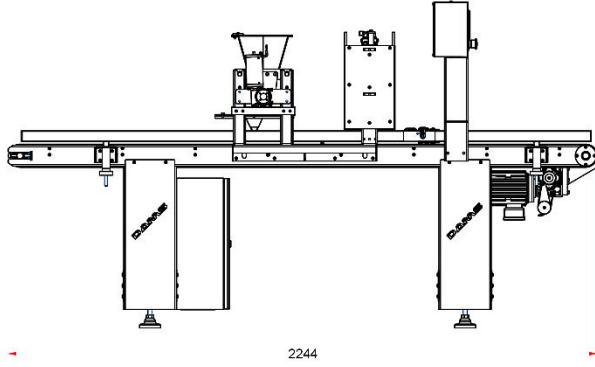

GENEL TOLERANS $\pm 0,1$

TADILAT NO		TADILAT TARİHİ	ADI SOYADI	TADILAT NEDENİ		
ÇİZEN	27.09.2017	E.ÖZYENGINER	İMZA	MALZEME		
KONTROL-1		E.ÖZYENGINER				
KONTROL-2						
				328,401 kg		
ÖLÇEK	1 : 12	SULAMA-SUSAMLAMA			ADET	RESİM NO:
				1	KFS01-1703-00.00	