

DAMS Altılı Hamur kesme Yuvarlama / DAKY-11



DAMS Altılı Kesme Yuvarlama / DAKY-11

TEKNİK ÖZELLİKLERİ			
MAKİNA ENİ	1480 mm	VOLTAJ	380 V
MAKİNA BOYU	2220 mm	AKIM	25 Amper
MAKİNA YÜKSEKLİĞİ	1840 mm	FREKANS	50 Hertz
MAKİNA AĞIRLIĞI	1700kg	MAX.GÜÇ	5 kW
KAPASİTE (Ortalama)	11.000 Ad/saat	ORTALAMA GÜÇ	4 kW



GENEL ÖZELLİKLERİ

- Ayarları PLC kontrollü dokunmatik ekrandan kolay bir şekilde yapılır.
- Mekanik ayarların yapılması basit kullanımı ve öğrenilmesi kolaydır.
- Kullanıma ilişkin bilgiler hafızaya kaydedilerek devamlı olarak kullanılabilir.
- Günlük temizliği kolaydır.
- Özellikle bantlar ve çalışan akşamların sökülmesi, takılması, yerine konulması kolaydır.
- Tüm bantların hızları istenilen seviyeye ayarlanabilir.
- Meydana gelebilecek elektrik ve elektronik arızaları PLC ekranda resim ve yazı ile ikaz edilir.
- Arıza durumunda PLC programa uzaktan erişim ile her türlü müdahale yapılabilir (Opsiyonel)

KESME BÖLÜMÜ

- Dış kasa giydirmesi 304 crom hamurun temas ettiği yüzeyler 304 crom ve crom kaplamadır.
- Hamur kesimi 30 – 110 gr
40 – 160 gr
50 – 180 gr
70 – 200gr aralığındadır. Bu gramaj aralıklarındaki hamur kesimi için farklı dış tamburlar kullanılmaktadır.
- Ortalama Roll ekmek hamuru ve yuvarlama kapasitesi 1 saatte 11.000 adettir.
- Bir saatte Hamburger ve poğaçaya hamuru azami 11.000 adet, Simit ve Sandviç hamuru ortalama 7500 adet/saattir.
- Hamur kesiminde çok az un kullanıldığından hamur yüzeyi unsuzdur.
- Temiz bir çalışma ortamı sağlar.
- Kesilen hamurlara verilen un miktarı ayarlanabilir.
- Hamur kesme işlemi esnasında yağlama sistemi otomatik ayarlanır. Diğer makinalardan farklı olarak basınçsız kesim sebebi ile hamuru yıpratmaz

Not: Makine üzerinde pnömatik pistonlar bulunduğu için makinenin çalışması için asgari 4 bar Basıncında hava gereklidir. Elektrik için 5*2,5 çoklu kablo çekilmelidir. Makinada kullanılan otomasyon ürünlerinin zarar görmemesi için elektrikte voltaj Dalgalanmalarını önlemek amacıyla uygun regülatör önerilmektedir.

Saygılarımızla,



DAMS
Dünyanın her yerinde
Sadece mükemmeli sunar



DAMS Altılı Kesme Yuvarlama / DAKY-11



DAMS Altılı Kesme Yuvarlama / DAKY-11



DAMS Altılı Kesme Yuvarlama / DAKY-11



DAMS Altılı Kesme Yuvarlama / DAKY-11

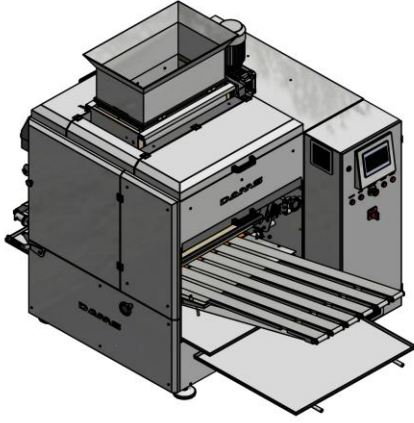
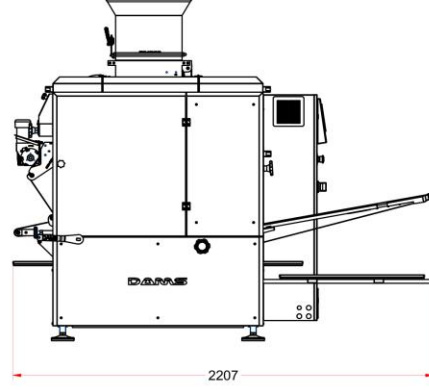
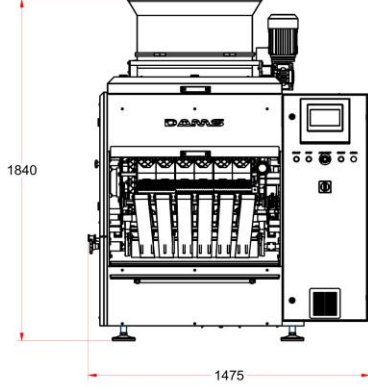

1		TADILAT NEDENİ			
TADILAT NO	TADILAT TARİHİ	ADI SOYADI	IMZASI	MALZEME	
ÇİZEN	13.09.2018	E.ÖZYENGINER			
KONTROL-1		E.ÖZYENGINER			
KONTROL-2					
				2685,400 kg	
ÖLÇEK	1 : 17	6 LI KESME YUVARLAMA		ADET	RESİM NO:
				1	KFS01-0002-00.00

GENEL TOLERANS $\pm 0,1$