

TEPKEM®

ZAMANI
HIZLA
KESER



ZAMANI
HIZLA
KESER

TEPKEM®

TEPKEM NEDİR ?

TEPKEM ®(Taşınabilir Elektrikli Paket Kesme Makinesi) ağaç paketlerini, tomrukları, kereste ürünlerini kesme ve istif bölme işlemlerinde zaman kazandırmak, maliyetleri düşürmek ve verimliliği arttırmak için tasarlanmış bir dikey testeredir.

Türkiye'de ilk defa üretilen ve tek olan TEPKEM® 84 ve 72 modelleri ile standartların üzerinde pala boyu ve kesme kapasitesine sahip olan TEPKEM®, orman ürünleri ve ağaç sektörüne devrim niteliğinde bir hareketlilik getirmiştir.

Elektrik motoru ile çalışan TEPKEM ®, taşıma kolaylığı, ergonomik yapısı ve çok düşük güç sarfiyatı ile operatörü yormaz ve kesme işlemlerinin güvenli bir şekilde tamamlanmasını ve hatasız net kesim yapmasını sağlar.

TEPKEM® 'in ağaç kesimine kattığı enerjiyle artık ürünler üretime çok daha erken katılacak.

WHAT'S TEPKEM ?

TEPKEM® Portable Crosscut Saw/Machine, is engineered to save time, to increase your productivity and efficiency and to reduce cutting costs of your production.

TEPKEM®, with two type of models 84" and 72" , has ordinary cutting range and bar length, done great improvement in forest production and wood working industry.

TEPKEM® contains an electrical engine (7,5 kW / 10HP) and provides enough power to cut wood in accurate. TEPKEM® is user friendly, safe and power efficient with its ergonomic design.

**YAKIT
DERDİ
YOK**



**SIFIR
CO₂
SALINIMI**



TEPKEM AVANTAJLARI NELERDİR ?

1. 7.5 kW / 10 HP güçlü elektrik motoruyla en iyi performansı sağlayan TEPKEM® portatif olmasıyla da öne çıkmaktadır.

2. Benzinli motorların aksine elektrikli motora sahip olduğundan oldukça tasarrufludur, sıfır karbondioksit salınımı ile çevre dostudur, özellikle kapalı ortamlarda kullanıma müsaittir.

3. Elektrik donanımındaki özel korumalı röleler ile makine yüksek akım çektiği durumlarda, zorlanmalarda, faz dalgalanmalarında, gerilim düşümlerinde, yüksek titreşimde kendini ve operatörünü üst seviyede korur. Palanın ters dönmesine sebep olabilen ters faz bağlantılarında ise çalışmayarak iş güvenliği tedbirlerini elden bırakmaz. **CE (Conformité Européenne)**, insan, hayvan ve çevre açısından sağlıklı ve güvenli olduğunu gösteren Avrupa Birliği'nin Yeni Yaklaşım Direktiflerine uygunluk işaretine sahiptir. TEPKEM® elektrik ile çalıştığından diğer motorlu kesim araçlarının arasında tasarruf açısından da ön plana çıkan özel bir üründür.

4. Her kullanımda zinciri manuel yağlama derdinden kurtaran ve düşük yağ seviyesi durumunda uyarı veren Otomatik Zincir Yağlama Sistemi (ALS) mevcuttur.

5. Sağlam çelik gövde yapısına sahip olduğundan oldukça dayanıklı ve uzun ömürlüdür.

6. TEPKEM®, 84" modeli 1690 mm ve 72" modeli ise 1400 mm gibi uzun ve net kesim kapasitesi ile kullanıcıya çok büyük avantaj sağlayıp muadillerine de fark atmaktadır.

7. Makinenin iç kısmında motora entegre edilen pervane hem soğutma işlemini yapmakta hem de çalışma esnasında yayılan talaşın dışarı atılması görevini yerine getirmektedir.



TEPKEM AVANTAJLARI NELERDİR ?

8. Zinciri 11.000 rpm ile dönen TEPKEM®, mükemmel güç, hız ve keskinlik sağlar, sahip olduğu bu güç ile zincirinin dayanıklılığını en üst seviyeye çıkartıp ömrünü uzatır.

9. Piyasada kolaylıkla bulunabilen 404 - 063" / 1,6 mm zincir çok yaygın endüstriyel bir üründür. Temini, bilmesi ve sökölüp takılması oldukça kolaydır., kullanıcılara büyük avantaj ve tasarruf sağlamaktadır.

10. Paların her iki ucunda bulunan gerdirme makarası palanın dik ve gergin durmasını sağlar, bu sayede net ve hatasız kesim elde edilmektedir.

11. Paların uç kısmında bulunan 'Stoppage' sistemi zincirin ve palanın yere değmesini ve olası hasarları engellemektedir.

ADVANTAGES OF TEPKEM

1. With the engine 10 HP / 7,5 kW TEPKEM® provides a strong cutting power and also step forwards you by its' mobility.

2. Unlikely a Gasoline engine, TEPKEM® has zero Carbon Dioxide emission and is an eco-friendly machine, especially at indoor facilities.

3. TEPKEM® provides total security under the condition of AC or DC voltages. When AC occurs, the system does not allow the chain move backward. TEPKEM® is certificated by CE (Conformité Européenne).

4. TEPKEM® has Automatic Lubrication System (ALS) to warn when oil level is low.

5. Sturdy steel structure is highly durable and life-long.

6. TEPKEM® provides two different bar lengths (84" and 72")

7. The fan integrated with the engine, keeps the engine cool and it throws the saw dust out of the machine.

8. TEPKEM® runs in 11.000 rpm and provides super power, speed and accuracy, 11.000 rpm was calculated on to keep the chain life longer and strength.

9. 404-063"/1.6mm chain; provides advantages to operators such as availability, sharpening and assembling.

10. The tension pulleys are located on both sides of bar and the mechanism keeps the chain tight and straight to be able to get accurate cutting.

11. On the top of bar, there is a Stoppage System that prevents the bar and chain touching ground and keeps the parts away from potential dangers.



DEV
PALA
BOYU

AÇIKLAMA	TEPKEM® 84	TEPKEM® 72
GÜÇ / POWER	7,5 kW / 10 HP	5,5 kW / 7,5 HP
MOTOR / ENGINE	380 V / 50Hz. Elektrikli / Electrical	380 V / 50Hz. Elektrikli / Electrical
KESME ÖLÇÜLERİ / CUTTING CAPACITY	Ø 169 cm / 120 x 120 cm Ø 66.5" / 47" x 47"	Ø 140 cm / 100 x 100 cm Ø 55" / 39" x 39"
ZİNCİR TİPİ / CHAIN TYPE	404 - 063" / 1,6 mm	404 - 063" / 1,6 mm
ZİNCİR YAĞLAMA / CHAIN OILING	Otomatik (OYS) / Automatic (ALS)	Otomatik (OYS) / Automatic (ALS)
ZİNCİR YAĞ TİPİ / OIL TYPE	No : 30	No : 30
SOĞUTMA / COOLING	Pervane / Fan	Pervane / Fan
LASTİK / TIRES	Havali / Pneumatic	Havali / Pneumatic
ÖNERİLEN ÇALIŞMA SÜRESİ / RECOMMENDED DUTY CYCLE	40 Kesime Kadar Up to 40 Cuts / Shift	40 Kesime Kadar Up to 40 Cuts / Shift
ÖLÇÜLER / DIMENSIONS	345 x 108 x 66 cm	304 x 108 x 66 cm
AĞIRLIK / WEIGHT	230 kg / 507 lbs	215 kg / 477 lbs
GARANTİ SÜRESİ / WARRANTY	2 Yıl / Years	2 Yıl / Years

CUT
THE TIME
FASTER





mükemmel
HIZ
NET
KESİM

Kereste imalatında
(Baş Düzeltmeleri ve Boylama)
/ at Sawmills

Tahta Palet ve Sandık Kesiminde
/in Wooden Pallet Production

Masif Panel Üretim Prosesi
/ in Massive Panel Production

Kapı Sereni
/ in Door Panel Production

TEPKEM KULLANIM ALANLARI / USING AREAS OF TEPKEM

Paket Ağaç İstif Bölmelerinde
/ in Sizing Package Wood

Kontrplak, MDF, OSB Üretim Prosesi
/ Plywood, MDF, OSB

Kalas Baş Düzeltmelerinde ve Boylamada
/ Lumber Sizing

Meşe, Gürgen, Kayın Ağaç Kesimlerinde
/ in Hardwood Sizing

Büyük Çaplı Tropikal Tomruk Kesiminde
/ Extremely Huge Tropical
Trees Sizing-Cutting

ZAMANI
HIZLA
KESER



TEPKEM ROBOT RESİM/ ROBOT IMAGE OF TEPKEM

CUT THE TIME FASTER

AZAMI PAKET VE TOMRUK KESME ÖLÇÜLERİ		KOD	a x a cmxcm	ØD cm
	72"	100 x 100	140	
	84"	120 x 120	169	

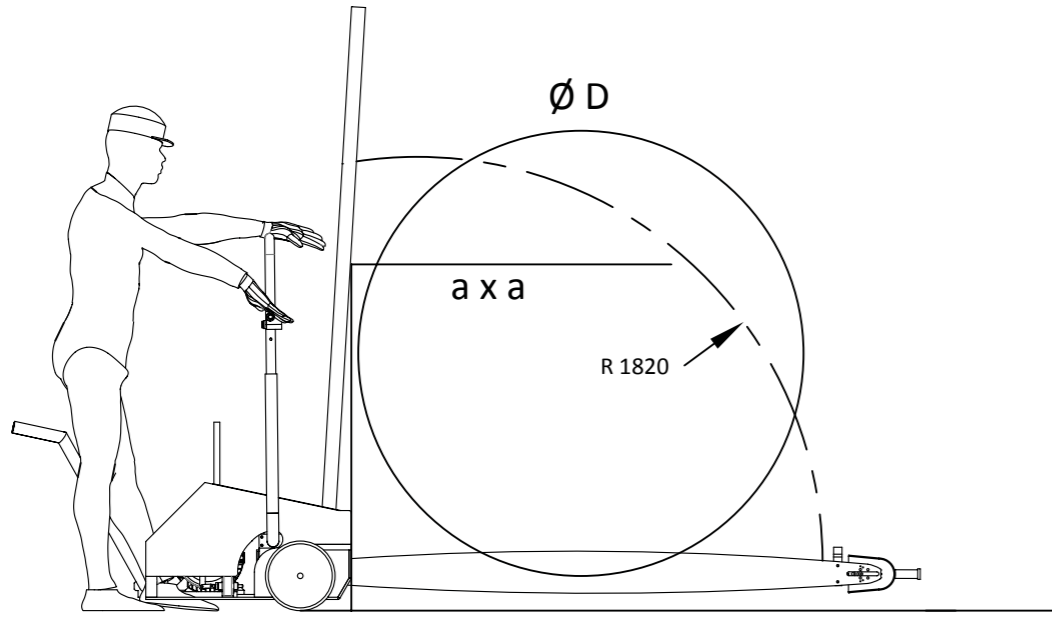

TEPKEM®

BY



CANMAKSAN®

SERTİFİKALARIMIZ / CERTIFICATES



[facebook.com/tepkem](https://www.facebook.com/tepkem)
twitter.com/tepkem
[youtube.com/tepkem](https://www.youtube.com/tepkem)

CANMAKSAN MÜH. MAK. ELK. ELO. PAZ. SAN. TİC. LTD. ŞTİ.

A: OSB 1. Cad. Desen Sk. **T:** +90 224 714 97 20-21

No: 6 İnegöl/BURSA +90 224 714 84 85

W: canmaksan.com.tr **F:** +90 224 714 97 23

E: info@tepkem.com



Zamanı hızla keser

ZAMANI
HIZLA
KESER



UNICERT
ISO 9001:2008



A.N.L Reklamcılık Matbaa Ltd.Şti. / 16 Eylül 2013

